

gaSteam 45/90/180 HD003
hardware 45/90/180 HD103

CAREL



(FRE) Manuel d'instruction

(GER) Benutzerhandbuch

**LIRE ET CONSERVER
CES INSTRUCTIONS**
→ **ANWEISUNGEN LESEN
UND AUFBEWAHREN** ←

  **NO POWER
& SIGNAL
CABLES
TOGETHER**
READ CAREFULLY IN THE TEXT!

High Efficiency Solutions

AVERTISSEMENTS IMPORTANTS

Les humidificateurs CAREL sont des produits avancés, dont le fonctionnement est spécifié dans la documentation technique fournie avec le produit ou qui peut être déchargée, même avant l'acquisition, depuis le site internet www.carel.com. Tout produit CAREL, en fonction de son niveau technologique avancé, requiert une phase de qualification/configuration/programmation pour qu'il puisse fonctionner au mieux pour l'application spécifique. L'absence de cette phase d'étude, comme indiquée dans le manuel, peut générer des dysfonctionnements dans les produits finaux dont CAREL ne pourra pas être tenue responsable.

Le client (fabricant, dessinateur ou installateur de l'équipement final) assume toute la responsabilité et risque concernant la configuration du produit destinée à atteindre les résultats prévus en fonction de l'installation et/ou équipement final spécifique. CAREL dans ce cas, moyennant accords spécifiques préalables, peut intervenir comme conseiller pour la bonne réussite de l'installation/mise en service machine/utilisation, mais ne peut en aucun cas être tenue responsable du bon fonctionnement de l'humidificateur et de l'installation finale dans le cas où n'auraient pas été suivies les mises en garde ou les recommandations décrites dans ce manuel ou dans toute autre documentation technique du produit. En particulier, sans exclure l'obligation de respecter les mises en garde ou recommandations ci-dessus, nous recommandons, pour une utilisation correcte du produit, de faire attention aux mises en garde suivantes:

DANGER DE SECOURSES ELECTRIQUES

L'humidificateur contient des composants sous tension électrique. Retirer l'alimentation de réseau avant d'accéder aux parties internes, en cas d'entretien et pendant l'installation.

DANGER DE PERTES D'EAU

L'humidificateur remplit/vide automatiquement et constamment de l'eau en quantité. Des dysfonctionnements dans les raccordements ou dans l'humidificateur peuvent causer des pertes.

DANGER DE BRULURE

L'humidificateur contient des composants à une température élevée, et émet de la vapeur à 100°C/ 212°F.

En cas d'absence de requête de production pendant une durée supérieure à 24 heures, l'unité vide automatiquement le chauffe-eau afin d'éviter toute stagnation d'eau en cas d'arrêt de la part du client par l'interrupteur principal, il est conseillé de procéder au préalable à la vidange forcée du chauffe-eau. Les conditions ambiantes, du combustible et de la tension d'alimentation doivent être conformes à celles spécifiées.

Tout autre usage différent de celui-ci et l'apport de toutes modifications non expressément autorisées par le constructeur sont considérés comme étant impropres. La responsabilité en cas de lésions ou de dommages causés par un usage impropre retombera exclusivement sur l'utilisateur. Tenir compte du fait que cette machine est branchée au réseau d'alimentation du gaz, qu'elle contient des composants électriques sous tension et des surfaces chaudes.

Toutes les opérations de service et/ou de maintenance doivent être exécutées par du personnel expert qualifié, conscient des précautions nécessaires, en mesure d'exécuter le travail selon les règles de l'art et conformément aux normes et aux prescriptions en vigueur en matière de sécurité, en faisant particulièrement référence à:

1. Loi 108/71: "Normes pour la sécurité de l'utilisation du gaz combustible"
2. Loi n°46/90: "Normes pour la sécurité des installations"
3. Décret Présidentiel n°447 du 6 décembre 1991: "Règlement de mise en œuvre de la loi du 5 mars 1990, n°46 en matière de sécurité sur les installations";
4. Loi 10/91: "Normes pour la mise en œuvre du plan énergétique national en matière d'usage rationnel de l'énergie, de l'économie énergétique et de développement des sources renouvelables d'énergie".

Le réglage de toutes les unités (découlant de la norme UL - 998) pour le fonctionnement du Gaz naturel (réglage d'usine) au gaz GPL devra être réalisé exclusivement par le personnel Carel ou le Service Carel. Avant d'accéder aux parties intérieures, débrancher la machine du réseau électrique. Appliquer quoi qu'il en soit les normes de sécurité en vigueur du lieu de destination.

Attention:



L'installation du produit doit obligatoirement comprendre une connexion de terre, en utilisant la borne de couleur jaune-vert présente sur l'humidificateur.

Les conditions ambiantes et la tension d'alimentation doivent être conformes aux valeurs spécifiées sur les étiquettes 'données de plaque' du produit.

Le produit est conçu exclusivement pour humidifier des locaux de façon directe ou à travers des systèmes de distribution (conduites).

L'installation, utilisation et maintenance doivent être effectuées par du personnel qualifié, conscient des précautions nécessaires et capable d'effectuer correctement les opérations requises.

Pour la production de vapeur, il ne faut utiliser que de l'eau avec les caractéristiques indiquées dans le présent manuel.

Toutes les opérations sur le produit doivent être effectuées selon les instructions contenues dans ce manuel et sur les étiquettes appliquées au produit. Les utilisations et modifications non autorisées par le fabricant doivent être considérées impropres. CAREL n'assume aucune responsabilité quant aux utilisations non autorisées.

Ne pas essayer d'ouvrir l'humidificateur d'une autre façon que celles indiquées dans le manuel.

Respecter les normes en vigueur dans le lieu où est installé l'humidificateur.

Cet appareil n'est pas destiné à être utilisé par des personnes (y compris les enfants) aux capacités physiques, sensorielles ou mentales diminuées, ni en l'absence d'expérience ou de connaissance, à moins que celles-ci ne bénéficient, par l'intermédiaire d'une personne responsable de leur sécurité, d'une surveillance ou d'instructions relatives à l'utilisation de l'appareil.

Ne pas installer et utiliser le produit à proximité d'objets qui peuvent s'endommager au contact de l'eau (ou condensation d'eau). CAREL décline toute responsabilité quant aux dommages consécutifs ou directs liés à des pertes d'eau de l'humidificateur.

Ne pas utiliser de produits chimiques corrosifs, de dissolvants ou de détergents agressifs pour nettoyer les parties internes et externes de l'humidificateur, sauf en cas d'indications spécifiques dans le manuel d'utilisation.

Ne pas faire tomber, cogner ou secouer l'humidificateur parce que les parties internes et de revêtement pourraient subir des dommages irréparables.

CAREL adopte une politique de développement continu. Par conséquent elle se réserve le droit d'apporter sans préavis des modifications et améliorations à tout produit décrit dans le présent document. Les données techniques fournies dans le manuel peuvent subir des modifications sans obligation de préavis.

La responsabilité de CAREL quant à son propre produit est régie par les conditions générales du contrat CAREL publiées sur le site www.carel.com et/ou par les accords spécifiques pris avec les clients; en particulier, dans la mesure permise par les normes applicables, en aucun cas CAREL, ses employés ou ses filiales/franchisés ne seront responsables de manques de gains ou de ventes, de pertes de données et d'informations, des coûts de marchandises ou de services de remplacement, de dommages aux choses ou personnes, d'interruptions d'activité, ou d'éventuels dommages directs, indirects, accidentels, patrimoniaux, de couverture, punissables, spéciaux ou consécutifs causés de n'importe quelle façon, qu'ils soient contractuels, extra contractuels ou dus à négligence ou autre responsabilité dérivant de l'utilisation du produit ou de son installation, même si CAREL ou ses filiales/franchisés ont été prévenus de la possibilité de dommages.

ELIMINATION



L'humidificateur se compose de parties en métal et de parties en plastique. Conformément à la Directive 2002/96/CE du Parlement Européen et du Conseil du 27 janvier 2003 et aux normes nationales applicables, nous vous informons que:

1. il existe l'obligation de ne pas éliminer les D3E comme des déchets urbains et d'effectuer, pour ces déchets, un ramassage séparé;
2. pour leur élimination il faut utiliser les systèmes de ramassage publics ou privés prévus par les lois locales. Il est en outre possible de remettre au distributeur l'appareil en fin de vie en cas d'achat d'un appareil neuf
3. cet appareil peut contenir des substances dangereuses: une utilisation impropre ou une élimination incorrecte pourrait avoir des effets négatifs sur la santé et sur l'environnement;
4. le symbole (conteneur de poubelle sur roues barré) repris sur le produit ou sur l'emballage et sur la feuille d'instructions indique que l'appareil a été mis sur le marché après le 13 août 2005 et qu'il doit faire l'objet de ramassage séparé;
5. en cas d'élimination abusive des déchets électriques et électroniques, des sanctions établies par les normes locales en vigueur en matière d'élimination sont prévues.

Garantie sur les matériaux: 2 ans (à partir de la date de fabrication, à l'exception des pièces de consommation).

Homologations: la qualité et la sécurité des produits CAREL sont garanties par le système de conception et fabrication certifié ISO 9001, ainsi que par la marque  et .

Table des matières

1. MODÈLES ET DESCRIPTION DES COMPOSANTS	7
1.1 Modèles	7
1.2 Description des composants.....	7
2. MONTAGE	8
2.1 Réception et conservation.....	8
2.2 Positionnement et encombrements.....	8
2.3 Extraction et remontage du panneau frontal.....	8
3. CONNEXIONS HYDRAULIQUES	9
3.1 Caractéristiques de l'eau d'alimentation.....	9
3.2 Caractéristiques de l'eau de drainage.....	9
3.3 Raccordements tuyauteries.....	9
3.4 Schéma raccords hydrauliques.....	9
3.5 Raccordement de la conduite d'aspiration de l'air et de l'évacuation des fumées.....	10
3.6 Vérifications.....	12
4. DISTRIBUTION DE LA VAPEUR	13
4.1 Distribution de la vapeur en conduite - distributeurs linéaires.....	13
4.2 Positionnement des distributeurs linéaires dans les conduites d'air....	13
4.3 Installation et tube d'acheminement de la vapeur.....	14
4.4 Installation du tube de drainage de la condensation.....	14
4.5 Vérifications.....	14
5. CONNEXIONS ÉLECTRIQUES	15
5.1 Tension d'alimentation.....	15
5.2 Vérification de la tension du transformateur des circuits auxiliaires ...	15
5.3 Carte principale de contrôle.....	15
5.4 Schéma de connexions UG45-90.....	16
5.5 Schéma de connexions UG180.....	17
5.6 Adaptation de l'humidificateur aux différents types de gaz.....	18
6. MAINTENANCE	20
6.1 Maintenance cylindre.....	20
6.2 Nettoyage du brûleur.....	21
6.3 Anomalies de fonctionnement - vérification du courant de ionisation.....	21
6.4 Détecteur de température fumées.....	21
6.5 Détecteur de température de l'eau.....	21
6.6 Fusibles.....	21
6.7 Ventilateur de refroidissement.....	21
7. PRINCIPE DE FONCTIONNEMENT ET AUTRES FONCTIONS	22
7.1 Principe de fonctionnement.....	22
8. CARACTÉRISTIQUES TECHNIQUES	23
8.1 Caractéristiques thermo-hydrauliques.....	23
8.2 Valeurs techniques des gaz d'éjection en fonction du débit thermique utile.....	23
8.3 Dimensions.....	24
8.4 Poids.....	24
8.5 Données figurant sur la plaque.....	25

1. MODÈLES ET DESCRIPTION DES COMPOSANTS

1.1 Modèles

Ille code qui distingue le modèle d'humidificateur est constitué de 10 caractères.

Exemple: le code UG180HD003 identifie un humidificateur à gaz (UG) avec:

- production nominale de vapeur de 180 kg/h 400 lbs/h (180);
- contrôleur modulant (H);
- tension d'alimentation 230 Vca monophasée (D).

Remarque importante: l'humidificateur est préparé en usine pour une production maximale égale à 70% de la nominale. Pour changer le niveau de production maximale consulter "contrôle gaSteam manuel - cod. +030220930".

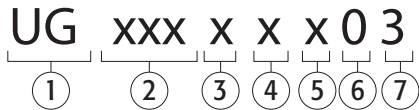

Fig. 1.a

1	préfixe distinctif de la famille
2	production de vapeur nominale instantanée en kg/h: 045; 090 et 180
3	type de contrôle: H= modulant*
4	type: tension d'alimentation: D= 230 - 1~N
5	options: 0= version 50 Hz 1= version 60 Hz
6	non utilisés
7	utilisation interne révision

*= comprend les fonctionnements de type ON-OFF, proportionnel, humidité et température.

1.2 Description des composants

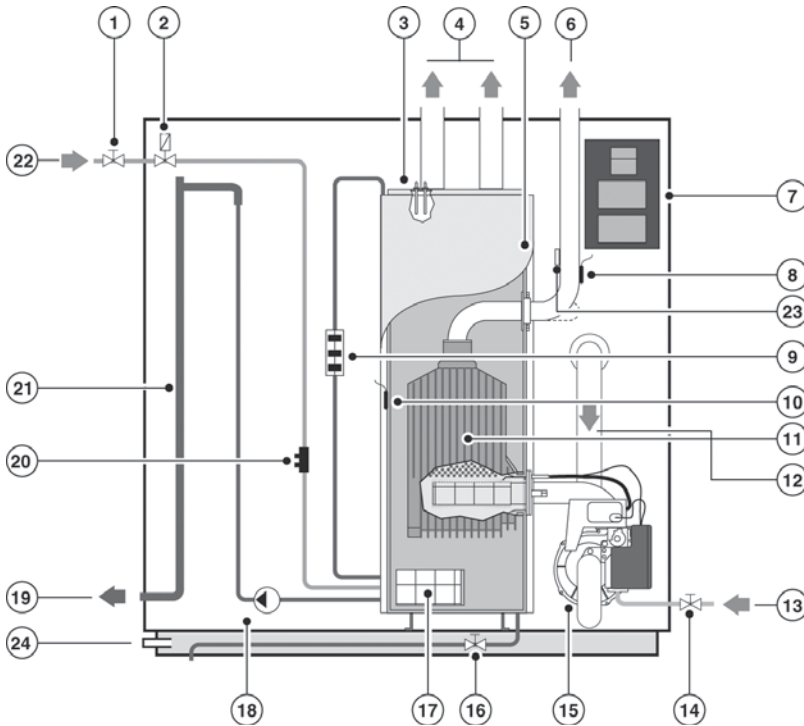

Fig. 1.b

1	robinet de sectionnement ligne eau
2	électrovanne d'alimentation
3	électrodes anti-mousse
4	sorties vapeur
5	cylindre
6	évacuation fumées
7	Tableau électrique
8	détecteur de température fumées (2 x UG180)
9	détecteur de niveau
10	détecteur de température pré-réchauffement
11	échangeur de chaleur (2 x UG180)
12	aspiration air
13	ligne gaz
14	robinet de sectionnement ligne gaz
15	brûleur à gaz (2 x UG180)
16	robinet de drainage et pré-charge éventuelle
17	filtre
18	électropompe de drainage
19	drainage réseau décharges
20	conductimètre
21	tube de drainage
22	ligne eau
23	thermostat de sécurité
24	tube de décharge cuve fond

2. MONTAGE

2.1 Réception et conservation

- Contrôler l'intégrité de l'humidificateur à la livraison et notifier immédiatement au transporteur, par écrit, tout dommage pouvant être attribué à un transport imprudent et impropre;
- Transporter l'humidificateur sur les lieux d'installation avant de le déballer, en saisissant le colis uniquement par la base;
- Ouvrir l'emballage de carton et l'extraire, enlever les écarteurs de matériel anti-choc et déplacer l'humidificateur de la palette sur le plan d'appui; le maintenir toujours en position verticale, enlever le sac de protection uniquement avant l'installation.

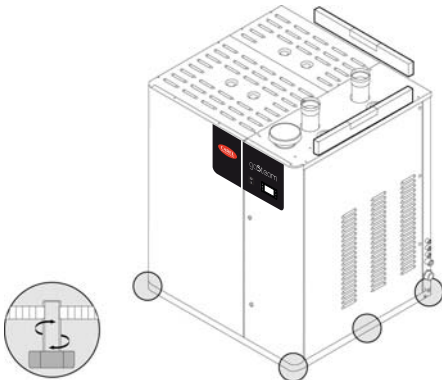

Fig. 2.a

2.2 Positionnement et encombrements

- Choisir pour l'installation la position la plus appropriée pour la distribution de la vapeur, à savoir celle qui rend minime la longueur du tube d'adduction de la vapeur (voir Distribution de la vapeur). L'unité est conçue pour un montage sur socle qui doit avoir une portée suffisante pour en supporter le poids dans les conditions opérationnelles (voir Dimensions et Poids).
- L'enveloppe métallique de l'humidificateur pendant le service se réchauffe et la partie supérieure peut atteindre des températures > 50 °C (122 °F); s'assurer donc que cela ne provoque aucun inconvénient.
- Positionner l'humidificateur au niveau en respectant les espaces minimaux indiqués à la Fig. 2.b pour consentir les opérations nécessaires à la maintenance.

AVERTISSEMENT: s'assurer que la grille d'aspiration du ventilateur de refroidissement n'est pas obstruée ou couverte.

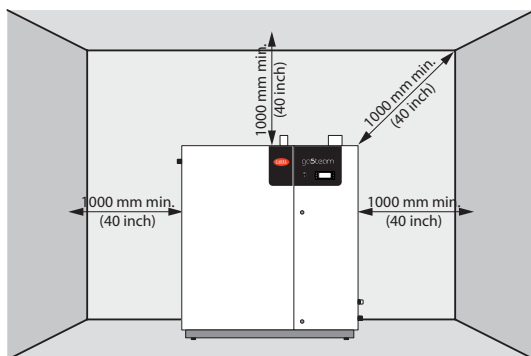

Fig. 2.b

2.3 Extraction et remontage du panneau frontal

Pour démonter le panneau frontal de l'humidificateur, agir comme suit (Fig. 2.c):

1. ouvrir la porte latérale A;
2. enlever les vis (élément V) à l'aide d'un tournevis;
3. saisir le panneau b par les côtés, l'incliner jusqu'à ce qu'il se décroche complètement des supports latéraux, le soulever d'environ 2 cm et l'extraire des crochets sortant des supports latéraux;
4. enlever le panneau.

Pour fermer l'appareil agir comme suit (Fig. 2.c):

1. en inclinant légèrement le panneau b, le positionner et insérer les crochets sortant des supports latéraux dans la base du panneau même;
2. mettre le panneau en position vertical et avec une légère pression l'accrocher aux supports latéraux;
3. fixer avec un tournevis les vis de blocage (élément V);
4. fermer la porte A.

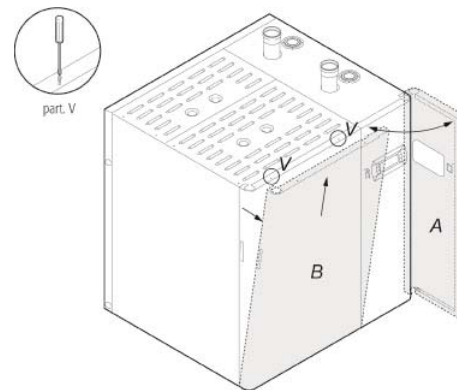

Fig. 2.c

3. CONNEXIONS HYDRAULIQUES

Avant de procéder à la réalisation des connexions, s'assurer que la machine est coupée du réseau électrique.

3.1 Caractéristiques de l'eau d'alimentation

L'eau à utiliser pour alimenter l'humidificateur doit être potable conformément à la loi car la vapeur produite est utilisée pour humidifier l'air que l'on respire.

Pour un fonctionnement idéal de l'unité, nous conseillons d'utiliser de l'eau déminéralisée, dans ce but, il est conseillé d'utiliser une installation de déminéralisation à osmose inverse.

Au niveau général, et si elles ne sont pas traitées et analysées ci-après, les caractéristiques de l'eau d'alimentation ne doivent pas excéder les limites reportées dans le tableau 3.a.

AVERTISSEMENT IMPORTANT: il est à noter que le traitement de l'eau avec des adoucisseurs ou des doseurs de polyphosphates ne diminue pas la quantité de sels dissous et peut entraîner la formation d'une mousse pouvant être à l'origine de problèmes de débit irrégulier et de corrosion des éléments chauffants; il permet de réduire la maintenance mais favorise la concentration de sels dissous dans l'eau à l'intérieur du chauffe-eau, ceux-ci déterminant de potentielles corrosions à l'échangeur de chaleur et de possibles irrégularités de service dues à des formations de mousse. Si il n'est pas possible d'en éviter l'utilisation, les diluer avec de l'eau normale de réseau dans une quantité en mesure de garantir au moins 40% de la valeur initiale de dureté de celle-ci et non inférieure à 5°f et suivre la procédure décrite au paragraphe 5.1.1 du man. contrôle - cod. +030220930.

Le traitement de l'eau avec des déminéralisateurs à osmose inverse est admis et pour cela, il est nécessaire de suivre la procédure décrite au paragraphe 5.1.1 du man. contrôle cod. +030220930.

N'EST PAS ADMIS

1. l'utilisation de l'eau de puits, industrielle ou prélevée des circuits de refroidissement et en général d'eau potentiellement chimiquement et bactériologiquement polluée;
2. d'ajouter dans l'eau des substances pour désinfecter ou des composants anti-corrosion car potentiellement irritants.

Avertissement:

- il n'existe aucune relation crédible entre dureté et conductivité de l'eau;
- si l'on alimente avec de l'eau provenant d'une installation à osmose inverse externe, l'installation doit garantir un débit instantané de 20 l/min (5,28 gal/min).

Activité ions hydrogène	pH		da 6.5 a 8.5
Conductivité spéciale à 20°C	OR ₂₀ °C	-	µS/cm 1500
Dureté totale	TH	-	mg/l CaCO ₃ 500
Fer + Manganèse		-	mg/l Fe+Mn 0,2
Chlorures		-	Mg/l Cl ⁻ 50
Silice		-	mg/l SiO ₂ 20
Chlore résiduel		-	mg/l Cl ₂ 0,2
Sulfate de calcium		-	mg/l CaSO ₄ 100

Tab. 3.a

La connexion est de type G³/₄ Mâle.

3.2 Caractéristiques de l'eau de drainage

À l'intérieur de l'humidificateur se vérifie l'ébullition de l'eau avec sa transformation en vapeur sans ajouter aucune substance.

L'eau de drainage contient donc les mêmes substances dissoutes dans l'eau d'alimentation mais en quantité supérieure en fonction de la concentration dans l'eau d'alimentation et des cycles de drainage programmés et **elle atteindre une température de 100°C (212 °F) et un débit instantané de 32 l/min. (6.60 Gal/min.);** vu qu'elle n'est pas toxique, elle peut donc être drainée dans le système de collecte des eaux blanches.

3.3 Raccordements tuyauteries

L'installation d'un humidificateur exige le raccordement au gaz et aux tuyauteries d'alimentation et de drainage de l'eau.

La Fig. 3.a représente les vues latérales de la machine.

Le raccordement de l'eau d'alimentation peut être réalisé avec un tube flexible ayant un diamètre interne minimal conseillé de 6 mm. Il est dérivé d'un robinet de sectionnement pour permettre de débrancher l'appareil pendant les opérations de maintenance.

Nous conseillons d'utiliser le tube flexible CAREL (cod. FWH3415000).

Il est conseillé d'insérer un filtre mécanique pour retenir toutes impuretés éventuelles solides.

Le raccordement de l'eau de drainage est réalisé à l'aide d'un segment de tube en plastique non conducteur. (de préférence) résistant à 100°S C (212°F) avec un diamètre de 50 mm (voir Fig.3.a position 3).

Le raccordement de l'alimentation gaz est réalisée à l'aide d'un tube flexible métallique (joint anti-vibration) fourni, raccordé à un robinet (vanne de sectionnement manuelle), avec raccord 1" G pour les gasteam 45 et 90, avec raccord 1" 1/4 G pour gasteam 180.

Pour le marché USA utiliser le kit d'installation UGKINST*.

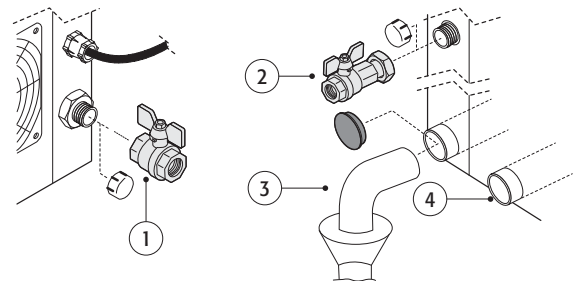

Fig. 3.a

1	robinet gaz
2	robinet entrée eau
3	raccord drainage
4	raccord drainage cuve de fond Ø = 20mm

3.4 Schéma raccords hydrauliques

AVERTISSEMENT IMPORTANT: le tube de drainage doit être libre, sans contre-pression et avec un siphon immédiatement en aval du raccord à l'humidificateur.

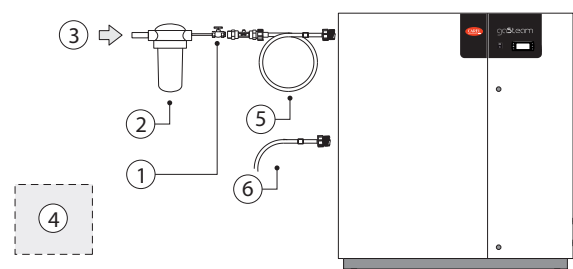

Fig. 3.b

1	robinet
2	filtre
3	alimentation
4	éventuel installation traitement eau à osmose inverse
5	Tuyau flexible (cod. FWH3415000) NON FOURNI
6	Tuyau flexible Ø 3/4 NON FOURNI (option drain tempering)

3.5 Raccordement de la conduite d'aspiration de l'air et de l'évacuation des fumées

L'humidificateur gaSteam est un appareil homologué de type C (appareil étanche). Le raccordement aux conduites d'aspiration air/évacuation fumées doit être effectué selon les schémas suivants. Pour toutes exigences supplémentaires, faire référence aux accessoires pour fumiste vendus dans le commerce. L'installation et le positionnement des conduites d'aspiration de l'air et de l'évacuation des fumées doivent être conformes aux lois et aux normes en vigueur en matière ainsi qu'aux éventuelles dispositions des autorités nationales et locales, par conséquent l'applicabilité des schémas suivants doit être vérifiée:

Les longueurs maximales indiquées dans les installations suivantes ont été vérifiées en adoptant les tuyauteries CAREL.

Pour l'aspiration de l'air et l'évacuation des fumées 3 orifices sont disponibles (6 pour UG180):

- 2 sur le ciel de l'humidificateur (4 pour UG180);
- 1 à l'arrière (2 sur UG180).

L'humidificateur est préparé en usine de la façon suivante:

- évacuation des fumées oriente vers le ciel de l'humidificateur
- aspiration de l'air par l'arrière;
- fourni avec une section contrôlable (2 pour UG180) d'une longueur de 135 mm et d'un tronc de ramassage-condensation de 135 mm.

Il est important d'assembler la section ramassage-condensation fournie et de relier au trou latéral un tube servant à évacuer la condensation pour éviter que cette dernière ne puisse causer le dysfonctionnement du brûleur.

Tant l'évacuation des fumées tant l'aspiration de l'air peuvent être déplacés d'après les exigences d'installation.

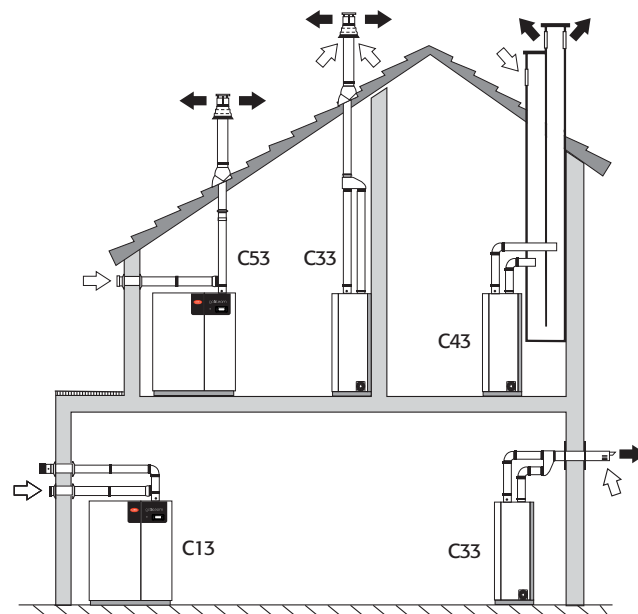
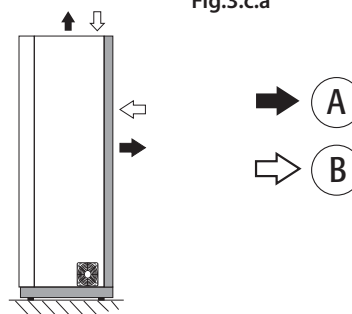

Fig.3.c.a



	DP	dia. conduite (en aluminium ou acier inox)		
		d=80mm	d=100mm	d=120mm
Gasteam 45				
segment tube linéaire l= 1m	Pa	2,5	0,85	0,4
coude à 90° ø80 mm r/d=0,5	Pa	5,6	2,2	1,0
coude à 90° ø80 mm r/d=1	Pa	2,2	0,9	0,4
coude à 45° ø80 mm r/d=0,5	Pa	3,3	1,3	0,6
terminal d'évacuation fumées Ø80 mm	Pa	6,6	2,6	1,2
tronçon T de collecte condensation	Pa	6,6	2,6	1,2
Section expansion	Pa	6,6	2,6	1,2
		dia. conduite (en aluminium ou acier inox)		
		d=80mm	d=100mm	d=120mm
Gasteam 90				
segment tube linéaire l= 1m	Pa	7,7	2,5	1,0
coude à 90° ø80 mm r/d=0,5	Pa	19,1	7,6	3,6
coude à 90° ø80 mm r/d=1	Pa	7,4	2,9	1,4
coude à 45° ø80 mm r/d=0,5	Pa	11,2	4,5	2,1
terminal d'évacuation fumées Ø80 mm	Pa	22,5	8,9	4,2
tronçon T de collecte condensation	Pa	22,5	8,9	4,2
Section expansion	Pa	22,5	8,9	4,2
		dia. conduite (acier inox)		
		DP	d=120mm	d=150mm
Gasteam 180				
segment tube linéaire 1m	Pa		3,2	1,1
coude à 90°, ø 80mm, r/d=0,5	Pa		14,3	5,6
coude à 45°, ø 80mm, r/d=0,5	Pa		8,4	3,3
coude à 90°, ø 80mm, r/d=1	Pa		5,6	2,2
terminal d'évacuation fumées Ø80mm	Pa		16,8	6,6
tronçon T de collecte condensation	Pa		16,8	6,6
Section expansion	Pa		16,8	6,6

Tab. 3.b

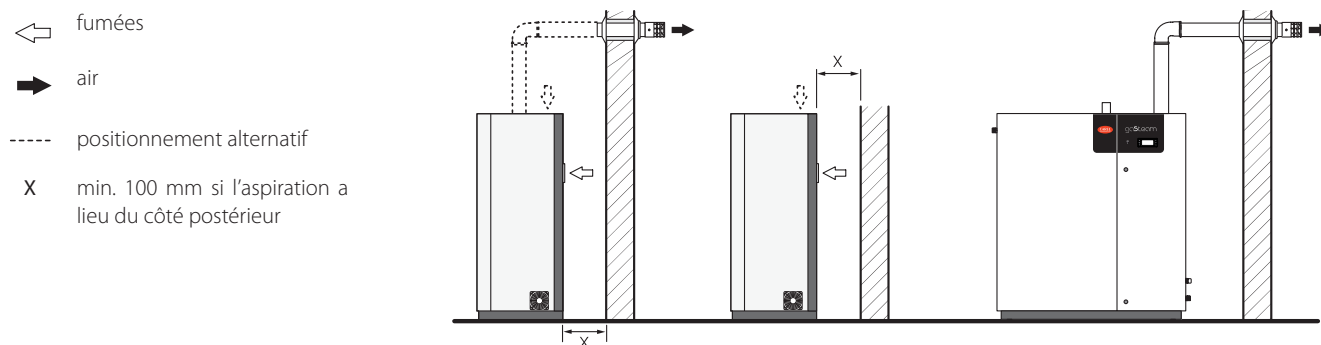

Fig.3.c.b

Accessoires de fumisterie à disposition auprès de CAREL:

Rif.	Description	Code
1	Grille d'évacuation des fumées en inox Ø 80 mm	EXHZ080000
2a	Rallonge de Ø 80 mm, L= 1000 mm	EXHP080100
2b	Rallonge de Ø 80 mm, L=500 mm	EXHP080500
3	Coude 90° Ø 80 mm	EXHC080080
4	Grille d'aspiration en inox Ø 80 mm	EXHX080000
5	Rosace interne / externe Ø 80 mm	EXHQ080000
6	Tuile pour toit incliné Ø80 mm	EXHNI00125
7	Tuile plate Ø 80 mm	EXHN080000
8	Tronçon collecte condensation Ø 80 mm L= 135mm	EXHS0A0011
9	Raccord en T" Ø 80 mm	EXHD080000
10	Bouchon	EXHG000000
11	Siphon d'évacuation de la condensation avec tuyau	EXHDS00000
12	Joint silicone pour fumées Ø 80mm	EXHW000080
13	Tronçon bridé Ø 80 mm, L= 57 mm	EXHL080056
14	Tronçon Ø 80 mm, L= 120 mm	EXHT080120
15	Tronçon contrôlable Ø 80 mm, L = 135 mm	EXHI080025
16	Tronçon Ø 80 mm, L= 100 mm	EXHT080100

Tab. 3.c

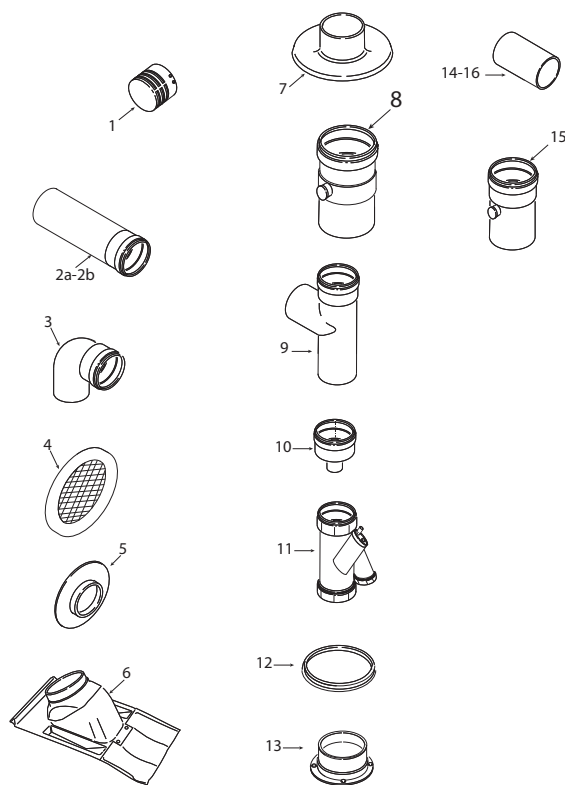

Fig. 3.d

3.5.1 Installation de l'appareil avec prélèvement de l'air du local (type B)

Les humidificateurs gaSteam peuvent également être installés comme les appareils de type B, soit avec prélèvement de l'air du local où les appareils sont installés à condition qu'ils soient conformes aux lois et aux normes en vigueur.

La perte maximale de charge admise dans les conduites d'aspiration air/ évacuation des fumées \varnothing 80 mm est égale à:

- pour le gasteam 45: -50...90 Pa (-0,50...0,90 mbar / -0.007...0.013 PSI);
- pour le gasteam 90: -50...82 Pa (-0,50...0,82 mbar / -0.007...0.012 PSI);
- pour le gasteam 180: -50...95 Pa (-0,50...0,95 mbar / -0.007...0.012 PSI).

Pour le calcul de la longueur maximale possible des conduites, faire référence aux valeurs du Tabl.3.b.

AVERTISSEMENT IMPORTANT: pour des conduites d'évacuation des fumées d'une longueur > 2 m il faut insérer un tronçon de collecte de la condensation (élé. m6) ou un dispositif d'évacuation approprié (élé. 9).

3.5.2 Pressostat (UG180)

Le pressostat sert à vérifier qu'il n'y ait pas de retour de fumées lorsque le conduit de fumées est utilisé en commun (voir "sortie avec collecteur fumées").

3.6 Vérifications

Les conditions suivantes répondent à un raccordement hydraulique correct:

- interruption de la ligne de l'eau d'alimentation sectionnable avec un robinet de sectionnement;
- présence d'un filtre mécanique sur la ligne d'eau d'alimentation;
- température et pression de l'eau dans les limites admises;
- tube de drainage résistant à une température de service de 100°C (212°F);
- diamètre interne minimal du tube de drainage de 40 mm (1 1/2 inch);
- inclinaison minimale du tube de drainage supérieure ou égale à 5°
- introduction de la section contrôlable avec raccord de l'évacuation de la condensation.

AVERTISSEMENT IMPORTANT: lorsque l'installation est terminée, purger le tube d'alimentation pendant 30 min. environ en acheminant l'eau directement dans la décharge sans l'introduire dans l'humidificateur pour éliminer toutes scories et substances de travail éventuelles qui pourraient provoquer de la mousse pendant l'ébullition.

Sorties indépendantes UG180

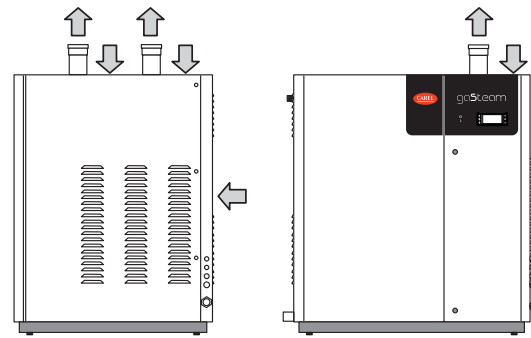

Sorties indépendantes UG45-90

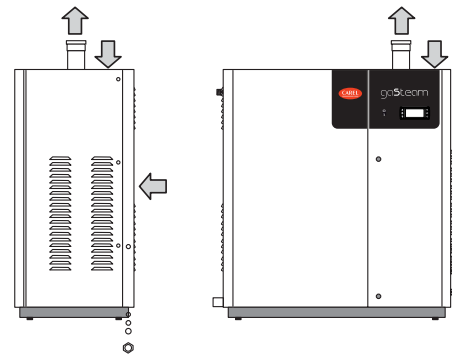

Fig. 3.e

4. DISTRIBUTION DE LA VAPEUR

Pour obtenir un rendement optimal de l'humidificateur, la vapeur produite doit être introduite dans un local de façon à éviter tout jet de gouttes et des condensations appréciables. Ce rendement est possible grâce à des distributeurs linéaires. Le choix du distributeur de vapeur doit être fait en fonction du lieu où la vapeur doit être distribuée.

4.1 Distribution de la vapeur en conduite - distributeurs linéaires

Pour la distribution de la vapeur en conduite de l'air, il faut absolument utiliser un diffuseur de vapeur proportionné à la potentialité de l'humidificateur et à la section de la conduite. La Fig. 4.a fournit les dimensions des distributeurs linéaires réalisés en acier par CAREL. Le Tab. 4.a indique le nombre minimal et le modèle des distributeurs conseillés pour le type d'humidificateur utilisé.

Raccord humidificateur ø mm		2x40	2x40	4x40		
Capacité humidificateur kg/h (lbs/h)		45 (100)	90 (200)	180 (400)		
Attache distributeur mm	Capacité max. distributeur kg/h	Longueur mm	Code	UG045	UG090	UG180
40	25	834	DP085D40R0	2		
40	35	1015	DP105D40R0	2	(4)**	
40	45	1222	DP125D40R0	2	2	4
40	45	1636	DP165D40R0	2	2	4
40	45	2025	DP205D40R0	2	2	4

Tab. 4.a

** : disponible kit avec "Y" 40x40x40 cod. UEKY40x400.

N.b.: si la conduite n'a pas la largeur requise pour le distributeur, on peut utiliser 2 distributeurs plus courts (indiqués entre parenthèses) par sortie, en veillant à doubler le tube vapeur flexible.

Montage des distributeurs linéaires (Fig. 4.a):

- faire sur la paroi du canal une série de trous selon le gabarit de perçage fourni à la Fig. 4.a;
- insérer le distributeur avec les orifices de la vapeur vers le haut
- fixer la bride du distributeur avec 4 vis.

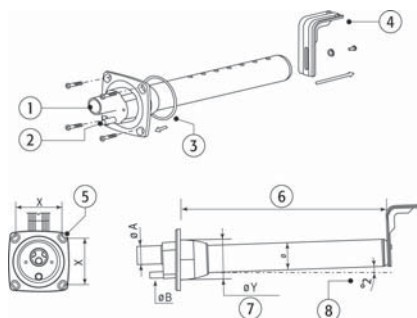

dimensions in mm:

Ø A	Ø B	Ø Y	Ø	X
40	10	89	60	99

Fig. 4.a - Montage des distributeurs

Pour permettre le retour de la condensation au travers du raccordement de drainage (voir installation du tube de retour de la condensation) monter le distributeur Fig.4.a) avec le raccordement d'entrée à un niveau inférieur par rapport à l'extrémité fermée qui, pour ce motif, doit être supportée de façon opportune (la surface d'appui est prévue avec l'inclinaison de référence).

1	entrée vapeur
2	décharge condensation
3	garniture bride
4	fixer le support où il est prévu
5	vis diamètre max. "M5"
6	L (voir Tab. 4.a)
7	Trous sur paroi
8	utiliser le support de fixation fourni pour maintenir l'inclinaison déterminée par la conformation de la bride

Tab. 4.b

4.2 Positionnement des distributeurs linéaires dans les conduites d'air

De façon compatible avec les dimensions de la conduite d'air, les distributeurs doivent être les plus longs possible et placés loin de tous coudes, branchements, changements de section, toutes grilles, tous filtres et ventilateurs.

La distance minimale conseillée entre le distributeur de vapeur et l'obstacle le plus proche est d'environ 1...1,5 m mais elle est fortement dépendante des conditions fonctionnelles; en effet elle augmente avec:

- l'augmentation de la vitesse de l'air dans le canal;
- l'augmentation de l'humidité relative à l'air avant et surtout après l'humidification;
- la diminution de la turbulence.

Suivre la disposition et les distances entre le distributeur et les parois de la canalisation et/ou entre deux distributeurs indiquées par les figures suivantes(cotes en mm).

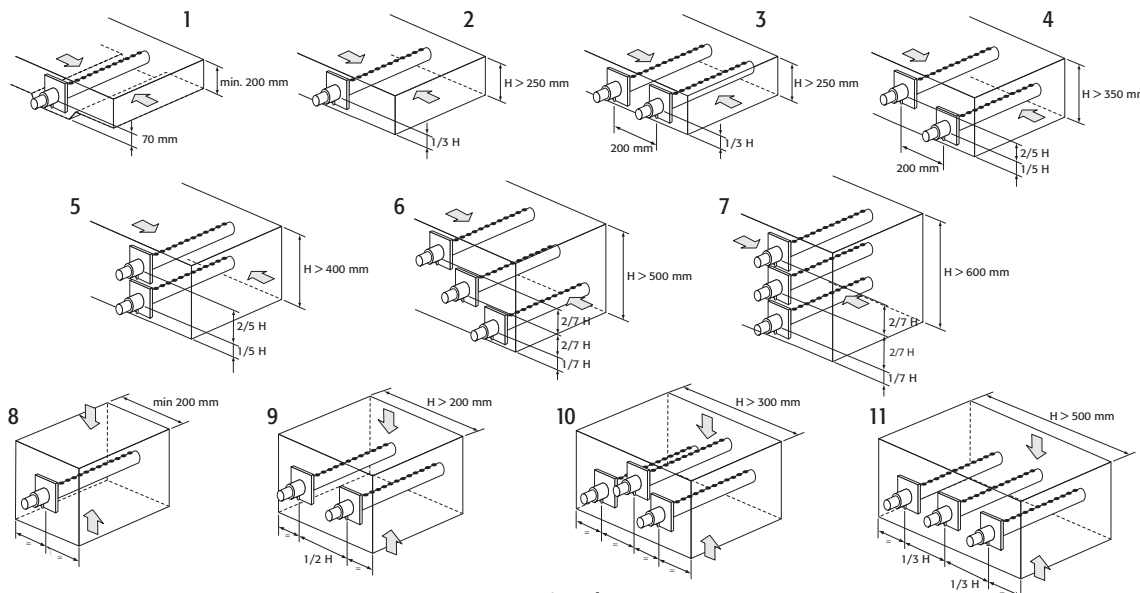

Fig. 4.b

4.3 Installation et tube d'acheminement de la vapeur

- L'utilisation de tuyauteries non appropriées peut affaiblir et provoquer des fissures avec des pertes de vapeur;
- La conformation du tube doit être en mesure d'éviter toutes accumulations de condensation et bruit en dérivant (sous formes de gargouillements) et toute perte d'efficacité; le parcours du tube doit exploiter la gravité pour drainer la vapeur recondensée vers le cylindre ou vers le distributeur.
- Eviter la formation de poches ou de siphons dans lesquels la condensation pourrait s'arrêter; il faut en outre veiller à ce qu'aucun étranglement du tube ne se forme à cause de coudes brusques ou d'entortillements (voir Fig. 4.c);
- Fixer avec des bagues munies de vis de fixation, les extrémités du tube aux raccords de l'humidificateur et du distributeur de vapeur afin qu'ils ne puissent pas sortir avec effet de la température.
- Selon la position du distributeur de vapeur, le parcours du tube peut être choisi entre les deux solutions suivantes:
 1. montée vers le haut avec un segment vertical long au moins 300 mm (12 inches) suivi d'un coude avec un rayon min. de 300 mm (12 inches) et enfin un segment descendant avec une inclinaison constante non inférieure à 5° (Fig.4,d);
 2. pour des parcours très brefs (moins de 2 m (80 inches), coude avec un rayon de 300 mm (12 inches) sui vie d'un segment en montée avec une inclinaison non inférieure à 20° (voir Fig. 4.e).

AVERTISSEMENT IMPORTANT: veiller à ce que le tube de transport de la vapeur ne génère aucune contre-pression supérieure à la moitié de celle max. supportable par l'humidificateur. Généralement cela équivaut à une longueur du tube de 4 m environ; pour des applications spéciales contacter CAREL.

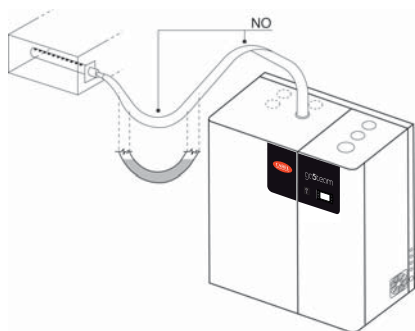

Fig. 4.c

4.4 Installation du tube de drainage de la condensation

- Par effet de la condensation d'une partie de la vapeur produite, le long du tube de transport de la vapeur et à l'intérieur du distributeur se forme une condensation qui doit être évacuée pour éviter tous gargouillements et toutes pertes d'efficacité.
- le drainage de la condensation se fait par gravité avec l'aide d'un tube flexible qui doit être adapté dans ce but, des tuyauteries non appropriées affaiblissent et provoquent des fissures avec des pertes de vapeur.
- Pour éviter la perte de vapeur non condensée au travers du tube de la condensation, il faut réaliser un siphon qui peut être obtenu en conformant en boucle une partie du tube de drainage.
- L'extrémité du tube de la condensation peut être amenée au tube de drainage le plus proche avec une inclinaison minimale de 5° pour favoriser un drainage correct (voir Fig. 4.d/4.e).

AVERTISSEMENT: pour qu'il fonctionne correctement, le siphon doit être rempli avec de l'eau avant la mise en marche de l'humidificateur. Selon la norme UNI11071.

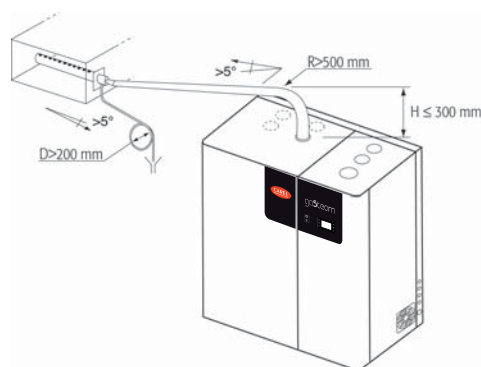

Fig. 4.d

4.5 Vérifications

Les conditions suivantes correspondent à une installation correcte des tuyauteries de la vapeur:

- la position du distributeur de vapeur est conforme aux descriptions de ce chapitre, les tubes de sortie de la vapeur sont orientés vers le haut et le distributeur a une inclinaison d'au moins 2° vers le haut;
- les extrémités du tube sont bloqués aux raccords avec des bagues métalliques munies de vis de fixation;
- les coudes du tube sont assez amples (rayon > 300 mm (12 inches) de façon à ne pas causer des plis et des étranglements,
- dans le parcours du tube de la vapeur il n'y a pas de poches ni de pièges pour la condensation ;
- les parcours des tuyauteries de la vapeur et de la condensation sont conformes aux descriptions de ce chapitre ;
- la longueur du tube vapeur ne devrait pas dépasser les 4 m, pour des applications spéciales contacter Carel;
- les inclinaisons du tube de la vapeur sont suffisantes pour un entraînement correct de la condensation
- (> 20° pour les segments en montée, > 5° pour les segments en descente);
- l'inclinaison du tube de la condensation est au moins égale à 5° chaque point.
- le tube de la condensation est muni d'un siphon (rempli d'eau avant la mise en marche) pour éviter la sortie de la vapeur.

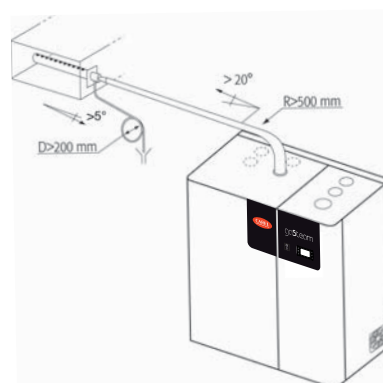

Fig. 4.d

5. CONNEXIONS ÉLECTRIQUES

Avant de passer à la réalisation des connexions, s'assurer que la machine est débranchée du réseau électrique.

- Vérifier que la tension d'alimentation de l'appareil correspond à la valeur indiquée par les données de la plaque à l'intérieur du tableau électrique.
- Introduire les câbles de puissance et de connexion au sol dans le logement du tableau électrique au travers du presse-étoupe anti-déchirure fourni, en connecter les extrémités aux bornes (voir Fig.5.a; L1, L2, GND).
- La ligne d'alimentation de l'humidificateur doit être dotée d'un interrupteur de sectionnement et de fusibles de protection. Le Tab. 5.a contient la section conseillée du câble d'alimentation et la taille conseillée des fusibles. Ces données sont indicatives, les normes locales doivent prévaloir.

5.1 Tension d'alimentation

Le Tab. 5.a résume les données électriques relatives aux tensions d'alimentation et aux caractéristiques nominales.

modèle	alimentation		caractéristiques nominales				
	cod.	tension (V - type) (1)	courant (A) (2)	puissance (W) (2)	production (kg/h (lbs/h)) (2, 4)	section câble (mm ²) (AWG14) (3)	fusibles ligne (A - type) (3)
UG045	D	230 - 1N	0,34	180	45 (100)	2,5	16 /rapido
UG090	D	230 - 1N	0,670	250	90 (200)	2,5	16 /rapido
UG180	D	230 - 1N	1,246	385	180 (400)	2,5	16 /rapido

Tab. 5.a

(1) tolérance admise sur la tension nominale de relais: -15%, ±10 %

(2) tolérance sur les valeurs nominales: +5%, -10% (EN 60335-1)

(3) valeurs conseillées; référées à la pose du câble en PVC ou caoutchouc dans canalisation fermée sur une longueur de 20 m, il est toutefois nécessaire de suivre les normes en vigueur

(4) production de vapeur instantanée: la production moyenne de vapeur peut être influencée par des facteurs externes tels que : température ambiante, qualité de l'eau, système de distribution de la vapeur.

5.2 Vérification de la tension du transformateur des circuits auxiliaires

Le transformateur des circuits auxiliaires, de type multitension, présente un enroulement primaire pour la tension 230 V (protégé par des fusibles cylindriques 10,3x38 mm, voir Tab. 7.a) et un secondaire (à 24 V). La connexion est effectuée et contrôlé en usine en respectant la tension indiquée sur la plaque. .

5.3 Carte principale de contrôle

Les connexions auxiliaires doivent être réalisées en introduisant dans le logement du tableau électrique les câbles provenant de l'extérieur, au travers du presse-étoupe, placé sur le côté de l'humidificateur jusqu'à arriver aux borniers à vis amovibles, placés sur la base du boîtier du tableau électrique comme illustré à la Fig. 5.a.

Nous conseillons de bloquer avec des bagues spéciales les câbles de connexion de sondes, ON/OFF déporté etc. pour éviter que les déconnexions ne provoquent des dysfonctionnements et des dommages.

*Z: bornier présent uniquement sur UG180.

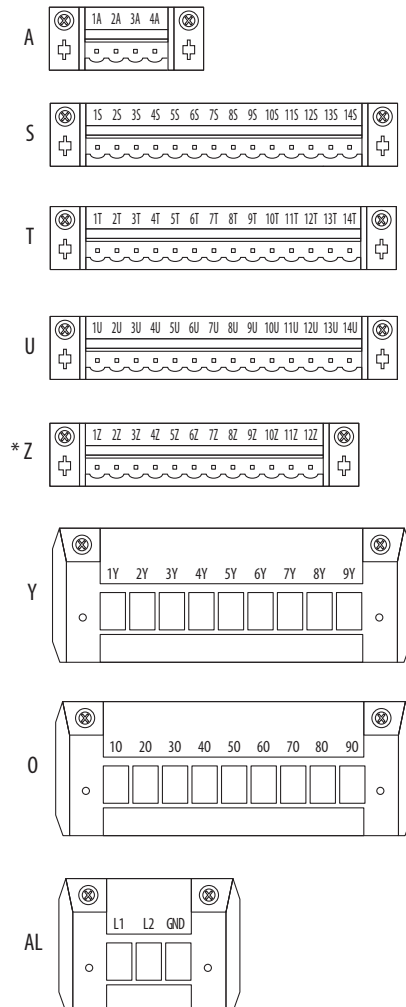

Fig. 5.a

5.4 Schéma de connexions UG45-90

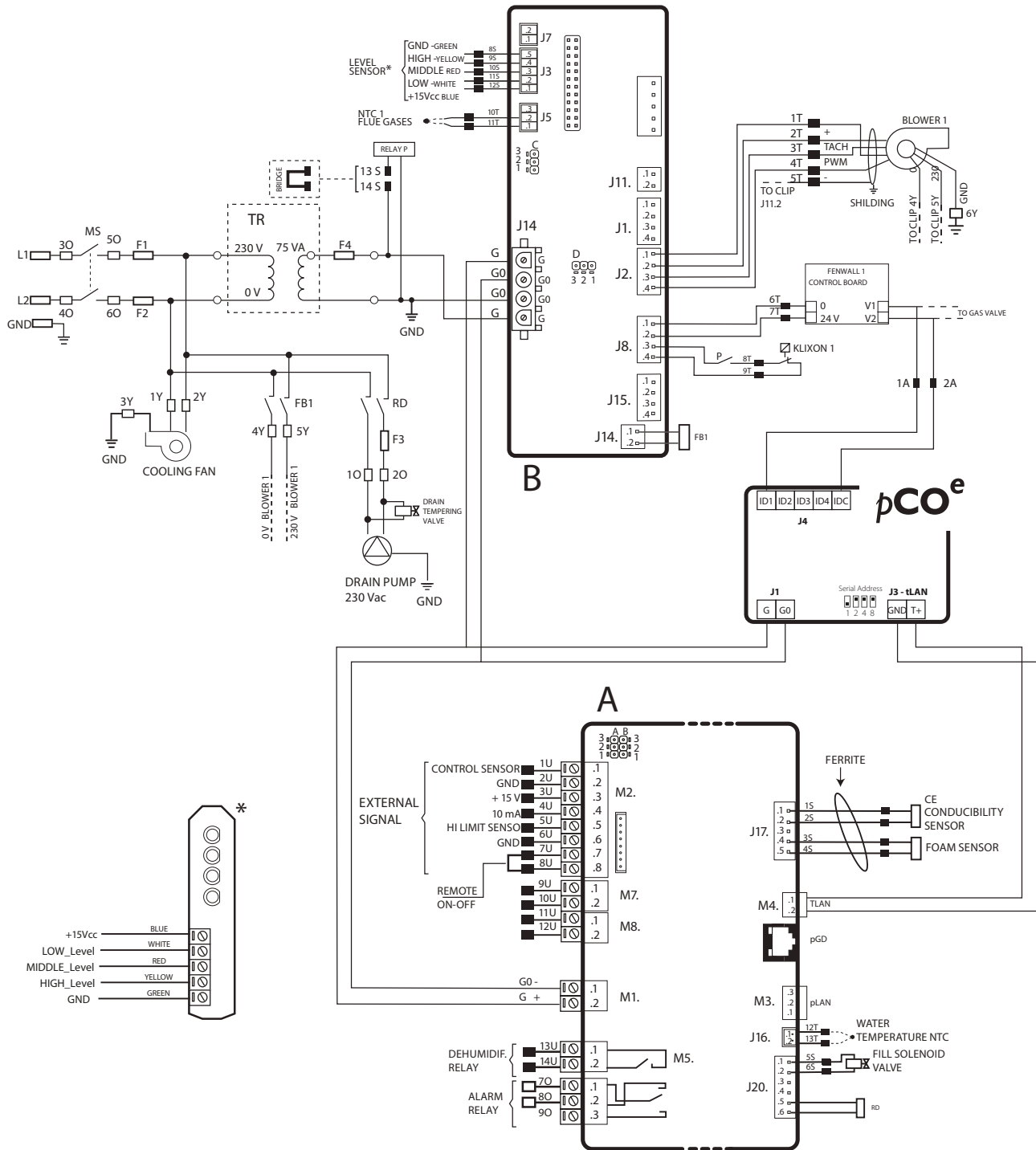
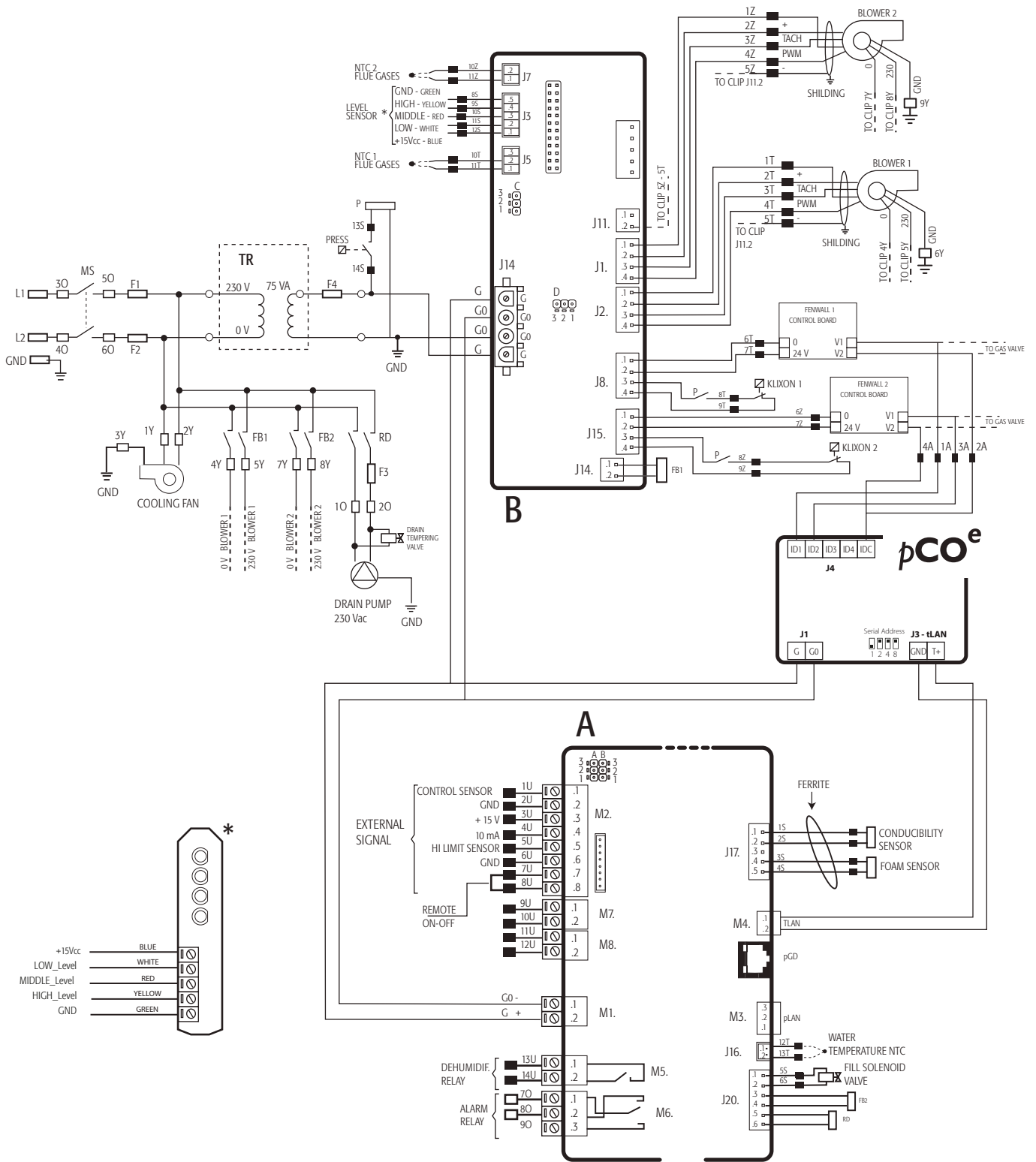

Fig. 5.b

5.5 Schéma de connexions UG180



LEGGENDA

G = 24 Vac

G0 = 0 V

■ MORSETTI AUSILIARI

□ MORSETTI DI POTENZA

Fig. 5.c

5.6 Adaptation de l'humidificateur aux différents types de gaz

Attention: Les appareils sont livrés étalonnés et testés pour fonctionner avec du gaz naturel/méthane.

L'humidificateur peut être alimenté avec les différents types de gaz suivants:

- Gaz naturel (G20-G25 méthane - pré-installation d'usine);
- Propane-butane (GPL G30-G31).

Pour permettre un fonctionnement correct, il est indispensable de régler quelques paramètres dans le contrôle électronique (voir contrôle gaSteam manuel - cod. +030220930) et effectuer l'étalonnage de la combustion en contrôlant les valeurs de CO₂ (%vol) et de CO (ppm) dans les fumées:

ETALONNAGE METHANE/GAZ NATUREL

n. tours	UG45		UG90		UG180	
	min	max	min	max	min	max
G20-G25	1450	4700	1700	5050	2000	5300

Tab. 5.b

Remarque importante: l'humidificateur est préparé en usine pour une production max. égale à 70% de la nominale. Pour changer le niveau de production maximale consulter le manuel de contrôle gaSteam manuel - cod. +030220930.

5.6.1 Tarage du brûleur de gaz

Le brûleur est pré-taré lors du test de réception par le constructeur pour l'utilisation de gaz méthane, il est toutefois conseillé d'effectuer une vérification et un réglage éventuel de la combustion.

5.6.2 Préparatifs pour l'exécution de l'analyse de la combustion

Si le tube d'évacuation des fumées est positionné horizontalement ou verticalement:

1. enlever le bouchon T du tronçon d'inspection du tube d'évacuation des fumées de l'humidificateur (Fig. 5.d);
2. insérer la sonde de l'analyseur de fumées;
3. effectuer l'analyse des fumées.

Lorsque l'analyse est terminée remettre le bouchon T du tronçon d'inspection.

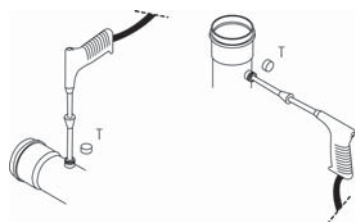

Fig. 5.d

5.6.3 Types de tarage

Deux types de tarage sont disponibles pour le brûleur :

- A. Tarage guidé
- B. Tarage manuel

La procédure guidée fournit automatiquement à l'utilisateur, étape par étape, les informations nécessaires pour mener à bien l'opération de tarage.

Pour la procédure manuelle, suivre les instructions indiquées ci-dessous. (Pour de plus amples informations, voir manuel de régulation cod. +030220930)

5.6.4 Tarage du brûleur à la puissance maximale

Forcer le fonctionnement du brûleur à la puissance maximum comme dans le tableau 5.b en configurant la vitesse du ventilateur au maximum, et vérifier par l'analyse des fumées que la valeur de CO₂ est 9,1% ± 0,5%. Si les valeurs constatées sont différentes, intervenir de la façon suivante:

1. ouvrir la porte avant;
2. enlever le bouchon régulateur de pression de la vanne du gaz et agir sur le régulateur de pression B (voir Fig. 5.e) en utilisant un tournevis à pointe coupante ou une clé hexagonale de 4 mm: tourner dans le sens antihoraire pour augmenter la valeur de CO₂, dans le sens horaire pour la diminuer;
3. attendre quelques secondes pour que le CO₂ se stabilise puis en vérifier la valeur et si nécessaire répéter les opérations.



Fig. 5.e

5.6.5 Tarage du brûleur à la puissance minimale

Forcer le fonctionnement du brûleur à la puissance minimum en configurant la vitesse du ventilateur au minimum comme décrit ci-dessus et vérifier par l'analyse des fumées que la valeur de CO₂ 8,4% ± 0,5%.

Si les valeurs constatées sont différentes:

1. ouvrir la porte avant;
2. enlever le bouchon du régulateur de pression de la vanne du gaz et agir sur le régulateur de pression A (voir Fig. 5.e) utilisant une clé Torx n. 40: tourner dans le sens horaire pour augmenter la valeur de CO₂, en sens anti horaire pour la diminuer (agir par des rotations de faible ampleur car la vis de réglage est très sensible);
3. attendre que la valeur de CO₂ correcte soit stable, puis répéter les opérations si nécessaire.
4. remettre le bouchon sur le régulateur;

AVERTISSEMENT: après avoir effectué le tarage à la puissance **minimale**, recontrôler la **maximale** car elle pourrait avoir été influencée par le tarage de la minimale; si nécessaire répéter les opérations décrites dans Tarage à la puissance maximale. À ce point, rétablir le fonctionnement automatique du brûleur.

Pour le contrôle de la position correcte des électrodes du brûleur voir "Nettoyage du brûleur".

IMPORTANT

S'assurer que les valeurs de CO lors du fonctionnement à régime stable ne dépassent pas 100 ppm.

ETALONNAGE PROPANE / BUTANOL/GPL

IMPORTANT: Ne pas allumer le brûleur (fourni avec étalonnage d'usine pour le méthane!) alimenté en propane ou en GPL sans avoir au préalable tourné la vis (B) de réglage du débit maximum du gaz d'environ 2,5-3 tours dans le sens horaire.

Le pouvoir calorifique du propane est en effet environ trois fois égal à celui du propane, il est donc indispensable de réduire avant tout le débit maximum du gaz avant de procéder à l'allumage.

Après avoir ainsi réduit le débit du gaz, procéder à l'allumage du brûleur puis à l'étalonnage du débit du gaz par l'analyse des fumées, comme indiqué aux paragraphes 5.6.5 – 5.6.6.

n. tours	UG45		UG90		UG180	
	min	max	min	max	min	max
G30-G31	1650	4200	1850	4450	2000	5150

Tab. 5.c

5.6.6 Etalonnage du brûleur à la puissance maximum

Forcer le fonctionnement du brûleur à la puissance maximum, comme indiqué dans le tableau 5.c, en configurant la vitesse du ventilateur au maximum, puis vérifier par l'analyse des fumées que la valeur de CO₂ soit 10,5% ± 0,5%

Si les valeurs relevées sont différentes:

1. ouvrir le panneau avant;
2. agir sur le régulateur de débit du gaz B (voir Fig. 5.e) en utilisant un tournevis à pointe coupante ou une clé hexagonale de 4 mm: tourner dans le sens antihoraire pour augmenter la valeur de CO₂, dans le sens horaire pour la diminuer;
3. attendre que la valeur de CO₂ correcte soit stable; si nécessaire, répéter les opérations.

5.6.7 Etalonnage du brûleur à la puissance minimum

Forcer le fonctionnement du brûleur à la puissance minimum, en configurant la vitesse du ventilateur au minimum, puis vérifier par l'analyse des fumées que la valeur de CO₂ soit 9,9% ± 0,5%.

Si les valeurs relevées sont différentes, intervenir de la manière suivante:

1. ouvrir le panneau avant;
2. enlever le bouchon du régulateur de pression de la vanne du gaz et agir sur le régulateur de pression A (voir Fig. 5.e) en utilisant une clé Torx n. 40: tourner dans le sens horaire pour augmenter la valeur de CO₂, dans le sens antihoraire pour la diminuer (Attention: agir par des rotations de faible ampleur, car la vis de réglage est très sensible);
3. attendre que la valeur de CO₂ correcte soit stable; si nécessaire, répéter les opérations.
4. remettre le bouchon sur le régulateur;

MISE EN GARDE: une fois l'étalonnage effectué à la puissance MINIMUM, contrôler à nouveau celui de la puissance MAXIMUM, car il est susceptible d'avoir été influencé par l'étalonnage de la MINIMUM; si nécessaire, répéter les opérations décrites dans Etalonnage à la puissance MAXIMUM. Ensuite, rétablir le fonctionnement automatique du brûleur.

Pour le contrôle de la position correcte des électrodes du brûleur, voir "Nettoyage du brûleur".

IMPORTANT: s'assurer que les valeurs de CO lors du fonctionnement à régime stable ne dépassent pas 100 ppm.

5.68 Arrêt

À l'occasion de la pause saisonnière ou pour des motifs de maintenance sur les parties électriques et/ou hydrauliques il est conseillé de mettre l'humidificateur hors service (voir contrôle gaSteam manuel - cod. +030220930).

6. MAINTENANCE

AVANT TOUTE OPÉRATION:

- déconnecter l'appareil du réseau électrique;
- fermer les robinets de l'eau du réseau et du gaz;
- décharger le circuit hydraulique de l'eau en utilisant la commande de fonctionnement manuelle de l'électropompe ou le robinet de drainage prévu après avoir raccordé un tuyau qui draine l'eau à l'extérieur de l'unité, pour éviter toute inondation intérieure.

AVERTISSEMENTS IMPORTANTS:

- pour le nettoyage des composants en plastique ne pas utiliser de détergents ni de solvants.
- les lavages désincrustants peuvent être effectués avec une solution d'acide acétique à 20%, en rinçant ensuite abondamment avec de l'eau.

6.1 Maintenance cylindre

Accéder au cylindre en agissant comme décrit dans "Extraction et remontage du panneau frontal"

Enlever les panneaux A, B et C en agissant comme suit (Fig.6.a):

- débrancher de tube d'acheminement de la vapeur du cylindre T;
- enlever les vis V et V1;
- enlever les vis internes et externes qui retiennent le panneau B;
- décrocher les panneaux A, B et C.

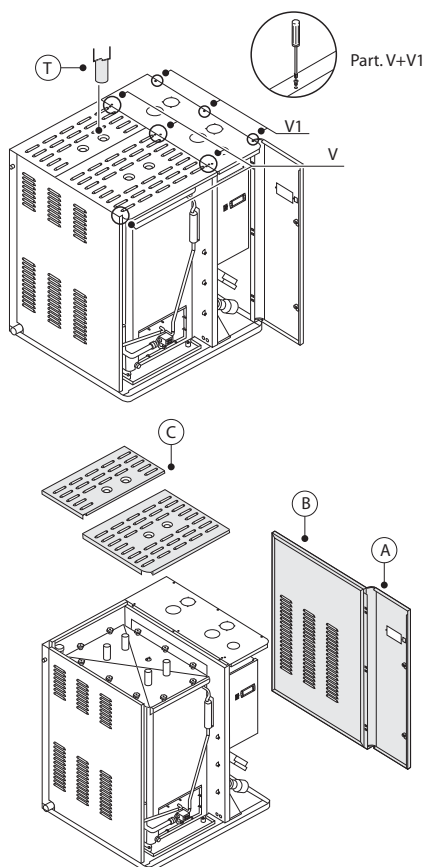

Fig. 6.a

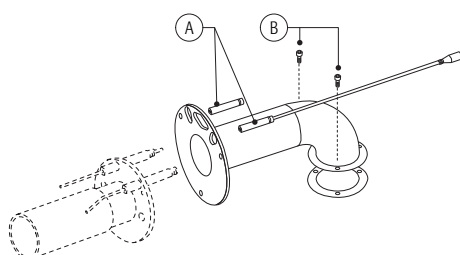

Fig. 6.c

Pour extraire l'échangeur agir comme suit (Figg. 6.a et 6.b):

- Débrancher les câbles des électrodes du brûleur (celui de détection de la flamme doit être connecté à la carte de contrôle du brûleur; Fig. 6.c position "A");
- débrancher le collecteur du ventilateur en enlevant les vis B (fig. 6.c) et extraire la tête de combustion du brûleur (Fig. 6.d);d);
- déconnecter les câbles des électrodes anti-mousse F (Fig. 6.b);
- dévisser et enlever écrous de blocage G;
- enlever le couvercle du cylindre;
- enlever les écrous E du côté du brûleur;
- extraire l'échangeur de chaleur H et le laver avec une solution d'acide acétique à 20% en aidant la désincrustation avec des outils qui ne griffent pas le revêtement (ex. en bis ou en matière plastique). **A la fin du processus, rincer abondamment;**
- débrancher le câble d'alimentation électrique et tous les tubes de l'électropompe et de la porte O;
- enlever les écrous de serrage de la porte et l'extraire en veillant à ne pas endommager la garniture L;
- dévisser les vis M pour dégager le filtre en acier N et laver ce dernier avec une solution d'acide acétique à 20%.
- en utilisant une raclette en bois ou en plastique, racler l'intérieur de la chambre du vaporisateur et la laver avec une solution d'acide acétique à 20%.

AVERTISSEMENT IMPORTANT: après avoir remplacé ou contrôlé les parties hydrauliques, vérifier que les connexions ont bien été effectuées correctement, avec le joint d'étanchéité hydraulique correspondant. Remettre en marche la machine et effectuer quelques cycles d'alimentation et de drainage (de 2 à 4), une fois terminés ces cycles, en appliquant la procédure de sécurité, vérifier toutes éventuelles fuites d'eau.

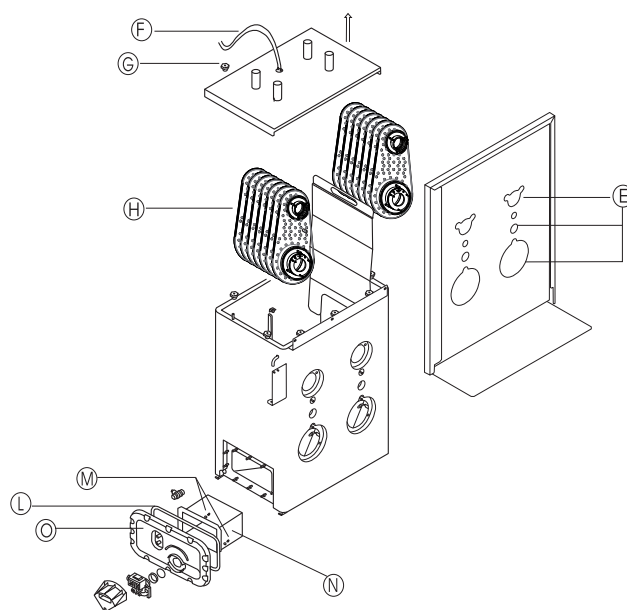

Fig. 6.b

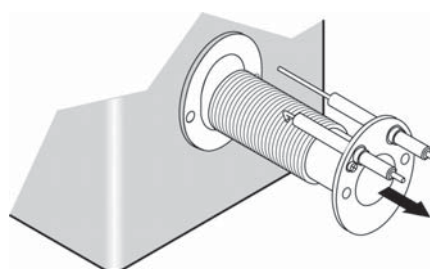

Fig. 6.d

6.2 Nettoyage du brûleur

Le contrôle périodique du brûleur doit être effectué par du personnel autorisé et qualifié une ou deux fois par an selon l'utilisation.

Avant de procéder au contrôle pour la maintenance du brûleur, il est conseillé de vérifier l'état général de ce dernier et d'exécuter les opérations ci-après spécifiées:

- extraire la tête du brûleur comme décrit ci-dessus;
- en utilisant un pinceau, brosser l'intérieur de la tête du brûleur; veiller à ne pas écraser la maille métallique dont il est constitué(Fig.6 e)
- débrancher le groupe brûleur de toutes les connexions hydrauliques et électriques;
- contrôler s'il y a des dépôts de poussière dans le ventilateur et éventuellement démonter les parties pour les nettoyer (Fig. 6.f).
- en utilisant un pinceau, brosser le ventilateur (Fig. 6.g).

AVERTISSEMENT: pour protéger le ventilateur, ne jamais utiliser, pour le nettoyage, le jet d'un compresseur à air.

En remontant les parties vérifier:

- l'état des garnitures (éventuellement les remplacer);
- que la position des électrodes corresponde à la Fig. 6.c.

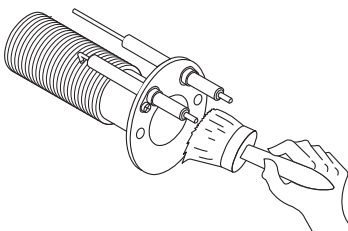

Fig. 6.e

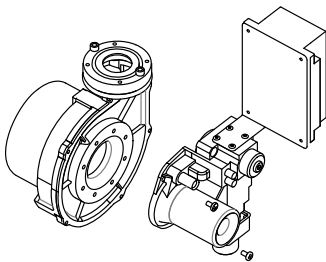

Fig. 6.f

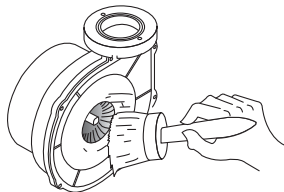

Fig. 6.g

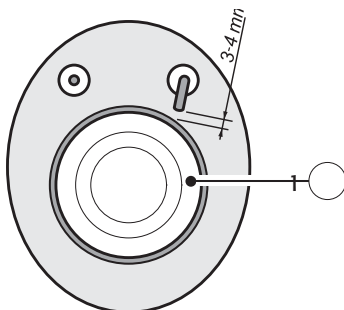

Fig. 6.h

6.3 Anomalies de fonctionnement - vérification du courant de ionisation

Le contrôle du courant de ionisation se fait en insérant un micro-ampèremètre avec un fond d'échelle de 10 µA (courant continu) en série à l'électrode de détection de flamme: Un positionnement erroné de l'électrode peut déterminer une réduction du courant de ionisation et déterminer un arrêt de sécurité du brûleur

dû à une non-détection de flamme. Dans ce cas, vérifier le bon positionnement et l'intégrité de l'électrode, la connexion électrique de cette dernière et la mise à la terre du brûleur. Normalement la valeur du courant de ionisation est 5 µA.

Pour plus de détails sur les pièces de rechange voir manuel PIÈCES DE RECHANGE.

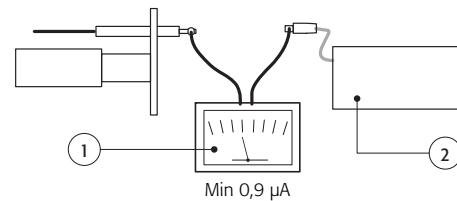

1	microampèremètre fond d'échelle 10 µA
2	appareil de contrôle

Fig. 6.i

6.4 Détecteur de température fumées

le détecteur de température des fumées se trouve dans le tube d'évacuation des fumées et ne requiert aucune opération de maintenance périodique.

S'il est nécessaire de remplacer le détecteur à cause d'une panne, suivre la procédure suivante:

- arrêter l'humidificateur en ouvrant l'interrupteur basculant en le positionnant sur 0 et en vérifiant que l'afficheur du contrôle est éteint;
- ouvrir le compartiment pour accéder au tableau
- desserrer les bornes 10T et 11T (ou 10Z et 11Z) (voir schéma électrique) du bornier placé en bas du tableau électrique et la bague de raccord porte-sonde du joint adaptateur (voir manuel pièces de rechange) et extraire la sonde et le câble électrique,
- À ce point remplacer le détecteur en suivant la procédure inverse.

6.5 Détecteur de température de l'eau

Aucune opération de maintenance périodique n'est requise.

Pour le remplacement éventuel suivre la procédure suivante:

- arrêter l'humidificateur en ouvrant l'interrupteur basculant en le positionnant sur 0 et vérifier que l'afficheur du contrôle est éteint;
- ouvrir les panneaux pour accéder au compartiment hydraulique (Fig. 6.a);
- retirer le capteur de la poche en inox pratiquée dans le support du capteur de niveau dans la zone frontale
- desserrer les bornes **12T** et **13T** (voir schéma électrique) du bornier placé en bas et extraire la sonde.
- À ce point remplacer le détecteur en suivant la procédure inverse.

6.6 Fusibles

Les fusibles 1, 2 et 3 mesurent 10,3 x 38 mm et ils sont contenus dans le porte-fusibles à cartouche; alors que le fusible 4 mesure 6,3 x 20 mm ; pour contrôler leur état, en vérifier la continuité avec un testeur. Utiliser des fusibles avec le tarage indiqué dans le Tab. 7.a.

modèles	UG045, UG090, UG180
fusibles 1 et 2	Type retardé avec débit 2 A
fusible 3	Type rapide avec débit 1A
fusible 4	Type retardé avec débit 3,15A

Tab. 6.a

6.7 Ventilateur de refroidissement

Le ventilateur de refroidissement démarre lorsque la machine se met en marche et il sert à maintenir la température de service du tableau électrique et de l'électronique dans les limites pour lesquelles ils ont été conçus:

Si le ventilateur est en panne, après avoir retiré le panneau B de fig. 6.a:

- éliminer les connexions électriques;
- remplacer le ventilateur après en avoir dévissé les vis de fixation.

N.b: le ventilateur pourrait s'éteindre temporairement à cause d'une surchauffe car protégé thermiquement et se rallumer lorsqu'il y a eu refroidissement.

7. PRINCIPE DE FONCTIONNEMENT ET AUTRES FONCTIONS

7.1 Principe de fonctionnement

Dans un humidificateur à gaz, la production de vapeur est obtenue à l'intérieur d'un cylindre contenant de l'eau qui est réchauffée jusqu'à atteindre et maintenir l'ébullition. La chaleur nécessaire pour l'ébullition est fournie par un échangeur de chaleur, réchauffé par un brûleur à gaz pré-mélangé modulant de type C (dans le respect de la loi), soit étanche, qui aspire l'air pour la combustion et l'évacuation des fumées à l'extérieur. Cette machine n'est donc indiquée pour les locaux où il n'y pas assez d'aération.

Le fonctionnement du brûleur est complètement automatique et sans flamme pilote.

Toutes les phases de fonctionnement du brûleur sont gérées par une carte électronique qui par l'intermédiaire d'un contrôle à ionisation vérifie constamment la présence correcte de la flamme. La puissance distribuée suit de manière continue la demande de chaleur selon un ample apport de modulation (1:4).

Le ventilateur à nombre de tours variable (piloté par la carte de contrôle) associé à une vanne à gaz de type proportionnelle permet de réaliser la modulation de puissance (le débit du gaz est proportionnel à celui de l'air nécessaire à la combustion).

L'eau qui au fur et à mesure s'évapore est réintégrée automatiquement en la prélevant du réseau hydrique.

À plein régime, le niveau de production requis est obtenu automatiquement au travers de la régulation de la puissance thermique émise par le brûleur.

Les sels introduits par la réintégration automatique de l'eau se déposent en partie comme calcaire à l'intérieur du cylindre en contribuant à l'épuisement progressif du cylindre et en partie restent dissous dans l'eau. Pour éviter donc une accumulation excessive de sels, périodiquement et automatiquement une certaine quantité d'eau est déchargée, elle est ensuite remplacée par de l'eau renouvellement.

Pour toutes autres indications concernant le fonctionnement voir le contrôle gaSteam manuel - cod. +030220930.

8. CARACTÉRISTIQUES TECHNIQUES

modeles	UG045	UG090	UG180
tension nominale d'alimentation (Vac)	230 50/60 Hz		
connexion vapeur (Ø mm)	2x40		
limites de la pression de refoulement vapeur (Pa)	0...2000 (0...0.30 PSI)		
eau d'alimentation			
connexion	3/4" G		
limites de température °C (°F)	1...40 (33.8...104)		
limites de pression (MPa)	0,1...0,8 (1...8 bar) (14,5±166 PSI)		
débit instantané (l/min) eau d'alimentation	18 (4.76 gall US/min)		
eau de drainage			
connexion ø mm (inc)	50 (1.97)		
température type °C (°F)	≤100 (212)		
débit instantané (l/min) eau de drainage	32 (6,60 gall/min)		
conditions de fonctionnement	1T40 °C (33T104 °F); 10...90% rH non cond.		
Conditions de stockage	-10T70 °C (14T158 °F), 5...95% rH		
degré de protection	IP20		
tension / fréquence des auxiliaires (V - Hz)	24 / 50...60		
puissance max. auxiliaires (VA)	25		
production instantanée de vapeur (kg/h / lbs/h) (1)	45 (100)	90 (200)	180 (400)
puissance absorbée à tension nominale (W)	110	140	190

Tab. 8.a

(1) la production moyenne de vapeur est influencée par certains facteurs tels que: température ambiante, qualité de l'eau, système de distribution de la vapeur.

8.1 Caractéristiques thermo-hydrauliques

			UG045	UG090	UG180
puissance thermique nominale	nominal	Kw (BTU/h)	33,02 (112,763)	62,5 (213,449)	125,0 (426,897)
	minimal		7,82 (26,705)	14,7 (50,203)	14,7 (50,203)
débit thermique	nominal		34,76 (118,712)	65,0 (221,987)	130,0 (443,973)
	minimal		8,69 (29,678)	16,25 (55,497)	16,25 (55,497)
production de vapeur nominale	nominal	kg/h (lbs/h)	45 (100)	90 (200)	180 (400)
	minimal		11,25 (25)	22,5 (50)	22,5 (50)
température vapeur max. de service		°C (°F)	105 (221)	105 (221)	105 (221)
contenu eau à plein régime		l	120	120	198
émissions NOx		classe	5(<70 mg/Kw/h)	5(<70 mg/Kw/h)	4 (< 100 mg/kWh)
CO2	méthane (G20)	% vol	9,4	9,4	9,4
	méthane (G25)		9,3	9,3	9,3
	propane (G31)		11,2	11,4	11,2
	butane (G30)		11,6	11,6	12,0
CO		mg/kWh	* <25	* <60	* <60
diamètre conduite fumées ***		mm	80 (3")	80 (3")	2xØ80 (3")
diamètre conduite aspiration air ***			80 (3")	80 (3")	2xØ80 (3")
diamètre conduite vapeur			2x Ø40	2x Ø40	4xØ40
débit combustible méthane (G20)	nominal	m3St/h **	3,68	6,87	13,4
	minimal		0,90	1,75	1,67
débit combustible méthane (G25)	nominal		4,2	8,7	17,5
	minimal		1,02	1,98	1,98
débit combustible propane (G31)	nominal		1,43	2,68	5,36
	minimal		0,48	0,68	0,68
débit combustible butane (G30)	nominal		1,10	2,06	4,12
	minimal		0,37	0,545	0,545
pression d'alimentation gaz	méthane (G20)	Pa/mbar/PSI	2000/20/0.9	2000/20/0.9	2000/20/0.9
	méthane (G25)		2000/20/0.9	2000/20/0.9	2000/20/0.9
	propane (G31)		3000/30/0.44	3000/30/0.44	3000/30/0.44
	butane (G30)		3000/30/0.44	3000/30/0.44	3000/30/0.44
max perte de charge admise conduites aspiration air et évacuation fumées		Pa/mbar/PSI	90/0.90/0.013	82/0.82/0.012	95/0.95/0.014

Tab. 8.b

* valeur référée à combustion de gaz méthane (G20);

** m³St = gaz sec à 15°C et à 1013,25 mbar de pression atmosphérique;

***: en utilisant les spéciaux KITSSTALL x USA.

8.2 Valeurs techniques des gaz d'éjection en fonction du débit thermique utile

type combustible	méthane (G20)			méthane (G25)			propane (G31)			butane (G30)		
	UG045	UG090	UG180	UG045	UG090	UG180	UG045	UG090	UG180	UG045	UG090	UG180
débit thermique nominal (kW/ kcal/h/BTU)	34,76/ 118,712	65,00/ 221,987	130,0/ 443,973	34,76/ 118,712	65,00/ 221,987	130,0/ 443,973	34,76/ 118,712	65,00/ 221,987	130,0/ 443,973	34,76/ 118,712	65,00/ 221,987	130,0/ 443,973
débit fumées (kg/s)	0,0163	0,0303	0,0606	0,0167	0,03115	0,0623	0,0154	0,0283	0,0566	0,0147	0,0276	0,0551
température fumées °C (°F)	135 (253)	170 (338)	165 (329)	123 (253)	175 (347)	163 (325)	123 (253)	175 (347)	165 (329)	123 (253)	175 (347)	163 (325)
pourcentage CO2 dans les fumées (%)	9,4	9,4	9,4	9,3	9,3	9,3	11,2	11,4	11,2	11,6	11,6	12,0

Tab. 8.c

8.3 Dimensions

Dimensions mm (inch): UG045-090

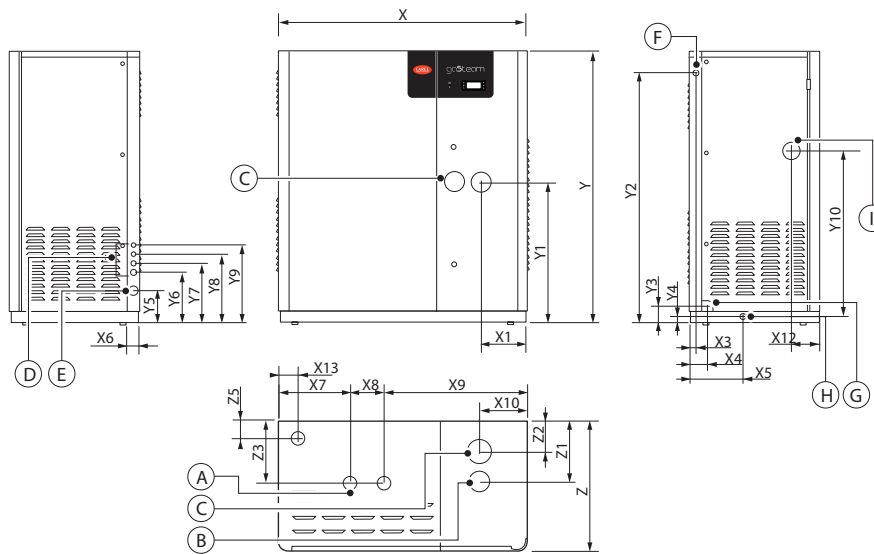

Fig. 8.a

Dimensions mm (inch): UG180

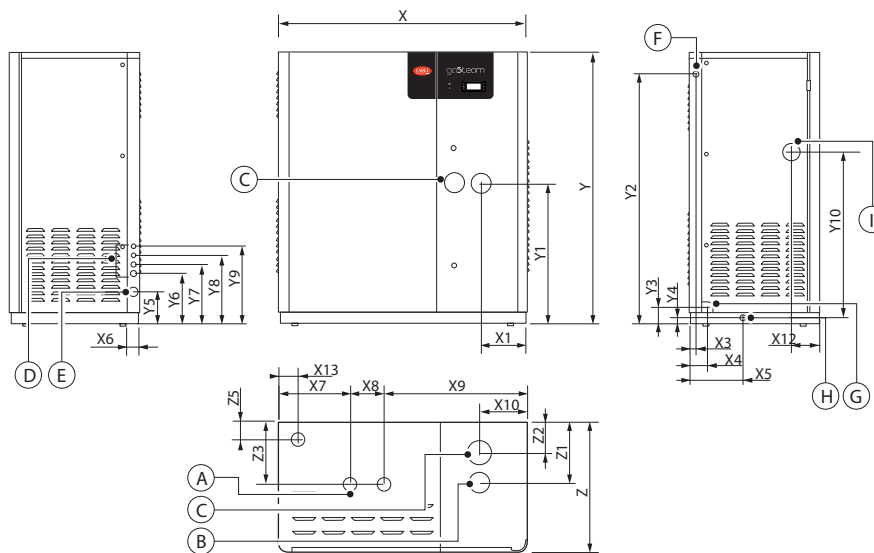

Fig. 8.b

description	UG045-090	UG180	UG045-090	UG180	UG045-090	UG180	UG045-090	UG180		
A sortie vapeur	40 (1.574)		X	1020 (40.157)	Y	1200 (47.244)				
B évacuation fumées	80 (3.150)		X1	204 (8.031)	Y1	658 (25.905)	629 (24.764)	Z	570 (22.441)	930 (36.614)
C aspiration air	80 (3.150)		X2	---	Y1a	778 (30.630)	---	Z1	246 (9.685)	340 (13.385)
D presse-étoupes connexions électr.	PG 11	PG 11	X3	30 (1.181)	Y2	1100 (43.307)	1101 (43.346)	Z2	126 (4.960)	280,5 (11.043)
E raccord gaz	1"	1 1/4"	X4	85 (3.346)	Y3	65 (2.559)	66 (2.598)	Z3	248 (9.764)	362 (14.252)
F branchement eau	3/4"	3/4"	X5	280 (11.024)	Y4	19,5 (0.768)	21 (0.827)	Z4	---	266 (10.472)
G drainage	50 (1.97)		X6	30 (1.181)	Y5	117,5 (4.626)	136 (5.354)	Z5	97,6 (3.842)	
H décharge cuve de fond	20 (0.787)		X7	286 (11.260)	Y6	216 (8.504)				
I entrée tuyau drain tempering	45 (1.7)		X8	150 (5.905)	Y7	256 (10.079)				
			X9	582 (22.913)	Y8	296 (11.653)				
			X10	207 (8.149)	Y9	336 (13.228)				
			X11	86 (3.386)	Y10	950 (37.401)				
			X12	100 (3.937)						
			X13	72,5 (2.854)						

Tab. 8.d

Tab. 8.e

8.4 Poids

Poids		UG045	UG090	UG180
kg (pounds)	emballé	186 (410)	295 (650.3)	
	vide	170 (374.8)	280 (617.3)	
	installé (conditions opérationnelles rempli d'eau)	263,5 (579.8)	485 (1069)	

Tab. 8.f

8.5 Données figurant sur la plaque

Etiquette appliquée sur l'appareil, indiquant les types de gaz certifiés et les pressions d'alimentation correspondantes pour les divers pays européens (classification selon la norme EN437).

62C725A030 R0								
	IT I12H3P		GB I12H3P		CH I12H3P		DK I12H3P	
Gas	G20	G30/G31	G20	G30/G31	G20	G30/G31	G20	G30/G31
mbar	20	28-30/37	20	28-30/37	20	28-30/50	20	28-30/37
	FI I12H3P		SE I12H3P		IE I12H3P		ES I12H3P	
Gas	G20	G30/G31	G20	G30/G31	G20	G30/G31	G20	G30/G31
mbar	20	28-30/37	20	28-30/50	20	28-30/37	20	28-30/37
	NO I12E3P		LU I2Er I3P		AT I12H3P		DE I12ELL3P	
Gas		G30/G31	G20	G30/G31	G20	G30/G31	G20	G30/G31
mbar		50	20	50	20	50	20	50
	FR I12Er I3P		BE I2EsP		NL I12L3P		GR I12H3P	
Gas	G20/G25	G30/G31	G20/G25	G30/G31	G25	G30/G31	G20	G30/G31
mbar	20/25	28-30/37	20/25	28-30/37	25	30	20	30
2H G20 20mbar			2E G20 20mbar		2L G25 25mbar		2ELL G20-G25 20mbar	
2Esi G20/G25 20/25mbar							T B23 C13 C33 C43 C53	
PMW	0,8 MPa	Tmax	95°C	D	1,5 l/min	C	120 l	

MOD.	GAS FIRE HUMIDIFIER
P kW	7,83 min / 33,02 max
Q kW	8,69 min / 34,76 max
G20 Sm³/h	0,90 min / 3,60 max
G25 Sm³/h	1,03 min / 4,10 max
Vac	230
Hz	50
PH	1
kW	0,11
Kg / h	45
IP	20
NOx cl	5
Date	mm/dd/yyyy
CODE	UG 045 HD003

SERIAL N°	M001000
REV.	X.XXX

MADE IN ITALY

CAREL CAREL INDUSTRIES S.p.A. - 35020 Brugine (PD) Italy
Via dell'Industria, 11 - Zona Industriale
Tel. 049/9716611 Fax 049/9716600



Fig. 8.c - UG045

MOD.	GAS FIRE HUMIDIFIER
P kW	14,70 min / 125,00 max
Q kW	16,25 min / 130,00 max
G20 Sm³/h	1,75 min / 13,70 max
G25 Sm³/h	1,98 min / 16,60 max
Vac	230
Hz	50
PH	1
kW	0,19
Kg / h	180
IP	20
NOx cl	4
Date	mm/dd/yyyy
CODE	UG 180 HD003

SERIAL N°	M001000
REV.	X.XXX

MADE IN ITALY

CAREL CAREL INDUSTRIES S.p.A. - 35020 Brugine (PD) Italy
Via dell'Industria, 11 - Zona Industriale
Tel. 049/9716611 Fax 049/9716600



Fig. 8.e - UG180

MOD.	GAS FIRE HUMIDIFIER
P kW	14,70 min / 62,50 max
Q kW	16,25 min / 65,00 max
G20 Sm³/h	1,75 min / 6,87 max
G25 Sm³/h	1,98 min / 8,29 max
Vac	230
Hz	50
PH	1
kW	0,14
Kg / h	90
IP	20
NOx cl	5
Date	mm/dd/yyyy
CODE	UG 090 HD003

SERIAL N°	M001000
REV.	X.XXX

MADE IN ITALY

CAREL CAREL INDUSTRIES S.p.A. - 35020 Brugine (PD) Italy
Via dell'Industria, 11 - Zona Industriale
Tel. 049/9716611 Fax 049/9716600



Fig. 8.d - UG090

MOD.	GAS FIRE HUMIDIFIER
P kW	7,83 min / 33,02 max
Q kW	8,69 min / 34,76 max
G20 Sm³/h	0,90 min / 3,60 max
G25 Sm³/h	1,03 min / 4,10 max
Vac	230
Hz	60
PH	1
kW	0,11
Kg / h	45
IP	20
NOx cl	5
Date	mm/dd/yyyy
CODE	UG 045 HD103

SERIAL N°	M001000
REV.	X.XXX

CE⁰⁰⁸⁵
0085BM0395

MADE IN ITALY

CAREL CAREL INDUSTRIES S.p.A. - 35020 Brugine (PD) Italy
Via dell'Industria, 11 - Zona Industriale
Tel. 049/9716611 Fax 049/9716600



Fig. 8.f - UG045

MOD.	GAS FIRE HUMIDIFIER
P kW	14,70 min / 125,00 max
Q kW	16,25 min / 130,00 max
G20 Sm³/h	1,75 min / 13,70 max
G25 Sm³/h	1,98 min / 16,60 max
Vac	230
Hz	60
PH	1
kW	0,19
Kg / h	180
IP	20
NOx cl	4
Date	mm/dd/yyyy
CODE	UG 180 HD103

SERIAL N°	M001000
REV.	X.XXX

CE⁰⁰⁸⁵
0085BM0395

MADE IN ITALY

CAREL CAREL INDUSTRIES S.p.A. - 35020 Brugine (PD) Italy
Via dell'Industria, 11 - Zona Industriale
Tel. 049/9716611 Fax 049/9716600



Fig. 8.h - UG180

MOD.	GAS FIRE HUMIDIFIER
P kW	14,70 min / 62,50 max
Q kW	16,25 min / 65,00 max
G20 Sm³/h	1,75 min / 6,87 max
G25 Sm³/h	1,98 min / 8,29 max
Vac	230
Hz	60
PH	1
kW	0,14
Kg / h	90
IP	20
NOx cl	5
Date	mm/dd/yyyy
CODE	UG 090 HD103

SERIAL N°	M001000
REV.	X.XXX

CE⁰⁰⁸⁵
0085BM0395

MADE IN ITALY

CAREL CAREL INDUSTRIES S.p.A. - 35020 Brugine (PD) Italy
Via dell'Industria, 11 - Zona Industriale
Tel. 049/9716611 Fax 049/9716600



Fig. 8.g - UG090

CAREL se réserve la possibilité d'apporter des modifications ou des changements à ses produits sans aucun préavis.



WICHTIGE HINWEISE

Die Befeuchter von CAREL sind nach dem neuesten Stand der Technik gebaute Geräte, deren Betriebsanleitung in der beiliegenden technischen Dokumentation enthalten ist oder - auch vor dem Kauf - von der Internetseite www.carel.com herunter geladen werden kann. Jedes CAREL-Produkt benötigt in Abhängigkeit seines Technologiestandes eine Prüf-/Konfigurations-/Programmier-/Commissioning-Phase, damit es an die spezifische Anwendung adaptiert werden kann. Die Unterlassung dieser Phase kann, wie im Benutzerhandbuch angegeben, zu Funktionsstörungen in den Endprodukten führen, für welche CAREL nicht verantwortlich gemacht werden kann. Der Kunde (Hersteller, Planer oder Installateur der Anlagenendausstattung) übernimmt jegliche Haftung und Risiken in Bezug auf die Produktkonfiguration zur Erzielung der bei der Installation und/oder spezifischen Endausstattung vorgesehenen Resultate. CAREL kann bei Bestehen spezifischer Vereinbarungen als Berater für eine korrekte Installation/Inbetriebnahme/Verwendung des Gerätes eingreifen, in keinem Fall jedoch für die Betriebstüchtigkeit des Befeuchters und der Anlage verantwortlich gemacht werden, falls die Hinweise oder Empfehlungen dieses Handbuchs oder jeglicher weiteren technischen Dokumentation nicht eingehalten wurden. Insbesondere sind bei Verpflichtung zur Einhaltung der genannten Hinweise oder Empfehlungen für eine korrekte Verwendung des Produktes die folgenden Anweisungen zu beachten:

STROMSCHLAGEGFAHR

Der Befeuchter enthält spannungsführende Bauteile. Im Fall von Wartungs- oder Installationsarbeiten muss vor der Berührung der internen Bauteile die Netzspannung abgetrennt werden.

WASSERVERLUSTGFAHR

Im Befeuchter wird ständig und automatisch Wasser eingespeist und abgeschlänmt. Defekte Anschlüsse oder Funktionsstörungen des Befeuchters können zu Wasserverlusten führen.

VERBRENNUNGSGFAHR

Der Befeuchter enthält heiße Bauteile und erzeugt 100°C/ 212°F heißen Dampf. Liegt für länger als 24 Stunden keine Produktionsanforderung vor, wird der Dampfzylinder automatisch entleert. Vor dem kundenseitigen Ausschalten des Gerätes über den Hauptschalter sollte der Dampfzylinder zwangsgeleert werden, damit sich kein Wasser ansammeln kann. Die Raumbedingungen, der Brennstoff und die Versorgungsspannung müssen den geforderten Werten entsprechen. Von jedem anderen, hiervon abweichenden Gebrauch und von der Anbringung von nicht ausdrücklich vom Hersteller erlaubten Veränderungen ist abzuraten. Die Verantwortung für Verletzungen oder Schäden infolge eines nicht zweckmäßigen oder unangebrachten Gebrauchs trägt ausschließlich der Benutzer. Es wird darauf hingewiesen, dass dieses Gerät an das Gasversorgungsnetz angeschlossen ist und elektrische Bestandteile unter Spannung sowie heiße Oberflächen enthält. Alle Wartungsarbeiten müssen von qualifiziertem Fachpersonal ausgeführt werden, das sich der notwendigen Vorsichtsmaßnahmen bewusst ist und die Arbeiten sachgemäß und unter Beachtung der geltenden Sicherheitsnormen und -vorschriften durchführen kann, insbesondere:

1. Italt. Gesetz 1083/71: „Sicherheitsnormen für den Einsatz von Brenngas“;
2. Italt. Gesetz 46/90: „Normen für die Sicherheit der Anlagen“;
3. Italt. DPR Nr. 447 vom 6. Dezember 1991: „Durchführungsbestimmungen des Gesetzes Nr. 46 vom 5. März 1990 über die Sicherheit der Anlagen“;
4. Italt. Gesetz 10/91: „Normen über die Umsetzung des nationalen Energieplans für die rationelle Benutzung der Energie, die Energieeinsparung und die Entwicklung von erneuerbaren Energiequellen“.

Die Umstellung aller Geräte (die der Norm UL-998 unterliegen) von Erdgasbetrieb (Werkseinstellung) auf LPG-Betrieb darf ausschließlich durch CAREL-Personal oder durch den Carel-Service erfolgen. Vor dem Berühren der inneren Teile muss das Gerät vom Stromnetz abgetrennt werden. Auf jeden Fall sind die am Installationsort geltenden Sicherheitsnormen und Vorschriften anzuwenden.

Achtung



Das Produkt muss mit Erdungsanschluss installiert werden (gelb-grüne Klemme auf der Klemmleiste des Befeuchters).

- Die Umgebungsbedingungen und Versorgungsspannung müssen den auf den Gerätetiketten angegebenen Werten entsprechen.
- Das Produkt dient ausschließlich der direkten Raumbefeuchtung oder Luftkanalbefeuchtung.
- Die Installation, Verwendung und Wartung müssen von qualifiziertem Fachpersonal durchgeführt werden, das sich der notwendigen Vorsichtsmaßnahmen bewusst ist und die Arbeiten sachgemäß erledigen kann.
- Für die Dampfproduktion darf ausschließlich Wasser mit der in diesem Handbuch angegebenen Beschaffenheit verwendet werden.
- Alle Arbeiten müssen nach den in diesem Handbuch spezifizierten und auf den Gerätetiketten angegebenen Anleitungen erfolgen. Vom Hersteller nicht erlaubte Verwendungen/Änderungen gelten als missbräuchlich. CAREL übernimmt keinerlei Haftung für missbräuchliche bzw. nicht erlaubte

Verwendungen/Änderungen. Der Befeuchter darf auf keine andere Weise als im Handbuch beschrieben geöffnet werden.

- Außerdem gilt die am Installationsort des Befeuchters geltende Gesetzgebung.
- Personen (auch Kinder) mit verminderten körperlichen, Sinneswahrnehmungs- oder geistigen Fähigkeiten oder mit mangelnder Erfahrung und Wissen dürfen das Gerät nicht bedienen, außer sie werden beaufsichtigt oder hatten eine Einweisung bezüglich des Gebrauchs des Gerätes durch eine Person, die für ihre Sicherheit verantwortlich ist.
- Personen (auch Kinder) mit verminderten körperlichen, Sinneswahrnehmungs- oder geistigen Fähigkeiten oder mit mangelnder Erfahrung und Wissen dürfen das Gerät nicht bedienen, außer sie werden beaufsichtigt oder hatten eine Einweisung bezüglich des Gebrauchs des Gerätes durch eine Person, die für ihre Sicherheit verantwortlich ist.
- Das Gerät darf nicht in der Nähe von Gegenständen installiert und verwendet werden, die in Kontakt mit Wasser (oder Kondensat) Schaden nehmen könnten. CAREL übernimmt keinerlei Haftung für direkte oder indirekte Schäden infolge von eventuellen Wasserverlusten.
- Es dürfen keine ätzenden chemischen Produkte oder aggressiven Lösungsmittel für die Reinigung der internen und externen Bauteile des Befeuchters verwendet werden, außer bei entsprechenden, im Handbuch enthaltenen Anweisungen.
- Das Herunterfallen oder eine Erschütterung des Befeuchters können die internen Bauteile und die Verkleidung irreparabel beschädigen.

Die CAREL-Produkte unterliegen einer ständigen Weiterentwicklung, weshalb sich CAREL das Recht vorbehält, an jedem im vorliegenden Handbuch beschriebenen Gerät ohne Vorankündigung Änderungen und Besserungen anbringen zu können. Die im Benutzerhandbuch enthaltenen technischen Daten können ohne Vorankündigung Änderungen unterzogen werden. Die Haftung CARELS für die eigenen Produkte ist von den allgemeinen CAREL-Vertragsbedingungen (siehe Internetseite www.carel.com) und/oder von spezifischen Vereinbarungen mit den Kunden geregelt; in Anwendung der geltenden Gesetzgebung haften CAREL, seine Mitarbeiter oder Niederlassungen/Tochtergesellschaften keinesfalls für eventuelle Gewinn- oder Verkaufsausfälle, Daten- und Informationsverluste, Warenkosten oder Ersatzdienstleistungen, Sach- oder Personenschäden, Betriebsunterbrechungen oder eventuelle, auf jegliche Art verursachte direkte, indirekte, unbeabsichtigte Schäden, Vermögensschäden, Versicherungsschäden, Strafschäden, Sonder- oder Folgeschäden, sei es vertragliche, nicht vertragliche Schäden oder solche, die auf Fahrlässigkeit oder eine andere Haftung infolge der Installation und Verwendung des Produktes zurückzuführen sind, auch wenn CAREL oder seine Niederlassungen/Tochtergesellschaften von der möglichen Beschädigung benachrichtigt wurden.

ENTSORGUNG



Der Befeuchter besteht aus Metall- und Kunststoffteilen. In Bezug auf die Richtlinie 2002/96/EG des Europäischen Parlaments und Europäischen Rats vom 27. Januar 2003 sowie die einschlägigen nationalen Durchführungsbestimmungen informieren wir:

1. Die Bestandteile der elektrischen und elektronischen Geräte dürfen nicht als Siedlungsabfälle entsorgt werden und somit muss das Verfahren der Mülltrennung zur Anwendung kommen.
2. Für die Entsorgung müssen die von der örtlichen Gesetzgebung vorgesehenen öffentlichen oder privaten Entsorgungssysteme benutzt werden. Außerdem kann das Gerät nach seiner Verwendung beim Einkauf eines neuen Produktes dem Händler rückerstattet werden.
3. Dieses Gerät kann gefährliche Substanzen enthalten: Ein nicht sachgemäßer Gebrauch oder eine nicht korrekte Entsorgung können negative Folgen für die menschliche Gesundheit und die Umwelt mit sich bringen.
4. Das auf dem Produkt/der Verpackung angebrachte und in den Gebrauchsanweisungen enthaltene Symbol (durchgestrichener Abfallcontainer auf Rädern) weist darauf hin, dass das Gerät nach dem 13. August 2005 auf den Markt gebracht wurde und somit nach dem Verfahren der Mülltrennung zu entsorgen ist.
5. Im Falle einer nicht vorschriftsmäßigen Entsorgung der elektrischen und elektronischen Abfälle werden die von den örtlichen Entsorgungsnormen vorgesehenen Strafen auferlegt.

Materialgarantie: 22 Jahre (ab Produktions-/Lieferdatum, Verschleißteile ausgenommen).

Bauartzulassung: Die Qualität und Sicherheit der CAREL-Produkte werden durch

das ISO 9001-Zertifikat für Bauart und Produktion sowie durch das  und



das  -Zeichen garantiert.

Index

1. MODELLE UND BESCHREIBUNG DER BAUTEILE	7
1.1 Modelle.....	7
1.2 Beschreibung der Bauteile	7
2. MONTAGE	8
2.1 Empfang und Aufbewahrung	8
2.2 Positionierung und Abmessungen	8
2.3 Entfernen und Wiederaufsetzen der Fronthaube	8
3. WASSERANSCHLÜSSE	9
3.1 Beschaffenheit des Speisewassers.....	9
3.2 Beschaffenheit des Abschlämmwassers.....	9
3.3 Anschluss der Leitungen.....	9
3.4 Wasseranschlüsse	9
3.5 Anschluss des Luftansaugkanals und Rauchabzuges Rauch.....	10
3.6 Kontrollen	12
4. DAMPFVERTEILUNG	13
4.1 Dampfverteilung im Luftkanal - Dampfplanzen	13
4.2 Positionierung der Dampfplanzen im Luftkanal.....	13
4.3 Installation des Dampfschlauches.....	14
4.4 Installation des Kondensatschlauches.....	14
4.5 Kontrollen	14
5. ELEKTROANSCHLÜSSE	15
5.1 Versorgungsspannung.....	15
5.2 Überprüfung der Trafospannung der Hilfsschaltkreise.....	15
5.3 Hauptreglerplatine	15
5.4 Anschluss-Scheme UG45-90.....	16
5.5 Anschluss-Scheme UG180	17
5.6 Einstellung des Befeuchters auf verschiedene Gasarten	18
6. WARTUNG	20
6.1 Wartung des Dampfzylinders.....	20
6.2 Reinigung des Brenners	21
6.3 Betriebsstörungen - Überprüfung des Ionisationsstroms.....	21
6.4 Rauchtemperaturfühler	21
6.5 Wassertemperaturfühler	21
6.6 Sicherungen	21
6.7 Kühlventilator.....	21
7. FUNKTIONSPRINZIP UND SONSTIGE FUNKTIONEN	22
7.1 Funktionsprinzip.....	22
8. TECHNISCHE DATEN	23
8.1 Thermohydraulische Daten	23
8.2 Technische Abgaswerte nach Wärmezufuhr.....	23
8.3 Abmessungen.....	24
8.4 Gewicht	24
8.5 Etikettendaten	25

1. MODELLE UND BESCHREIBUNG DER BAUTEILE

1.1 Modelle

Der Code, der das Befeuchtermodell kennzeichnet, besteht aus 10 Zeichen mit folgender Bedeutung.

Beispiel: Der Code UG180HD003 kennzeichnet einen Gasbefeuchter (GB) mit:

- Nenn-Dampfproduktion von 180 kg/h 400 lbs/h (180);
- modulierender Regelung (H);
- Spannungsversorgung 230 Vac einphasig (D).

Wichtiger Hinweis: der Befeuchter wurde für eine Höchstproduktion von 70% der Nennkapazität werkseingestellt. Zur Änderung der Höchstproduktion kann auf des Benutzerhandbuches der Steuerung (cod. +030220930) enthaltenen Anweisungen befolgt werden.

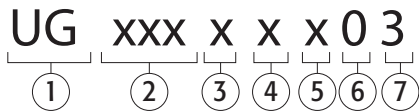

Fig. 1.a

1	Kennzeichen der Serie
2	Nenn-Dampfproduktion in kg/h: 045; 090 und 180
3	Typ der Regelung: H = modulierend*
4	Typ: Versorgungsspannung: D = 230 - 1~N
5	Optionen: 0 = Basisversion 50 Hz 1 = Version 60 Hz
6	nicht verwendet
7	interne Überholungen

*= Umfasst die Funktionen: EIN-AUS-, Proportional-, Feuchte- und Temperaturregelung.

1.2 Beschreibung der Bauteile

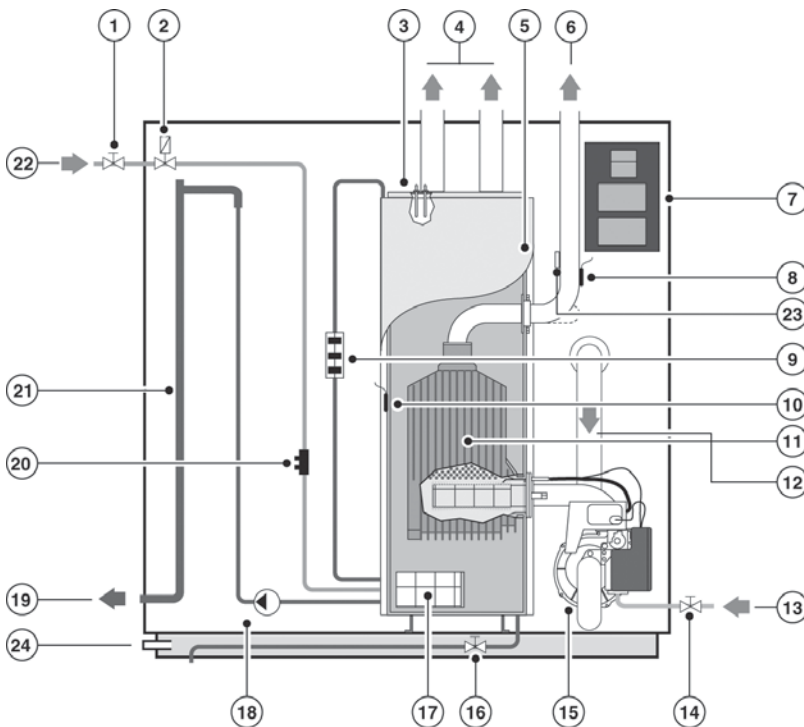

Fig. 1.b

1	Absperrhahn der Wasserleitung
2	Zulaufventil
3	Schaumfühler
4	Dampfauslass
5	Dampfzylinder
6	Rauchabzug
7	Schalttafel
8	Rauchtemperaturfühler (2 für UG180)
9	Standfühler
10	Vorwärmtemperaturfühler
11	Wärmetauscher (2 für UG180)
12	Lufteinlass
13	Gasleitung
14	Gasleitungsabsperrhahn
15	Gasbrenner (2 für UG180)
16	Abschlamm- und Vorfüll-Hahn
17	Filter
18	Abschlammpumpe
19	Abschlammleitung
20	Leitfähigkeitsmesser
21	Abschlammleitung
22	Wasserleitung
23	Sicherheitsthermostat
24	Abschlammleitung des Bodentanks

2. MONTAGE

2.1 Empfang und Aufbewahrung

- Den Befeuchter beim Empfang auf seine Unversehrtheit überprüfen und dem Transporteur eventuelle Schäden, die auf einen unvorsichtigen oder ungeeigneten Transport zurückzuführen sind, unmittelbar schriftlich mitteilen.
- Den Befeuchter vor dem Auspacken an den Installationsort bringen und ihn dabei nur von unten anpacken.
- Den Karton öffnen, die stoßfesten Zwischenlagen und anschließend den Befeuchter entnehmen; den Befeuchter dabei immer in vertikaler Stellung halten. Die Schutzhülle erst kurz vor der Installation entfernen.

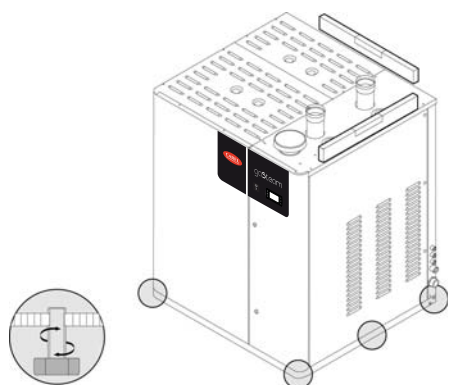

Fig. 2.a

2.2 Positionierung und Abmessungen

- Für die Installation die für die Dampfverteilung geeignetste Lage auswählen, d. h. bei der die Länge der Dampfleitung am kürzesten ausfällt (siehe DAMPFVERTEILUNG). Das Gerät ist für die Bodenmontage gedacht; es muss darauf geachtet werden, dass die Vorrichtung das Gewicht des Gerätes bei Betrieb aushält (siehe ABMESSUNGEN UND GEWICHTE).
- Das Metallgehäuse des Befeuchters erhitzt sich während des Betriebs; die Oberseite kann Temperaturen über 50 °C (122 °F) erreichen; Achtung, dass dies nicht zu Problemen führt.
- Den Befeuchter gerade ansetzen und den Mindestabstand einhalten, der in der Abbildung 2.b angegeben ist, damit die nötigen Wartungsoperationen durchgeführt werden können.

HINWEIS: Das Auslassgitter der Ansaug darf weder verstopft noch bedeckt sein.

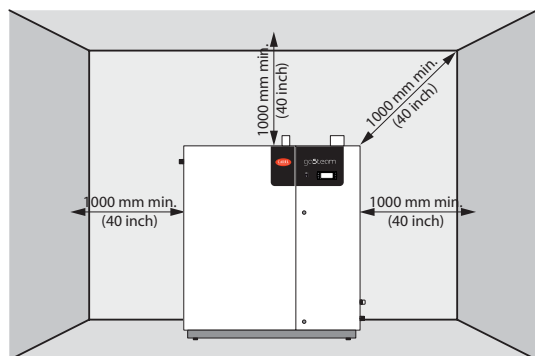

Fig. 2.b

2.3 Entfernen und Wiederaufsetzen der Fronthaube

Abmontieren der Fronthaube des Befeuchters (siehe Abb. 2.c):

1. die seitliche Klappe A öffnen;
2. die Schrauben (Teil V) mit einem Schraubendreher entfernen;
3. die Haube b an beiden Seiten anpacken und neigen, bis sie vollständig aus den seitlichen Halterungen herausgezogen ist; um ca. 2 cm anheben und aus den Haken der Unterseite herausziehen;
4. die Haube entfernen.

Aufsetzen der Fronthaube des Befeuchters (Abb. 2.c):

1. die Haube b leicht schräg halten und wieder in die Haken der Unterseite einfügen;
2. die Haube in vertikaler Stellung halten und mit leichtem Druck an den seitlichen Halterungen einrasten lassen;
3. die Spanschrauben (Teil V) mit einem Schraubendreher befestigen;
4. die Klappe A schließen.

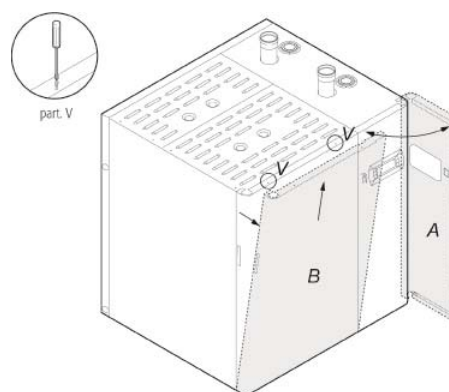

Fig. 2.c

3. WASSERANSCHLÜSSE

Vor dem Ausführen der Wasseranschlüsse muss das Gerät vom Stromnetz abgetrennt werden.

3.1 Beschaffenheit des Speisewassers

Das Speisewasser des Befeuchters muss Trinkwasser sein, da der produzierte Dampf Luft befeuchtet, die eingeatmet wird. Für einen idealen Betrieb des Befeuchters wird die Verwendung von entmineralisiertem Umkehrosmose-Wasser empfohlen.

Die Beschaffenheit des unbehandelten Speisewassers darf die in der Tabelle 3.a angeführten Grenzwerte nicht überschreiten.

WICHTIGER HINWEIS: Die Aufbereitung des Wassers mit Enthärtungsmitteln oder Polyphosphatdosierern vermindert nicht die Salzkonzentration und kann zu Schaumbildung und somit zu möglichen Betriebsstörungen bzw. zur Korrosion der Heizelemente führen. Sollte es nicht möglich sein, auf eine solche Aufbereitung zu verzichten, muss das aufbereitete Wasser mit normalem Leitungswasser so verdünnt werden, dass mindestens 40 % der ursprünglichen Wasserhärte gewährleistet sind (keinesfalls unter 5 °f). Außerdem ist das im Absatz 5.1.1 des Technischen Handbuchs der gaSteam-Steuerung Code +030220930 beschriebene Verfahren zu befolgen.

Die Demineralisierung des Wassers in Umkehrosmose-Anlagen ist zulässig. Dabei ist das im Absatz 5.1.1 des Technischen Handbuchs der gaSteam-Steuerung Code +030220930 beschriebene Verfahren zu befolgen.

NICHT ZULÄSSIG IST:

1. Brunnenwasser, Wasser für Industriegebrauch, Wasser, das aus Kühlkreisläufen stammt oder allgemein chemisch oder bakteriologisch verschmutztes Wasser;
2. Wasser, das Desinfektionsmittel oder korrosionsverhütende Verbindungen enthält.

Hinweis:

- Es existiert kein zuverlässiges Verhältnis zwischen Wasserhärte und Wasserleitfähigkeit;
- Wird Speisewasser aus einer externen Umkehrosmoseanlage verwendet, muss die Anlage einen Ist-Durchfluss von 20 l/min (5.28 Gal/min) gewährleisten.

Aktivität der Wasserstoffionen	pH		da 6.5 a 8.5
Spezifische Leitfähigkeit bei 20°C	$\sigma_{R,20^\circ C}$	-	$\mu S/cm$ 1500
Gesamthärte	TH	-	mg/l CaCO ₃ 500
Eisen + Mangan		-	mg/l Fe+Mn 0,2
Chloride		-	Mg/l Cl- 50
Silicium		-	mg/l SiO ₂ 20
Restchlor		-	mg/l Cl ₂ 0,2
Calciumsulfat		-	mg/l CaSO ₄ 100

Tab. 3.a

Beim Anschluss handelt es sich um den Typ G3/4 Außendurchmesser.

3.2 Beschaffenheit des Abschlammwassers

Im Innern des Befeuchters wird das Wasser zum Sieden gebracht und dabei ohne Zusatz von Substanzen in Dampf umgewandelt. Das Abschlammwasser enthält deshalb dieselben Substanzen wie das eingespeiste Wasser, nur in größerer Menge je nach deren Konzentration und den eingestellten Abschlammzyklen. Es kann eine Temperatur von 100°C (212 °F) und eine Durchflussmenge von 25 l/min (6.60 Gal/min) erreichen. Da es nicht toxisch ist, kann es in das normale Abwassernetz abgeleitet werden.

3.3 Anschluss der Leitungen

Die Installation eines Befeuchters erfordert den Anschluss an das Gasnetz und an die Zulauf- und Abschlammleitungen.

Der Anschluss des Speisewassers kann (siehe Abb. 3.a Seitenansicht) mit einem Schlauch mit einem internen Mindestdurchmesser von 6 mm realisiert werden. Vor dem Geräteanschluss sollte ein Absperrhahn installiert werden, um das Gerät während der Wartungsoperationen abtrennen zu können.

Für eine einfache Installation empfiehlt es sich, den biegsamen Schlauch von Carel (Code FWH3415000). Es empfiehlt sich der Einsatz eines mechanischen Feinfilters, um eventuelle feste Verunreinigungen zurückzuhalten.

Der Anschluss des Abschlammwassers erfolgt mit einem nicht leitendem Kunststoffrohr mit einem Außendurchmesser von 50 mm. Das Rohr muss bis zu 100 °C (212 °F) hitzefest sein (siehe Abb. 3.1 Position 3).

Der Anschluss der Gasleitung erfolgt mit dem im Lieferumfang enthaltenen Metallschlauch (schwingungsdämpfendes Verbindungsstück) und wird an einen Hahn (manuelles Absperrventil) des Typs 1" G für gasteam 45 und 90 bzw. des Typs 1" 1/4 G für gasteam 180 gelegt.

Für den US-Markt sollte das Installations-Kit UGKINST* verwendet werden.

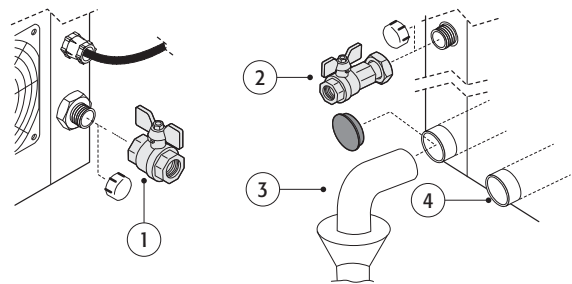

Fig. 3.a

1	Gashahn
2	Wasserhahn
3	Abschlammanschluss
4	Bodentankanschluss Ø = 20mm

3.4 Wasseranschlüsse

WICHTIGER HINWEIS: Die Abschlammleitung muss frei, ohne Gegendruck und mit einem Siphon unmittelbar unter dem Anschluss des Befeuchters ausgestattet sein.

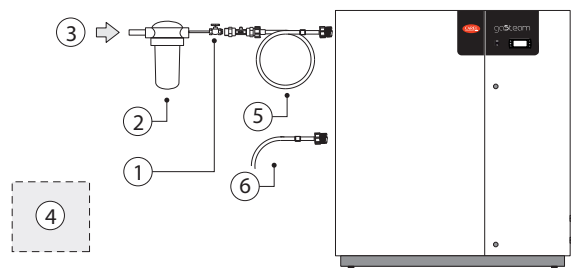

Fig. 3.b

1	Hahn
2	Filter
3	Versorgung
4	Eventuelle Wasseraufbereitungsanlage mit Umkehrosmose
5	Biegsamer Schlauch (Code FWH3415000) NICHT IM LIEFERUMFANG ENTHALTEN
6	Biegsamer Schlauch Ø 3/4 NICHT IM LIEFERUMFANG ENTHALTEN (Option Drain Tempering)

3.5 Anschluss des Luftansaugkanals und Rauchabzuges Rauch

Der gaSteam-Befeuchter ist als Gerät des Typs C (hermetisches Gerät) zugelassen. Der Anschluss des Luftansaugkanals/Rauchabzuges muss nach den folgenden Schaltplänen ausgeführt werden. Für die zu verwendenden Bauteile siehe den Katalog des marktgängigen Rauchabzug-Zubehörs. Die Installation und Positionierung des Luftansaugkanals und des Rauchabzuges müssen den geltenden, einschlägigen Gesetzen und Vorschriften sowie den allfälligen Bestimmungen der nationalen und örtlichen Behörden entsprechen; daher ist die Anwendbarkeit der folgenden Schaltpläne zu überprüfen. Die in den folgenden Installationen angegebenen Höchstlängen wurden in Verwendung der Carel-Leitungen überprüft.

Für den Luftansaugkanal und den Rauchabzug sind 3 Bohrungen verfügbar (6 für UG180):

- 2 auf der Decke des Befeuchters (4 für UG180);
- 1 auf dem Rücken (2 für UG180).

Der Befeuchter besitzt das folgende Werkslayout:

- Rauchabzug gegen die Decke des Befeuchters;
- Luftansaugkanal am Rücken;
- inspektionierbarer 135 mm langer Stutzen (2 für UG180) und 135 mm langer Kondensatsammelstutzen (im Lieferumfang enthalten).

Der im Lieferumfang enthaltene Kondensatsammelstutzen muss montiert werden; an das Inspektionsloch muss ein Kondensatschlauch angeschlossen werden, um zu vermeiden, dass infolge von Kondensat Funktionsstörungen am Brenner auftreten können.

Sowohl der Rauchabzug als auch der Luftansaugkanal können nach den jeweiligen Installationsanforderungen versetzt werden.

Sowohl der Rauchabzug als auch der Luftansaugkanal können nach den jeweiligen Installationsanforderungen versetzt werden.

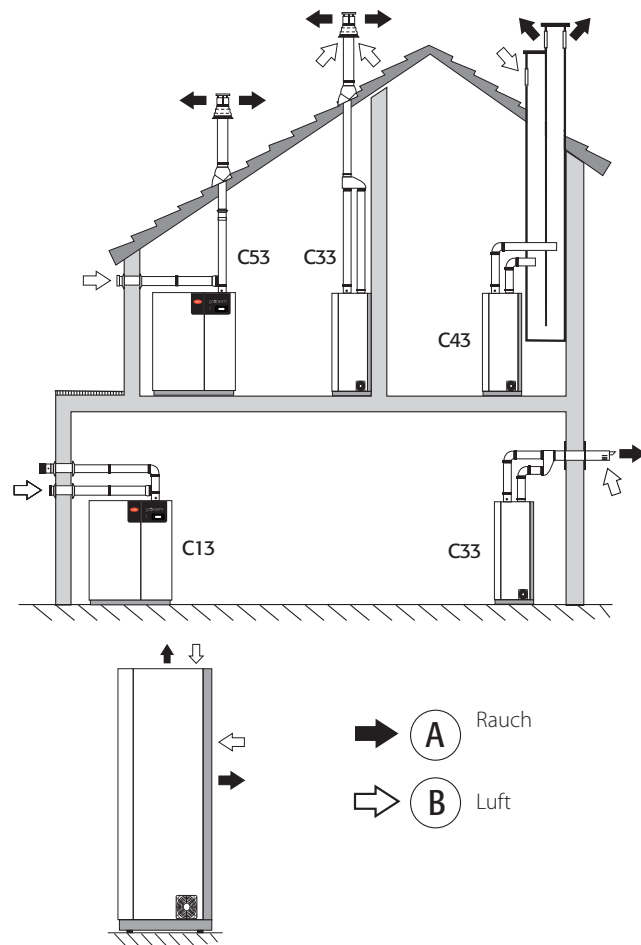

Fig.3.c.a

Gasteam 45	DP	dia. Luftansaugkanals (Aluminium oder Edelstahl)		
		d=80mm	d=100mm	d=120mm
lineares Leitungsstück l= 1m	Pa	2,5	0,85	0,4
90°-Biegung ø80 mm r/d=0,5	Pa	5,6	2,2	1,0
90°-Biegung ø80 mm r/d=1	Pa	2,2	0,9	0,4
45°-Biegung ø80 mm r/d=0,5	Pa	3,3	1,3	0,6
Rauchabzuganschluss ø80 mm	Pa	6,6	2,6	1,2
T-Kondensatsammelstutzen	Pa	6,6	2,6	1,2
Sektion-expansion	Pa	6,6	2,6	1,2

Gasteam 90	DP	dia. Luftansaugkanals (Aluminium oder Edelstahl)		
		d=80mm	d=100mm	d=120mm
lineares Leitungsstück l= 1m	Pa	7,7	2,5	1,0
90°-Biegung ø80 mm r/d=0,5	Pa	19,1	7,6	3,6
90°-Biegung ø80 mm r/d=1	Pa	7,4	2,9	1,4
45°-Biegung ø80 mm r/d=0,5	Pa	11,2	4,5	2,1
Rauchabzuganschluss ø80 mm	Pa	22,5	8,9	4,2
T-Kondensatsammelstutzen	Pa	22,5	8,9	4,2
Sektion-expansion	Pa	22,5	8,9	4,2

Gasteam 180	DP	dia. Luftansaugkanals (Edelstahl)	
		d=120mm	d=150mm
lineares Leitungsstück 1m	Pa	3,2	1,1
90°-Biegung , d 80mm, r/d=0,5	Pa	14,3	5,6
45°-Biegung , d 80mm, r/d=0,5	Pa	8,4	3,3
90°-Biegung , d 80mm, r/d=1	Pa	5,6	2,2
Rauchabzuganschluss d 80mm	Pa	16,8	6,6
T-Kondensatsammelstutzen	Pa	16,8	6,6
Sektion-expansion	Pa	16,8	6,6

Tab. 3.b

- ⇐ Rauch
- ➡ Luft
- alternative Positionierung
- X
min. 100 mm, wenn die Luftentnahme von der Hinterseite erfolgt

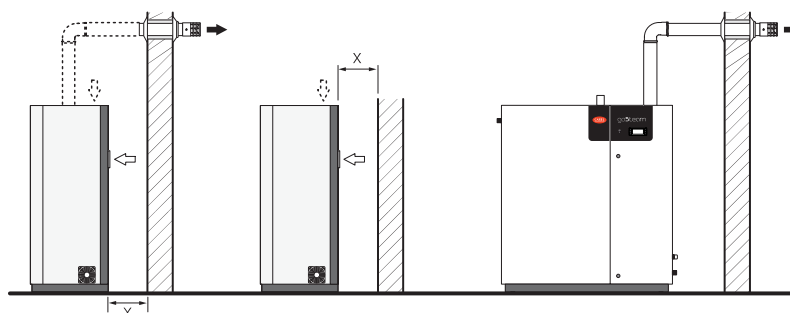

Fig.3.c.b

Bei CAREL erhältlich Zubehör für Rauchabzüge:

Bez.	Beschreibung	Code
1	Rauchabzuggitter Inox-Edelstahl Ø 80 mm	EXHZ080000
2a	Verlängerungsstück Ø 80 mm, L= 1000 mm	EXHP080100
2b	Verlängerungsstück Ø 80 mm, L=500 mm	EXHP080500
3	90°-Biegung Ø 80 mm	EXHC080080
4	Ansauggitter Inox-Edelstahl Ø 80 mm	EXHX080000
5	Innen-Außen-Rosette Ø 80 mm	EXHQ080000
6	Ziegel für Schrägdach Ø80 mm	EXHNI00125
7	Flachziegel Ø 80 mm	EXHN080000
8	Kondensatsammelstutzen Ø 80 mm L= 135mm	EXHS0A0011
9	T-Anschluss Ø 80 mm	EXHD080000
10	Verschluss	EXHG000000
11	Kondensatablauf-Siphon mit Schlauch	EXHDS00000
12	Silikondichtung für Rauchabzug Ø 80mm	EXHW000080
13	Stutzen mit Flanschanschluss Ø 80 mm, L= 57 mm	EXHL080056
14	Stutzen Ø 80 mm, L= 120 mm	EXHT080120
15	Inspektionierbarer Stutzen Ø 80 mm, L = 135 mm	EXHI080025
16	Stutzen Ø 80 mm, L= 100 mm	EXHT080100

Tab. 3.c

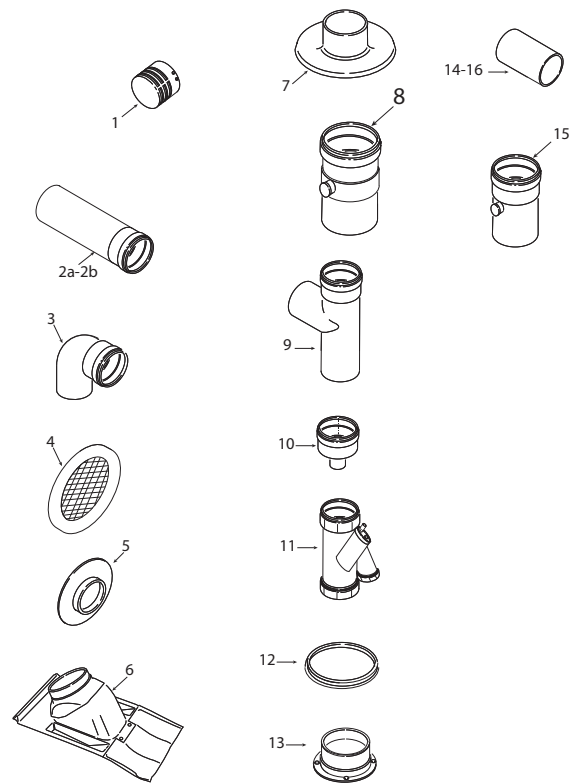

Fig. 3.d

3.5.1 Installation des Gerätes mit Raumluftentnahme (Typ B)

Die gaSteam-Befeuchter können auch als Geräte des Typs B installiert werden, d.h. mit Entnahme der Luft aus dem Raum, in dem sie installiert werden, sofern dabei die geltenden einschlägigen Gesetze und Vorschriften beachtet werden.

Der maximal zugelassene Druckverlust in den Luftsaugkanälen/Rauchabzügen mit \varnothing 80 mm beträgt:

- für gasteam 45: -50...90 Pa (-0,50...0,90 mbar / -0.007...0.013 PSI);
- für gasteam 90: -50...82 Pa (-0,50...0,82 mbar / -0.007...0.012 PSI);
- für gasteam 180: -50...95 Pa (-0,50...0,95 mbar / -0.007...0.012 PSI);

Für die Berechnung der zulässigen Kanallänge siehe Tabelle 3.b.

WICHTIGER HINWEIS: In über 2 m langen Rauchabzügen muss ein Kondensatsammelstutzen (Teil 6) oder ein sonstiger angemessener Abzug (Teil 9) eingefügt werden.

3.5.2 Druckregler (UG180)

Der Druckregler überprüft, dass bei der Verwendung eines gemeinsamen Rauchabzuges kein Rauchrückfluss erfolgt (siehe „Auslässe mit Rauchverteiler“).

3.6 Kontrollen

Für einen korrekten Wasseranschluss müssen folgende Bedingungen erfüllt sein:

- Unterbrechung der abtrennbaren Speisewasserleitung mit einem Absperrhahn;
- Einsatz eines mechanischen Feinfilters in der Speisewasserleitung;
- Wassertemperatur und -druck innerhalb der zulässigen Werte;
- Abschlammleitung hitzebeständig bis zu einer Temperatur von 100 °C (212 °F);
- interner Mindestdurchmesser der Abschlammleitung von 40 mm (1 1/2 Inch);
- Mindestneigung der Abschlammleitung höher oder gleich 5°;
- Einfügung des inspektionierbaren Stutzens mit Anschluss an den Kondensatschlauch.

WICHTIGER HINWEIS: Nach erfolgter Installation muss die Zulaufleitung für ca. 30 Minuten gereinigt werden; dazu wird das Wasser direkt in den Abfluss geleitet, ohne es in den Befeuchter einzuspeisen. Damit werden eventuelle Rückstände und Arbeitsmaterialabfälle beseitigt, die während des Siedens zu Schaumbildung führen könnten.

Unabhängige Auslässe UG180

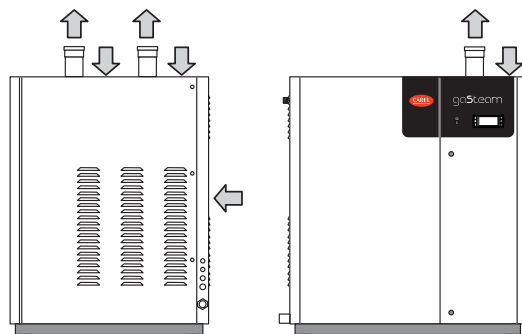

Unabhängige Auslässe UG45-90

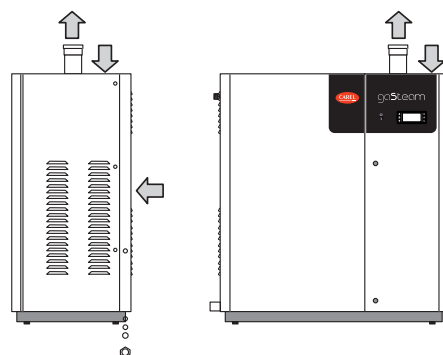

Fig. 3.e

4. DAMPFVERTEILUNG

Für eine optimale Leistung des Befeuchters muss der produzierte Dampf homogen im Raum verteilt werden, um Tropfenbildungen und Kondensatsammlungen zu vermeiden. Dazu werden Dampfzweiger verwendet. Die Wahl des Dampfverteilers hängt vom Raum ab, in den der Dampf eingeführt werden soll.

- in die Kanalwand eine Reihe von Bohrungen (siehe Bohrschablone der Abbildung 4.a) bohren;
- den Verteiler mit den Dampfzweigern nach oben einfügen;
- den Flansch der Verteilers mit 4 Schrauben befestigen.

4.1 Dampfverteilung im Luftkanal - Dampfzweiger

Für die Dampfverteilung im Luftkanal muss die Verteilergröße an die Befeuchterkapazität und an den Kanaldurchmesser angepasst werden. Die Abbildung 4.a enthält die Abmessungen der CAREL-Dampfzweiger aus Edelstahl. Die Tab. 4.a gibt die Mindestanzahl und das Modell der empfohlenen Verteiler für den jeweils verwendeten Befeuchtertyp an.

Befeuchter-Anschluss \varnothing mm		2x40	2x40	4x40		
Befeuchterkapazität kg/h (lbs/h)		45 (100)	90 (200)	180 (400)		
Anschluss Dampfverteiler mm	Max. Kapazität Dampfverteiler kg/h	Länge mm	Code	UG045	UG090	UG180
40	25	834	DP085D40R0	2		
40	35	1015	DP105D40R0	2	(4)**	
40	45	1222	DP125D40R0	2	2	4
40	45	1636	DP165D40R0	2	2	4
40	45	2025	DP205D40R0	2	2	4

Tab. 4.a

**.: Verfügbares Kit mit "Y" 40x40x40 code UEKY40x400.

N.B.: Sollte der Kanal nicht die für den Verteiler erforderliche Länge besitzen, können 2 kürzere Verteiler pro Auslass (siehe Zahlen in Klammern) mit Abzweigung des Dampfschlauches verwendet werden.

Montage der Dampfzweiger (siehe Abbildung 4.a):

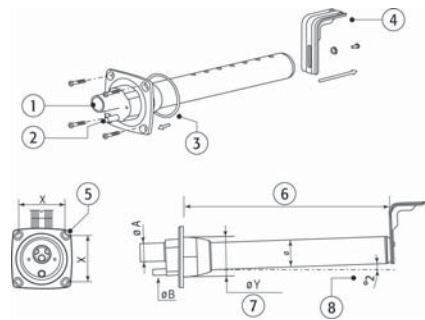

dimensions in mm:

$\varnothing A$	$\varnothing B$	$\varnothing Y$	\varnothing	X
40	10	89	60	99

Fig. 4.a - Montage der Dampfzweiger

Damit das Kondensat über den Kondensatablauf zurückfließen kann (siehe „Installation des Kondensatschlauches“), muss der Verteiler (Abb. 4.a) leicht schräg mit dem Eingangsanschluss niedriger im Vergleich zum geschlossenen Ende montiert werden, das aus diesem Grund nach oben befestigt wird.

1	Dampfeinlass
2	Kondensatablauf
3	Flanschdichtung
4	Die Halterung wo vorgesehen befestigen
5	Schraubendurchmesser max. "M5"
6	L (siehe Tab. 4.a)
7	Wandbohrung
8	Die beiliegende Halterung verwenden, um die Neigung, die durch den Flansch entsteht, beizubehalten

Tab. 4.b

Den Abmessungen der Luftkanäle gemäß müssen die Dampfzweiger

4.2 Positionierung der Dampfzweiger im Luftkanal

so lang wie möglich sein und entfernt von Kurven, Verzweigungen, Verengungen, Gittern, Filtern und Ventilatoren eingesetzt werden.

Der empfohlene Mindestabstand zwischen dem Dampfverteiler und dem nahestehendsten Hindernis beträgt ca. 1...1,5 m, hängt aber stark von den Betriebsbedingungen ab. Der Abstand erhöht sich bei:

- ansteigender Luftgeschwindigkeit im Kanal;
- bei zunehmender relativer Luftfeuchte vor und insbesondere nach der

- Befeuchtung;
- bei sinkender Turbulenz (Luftverwirbelung).

Die Anordnung und Abstände zwischen dem Verteiler und den Kanalwänden und/oder zwischen zwei Verteilern müssen eingehalten werden (siehe folgende Abbildungen mit Abmessungen in mm).

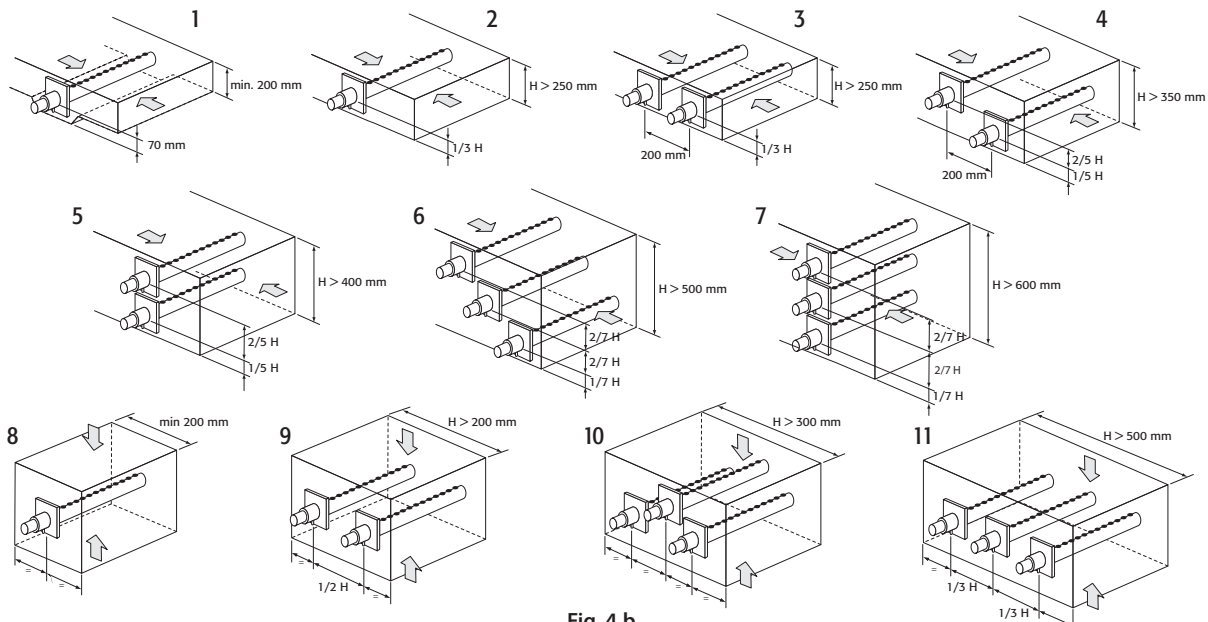

Fig. 4.b

4.3 Installation des Dampfschlauches

- Der Gebrauch von ungeeigneten Schläuchen kann zur Versprödung oder Rissbildung mit Dampfverlusten führen.
- Der Schlauch muss so verlegt werden, dass keine Kondensatsammlungen mit Gurgelgeräuschen und Druckverlusten entstehen; das Kondensat muss der Schwerkraft gemäß zum Dampfzylinder oder Verteiler abfließen können.
- Das Aufkommen von Kondensatsäcken oder Siphonen, in denen sich das Kondensat ansammeln könnte, muss vermieden werden; zudem muss darauf geachtet werden, dass sich keine Drosselstellen im Schlauch infolge von zu engen Biegeradien oder Verdrehungen bilden (siehe Abb. 4.c).
- Die Schlauchenden sind mit den Schlauchschellen und den Befestigungsschrauben an den Anschlüssen des Befeuchters und des Dampfverteilers zu befestigen, damit sie sich bei Betrieb nicht abziehen lassen.
- Je nach Lage des Dampfverteilers muss der Schlauchverlauf einer der folgenden Lösungen entsprechen:
 1. mindestens 300 mm (12 Inch) gerade nach oben, gefolgt von einer Biegung mit Mindestradius von 300 mm (12 Inch) und einem abfallenden Stück mit konstanter Neigung nicht unter 5° (siehe Abbildung 4.d);
 2. für sehr kurze Strecken (unter 2 m) (80 Inch), Biegung mit Mindestradius von 300 mm (12 Inch), gefolgt von einem ansteigenden Stück mit einer Steigung nicht unter 20° (siehe Abbildung 4.e).

WICHTIGER HINWEIS: Der Dampfschlauch darf keinen Gegendruck erzeugen, der den maximal zulässigen Druck des Befeuchters um die Hälfte übersteigt. Dies entspricht allgemein einer Dampfschlauchlänge von rund 4 m; für Sonderanwendungen bitte Carel kontaktieren.

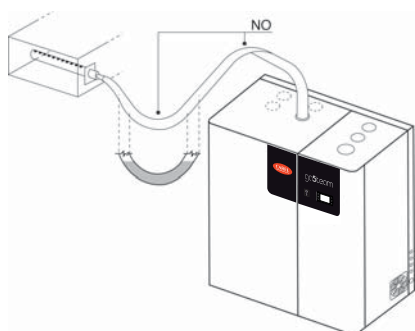

Fig. 4.c

4.4 Installation des Kondensatschlauches

- Aufgrund der Wiederkondensation eines Teils des Dampfes bildet sich im Dampfschlauch und im Dampfverteiler eine gewisse Menge Kondensat. Dieses Kondensat muss abgeführt werden, um Gurgelgeräusche und Leistungsverluste zu vermeiden.
- Der Ablauf erfolgt der Schwerkraft gemäß über einen geeigneten biegsamen Schlauch. Die Verwendung von unangemessenen Schläuchen kann zur Versprödung oder Rissbildung und damit zu Dampfverlusten führen.
- Zur Vermeidung des Austritts von nicht kondensiertem Dampf über den Kondensatschlauch muss dieser mit einem Siphon verlegt werden.
- Das Ende des Kondensatschlauchs kann für einen korrekten Ablauf mit einer Mindestneigung von 5° zur nächsten Abschlammleitung geführt werden (siehe Abbildung Abb. 4.d / 4.e).

HINWEIS: Für einen korrekten Betrieb muss der Siphon vor dem Einschalten des Befeuchters mit Wasser gefüllt werden. Gemäß Norm UNI11071.

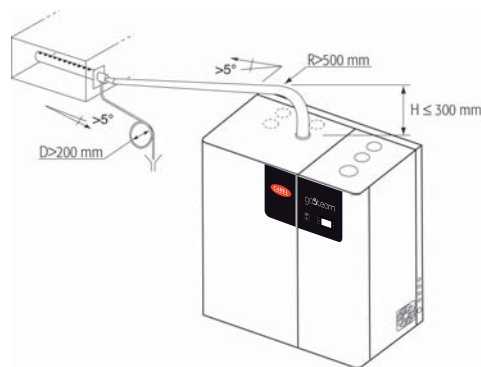

Fig. 4.d

4.5 Kontrollen

Für eine korrekte Installation der Dampfschläuche müssen folgende Bedingungen erfüllt sein:

- die Lage des Dampfverteilers entspricht den Beschreibungen dieses Kapitels; die Dampfaustrittschläuche führen nach oben und der Verteiler hat eine Mindeststeigung von 2°;
- die Schlauchenden sind an den Verbindungsstellen mit Schlauchschellen und Befestigungsschrauben gesichert;
- die Biegungen der Schläuche sind ausreichend weit (Radius > 300 mm) (12 Inch), damit keine Knick- oder Drosselstellen entstehen;
- im Dampfschlauchverlauf befinden sich keine Kondensatsäcke oder Kondensatfallen;
- der Dampf- und Kondensatschlauchverlauf entspricht den Beschreibungen dieses Kapitels;
- der Dampfschlauch sollte die Länge von 4 m nicht überschreiten; für Sonderanwendungen bitte Carel kontaktieren;
- die Neigung des Dampfschlauches ermöglicht einen korrekten Abfluss des Kondensats (> 20° für die ansteigenden Stücke, > 5° für die abfallenden Stücke);
- die Neigung des Kondensatschlauchs beträgt an jedem Punkt mindestens 5°;
- der Kondensatschlauch ist mit einem Siphon ausgestattet (der vor dem Start des Befeuchters mit Wasser angefüllt werden muss), um Dampfaustritte zu vermeiden.

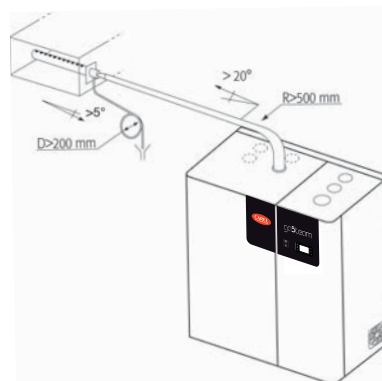

Fig. 4.d

5. ELEKTROANSCHLÜSSE

Vor dem Anschluss muss das Gerät vom Stromnetz abgetrennt werden.

- Die Versorgungsspannung muss mit den Etikettendaten des Befeuchters (Elektroteil) übereinstimmen.
- Die Versorgungskabel und die Erdleitung sind über die PG-Verschraubung in das Innere des Elektroteils zu führen und die Enden an die Klemmen anzuschließen (siehe Abb. 5.a; L1, L2, GND).
- Die Elektroleitung des Befeuchters muss mit einem Trennschalter und mit Sicherungen zum Schutz vor Kurzschluss ausgestattet sein. In der Tab. 5.a sind der empfohlene Durchmesser des Versorgungskabels und die Größen der Sicherungen angegeben. Diese Daten sind jedoch nur Richtwerte; es gelten schlussendlich die Werte der örtlichen Gesetzgebung.

5.1 Versorgungsspannung

In der Tab. 5.a sind die elektrischen Daten zur Versorgungsspannung und zu den Nennwerten zusammengefasst.

Modell	Versorgung		Nennwerte				
	code	Spannung (V - Typ) (1)	Strom (A) (2)	Leistung (W) (2)	Produktion (kg/h (lbs/h)) (2, 4)	Kabeldurchm (mm ²) (AWG14) (3)	Sicherungen (A - Typ) (3)
UG045	D	230 - 1N	0,34	180	45 (100)	2,5	16 /schnell
UG090	D	230 - 1N	0,670	250	90 (200)	2,5	16 /schnell
UG180	D	230 - 1N	1,246	385	180 (400)	2,5	16 /schnell

Tab. 5.a

- (1) Zulässige Toleranz der Nennspannung: -15% , ± 10 %
 (2) Zulässige Toleranz der Nennwerte: +5%, -10% (EN 60335-1)
 (3) Richtwerte für die Verlegung von PVC- oder Gummi-Kabeln im geschlossenen Kabelkanal für eine Länge von 20 m. Die geltenden Bestimmungen sind auf jeden Fall einzuhalten
 (4) Ist-Dampfproduktion: die durchschnittliche Dampfproduktion kann von externen Faktoren wie: Raumtemperatur, Wasserqualität oder Dampfverteilsystem beeinflusst werden.

5.2 Überprüfung der Trafospaltung der Hilfsschaltkreise

Der Versorgungstrafo der Hilfsschaltkreise (Multispannung) hat eine **Primärwicklung** für die 230 V-Spannung (mit zylinderförmigen 10,3x38 mm Sicherungen geschützt, siehe Tab. 7.a) und eine **Sekundärwicklung** (24 V). Der Anschluss wird im Werk gemäß Etikettendaten ausgeführt und kontrolliert.

5.3 Hauptreglerplatine

Die Hilfsanschlüsse werden über die PG-Verschraubung an der Seite des Befeuchters in das Innere des Elektroteils geführt. Dort werden sie an die Klemmleiste wie in Abbildung 5.a dargestellt angeschlossen.

Die Fühleranschluss- und Fern-EIN/AUS-Kabel sollten mit geeigneten Schellen gesichert werden, damit die Abtrennungen keine Betriebsstörungen oder Schäden verursachen.

*Z: Klemmleiste nur auf UG180 vorhanden.

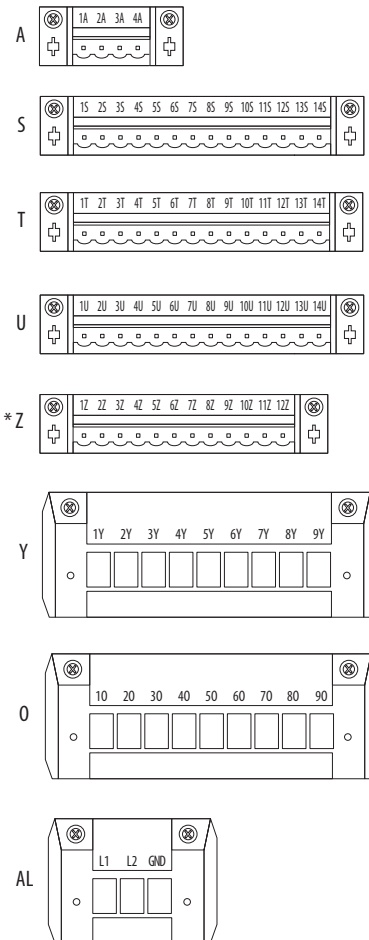
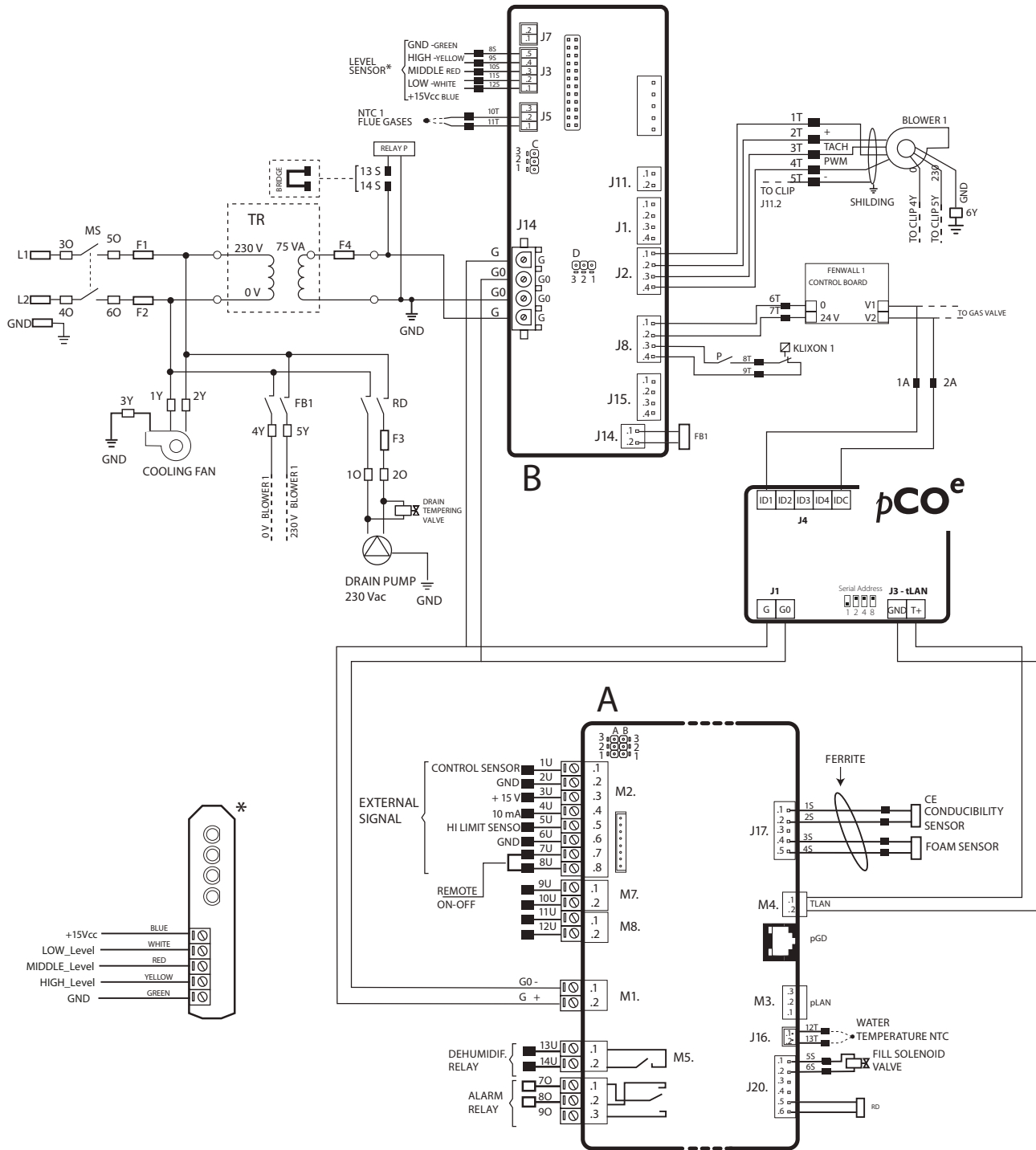

Fig. 5.a

5.4 Anschluss-Schema UG45-90



LEGENDA

G = 24 Vac

G0 = 0 V

■ MORSETTI AUSILIARI

□ MORSETTI DI POTENZA

Fig. 5.b

5.5 Anschluss-Schema UG180

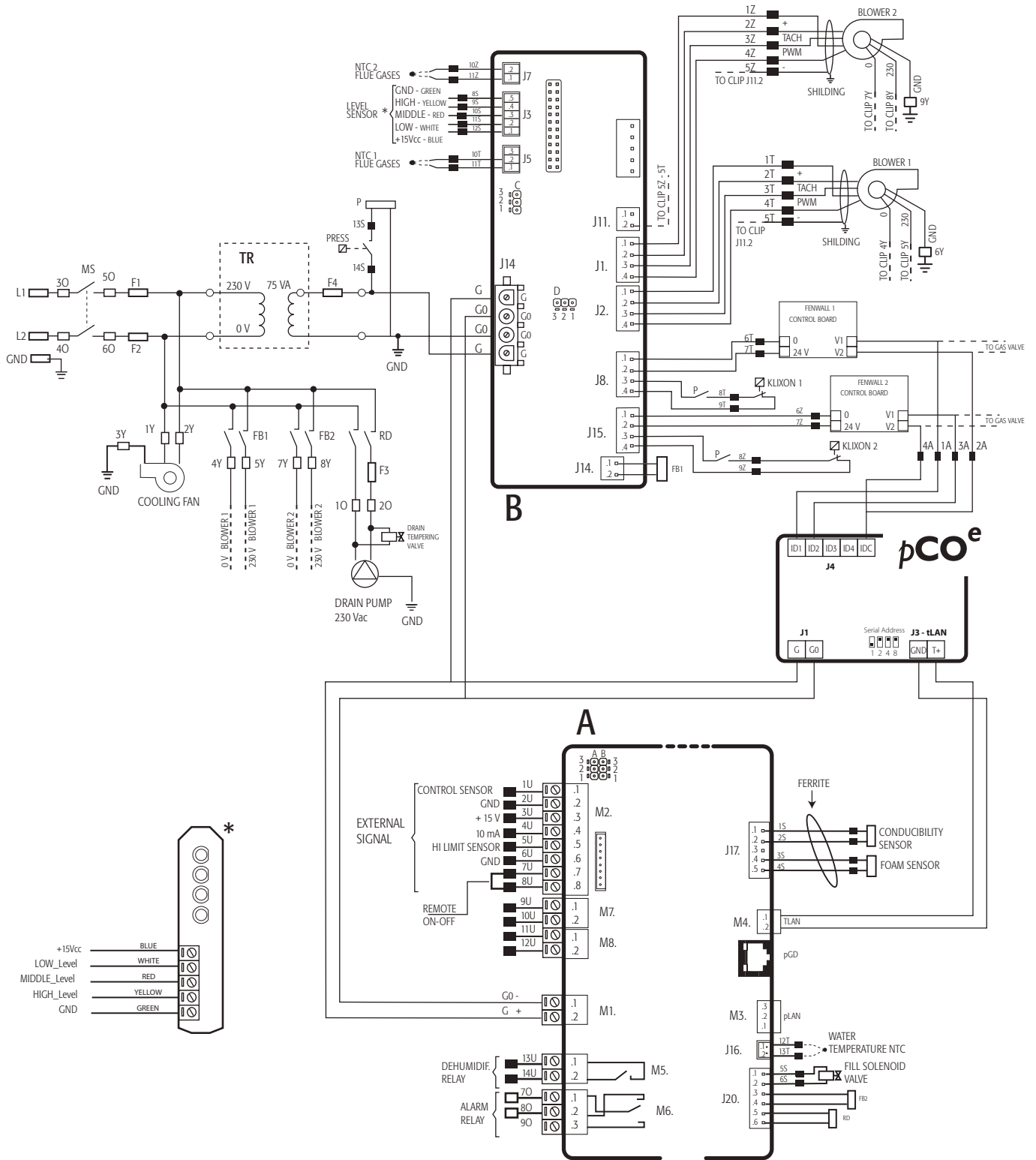

LEGENDA

G = 24 Vac

G0 = 0 V

■ MORSETTI AUSILIARI

□ MORSETTI DI POTENZA

Fig. 5.c

5.6 Einstellung des Befeuchters auf verschiedene Gasarten

Achtung: Die Geräte werden kalibriert und abgenommen für den Betrieb mit Erdgas/Methan geliefert.

Der Befeuchter kann mit folgenden Gasarten versorgt werden:

- Erdgas (G20-G25 Methan - Werkseinstellung);
- Propan-Butan (GPL G30-G31).

Für einen korrekten Betrieb müssen in der elektronischen Steuerung einige Parameter eingestellt werden (siehe Technisches Handbuch der Steuerung Code +030220930 und die folgende Tabelle) und muss die Verbrennung unter Kontrolle der CO₂- (%vol) und CO-Werte (ppm) in den Rauchgasen kalibriert werden:

KALIBRIERUNG METHAN/ERDGAS

n. giri	UG45		UG90		UG180	
	min	max	min	max	min	max
G20-G25	1450	4700	1700	5050	2000	5300

Tab. 5.b

Wichtiger Hinweis: Die Werkseinstellung des Befeuchters sieht eine Höchstproduktion von 70% der Nennkapazität vor. Zur Änderung der Höchstproduktion siehe das Technische Handbuch der „Steuerung“ Code +030220930.

5.6.1 Kalibrierung des Gasbrenners

Der Brenner wird im Testverfahren vom Hersteller für die Verwendung von Methangas vorkalibriert. Eine Überprüfung und eventuelle Regelung der Verbrennung wird jedoch immer empfohlen.

5.6.2 Vorbereitung der Verbrennungsanalyse

Bei waagrecht oder senkrecht positioniertem Rauchabzug:

1. Den Verschluss T vom Stutzen des Rauchabzuges abnehmen (siehe Fig. 5.d);
2. den Fühler des Rauchanalysators einfügen;
3. die Rauchanalyse durchführen.

Nach der Analyse den Verschluss T des Stutzens wieder anbringen

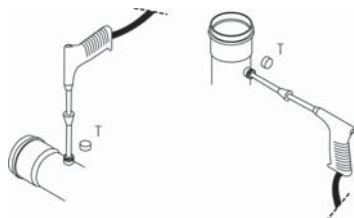

Fig. 5.d

5.6.3 Arten von Brennerkalibrierung

Die Brennerkalibrierung kann auf zwei Arten erfolgen:

- A. Assiiert
- B. Manuell

Das assistierte Verfahren begleitet den Benutzer Schritt für Schritt durch den Kalibrierungsprozess.

Für das manuelle Verfahren bitte die nachstehende Anleitung befolgen (für weitere Informationen siehe das Technische Handbuch der Steuerung Code +030220930).

5.6.4 Kalibrierung des Brenners auf die Höchstleistung

Den Brennerbetrieb gemäß Tabelle 5.b auf die Höchstleistung einstellen, indem die Ventilatorgeschwindigkeit auf das Maximum gestellt wird; mittels Rauchgasanalyse überprüfen, dass der CO₂-Gehalt den folgenden Werten entspricht $9,1\% \pm 0,5\%$.

Sollten die Werte nicht den oben angeführten entsprechen:

1. Die Vorderklappe öffnen;
2. Den Gasregler B (siehe Fig. 5.e) mit einem Schlitzschraubendreher oder einem 4-mm-Sechskantschlüssel regeln: Entgegen den Uhrzeigersinn drehen, um den CO₂-Wert zu erhöhen, im Uhrzeigersinn drehen, um ihn zu vermindern.

3. Warten, bis der korrekte CO₂-Wert stabil ist; bei Bedarf das Verfahren wiederholen.



Fig. 5.e

5.6.5 Kalibration des Brenners auf die Mindestleistung

Den Brennerbetrieb auf die Mindestleistung einstellen, indem die Ventilatorgeschwindigkeit auf das Minimum gestellt wird, wie vorher beschrieben; mittels Rauchgasanalyse überprüfen, dass der CO₂-Gehalt den folgenden Werten entspricht:

- A - Für mit Erdgas der Gruppe H, E betriebene Geräte: CO₂ = $8,5\% \pm 0,4\%$;
- B - Für mit Erdgas der Gruppe L, LL betriebene Geräte: CO₂ = $8,3\% \pm 0,4\%$.

Sollten die Werte nicht den oben angeführten entsprechen:

1. die Vorderklappe öffnen;
2. Den Druckreglerverschluss des Gasventils abnehmen und den Druckregler A (siehe Fig. 5.e) mit einem Torx-Schlüssel Nr. 40 regeln: Im Uhrzeigersinn drehen, um den CO₂-Wert zu erhöhen, entgegen den Uhrzeigersinn drehen, um ihn zu vermindern (nur leicht drehen, da die Stellschraube sehr schnell anspricht).
3. Warten, bis der korrekte CO₂-Wert stabil ist; bei Bedarf das Verfahren wiederholen.
4. Den Verschluss wieder am Regler anbringen.

HINWEIS: Nach der Kalibration auf die Mindestleistung muss auch die Höchstleistung neu überprüft und gegebenenfalls wieder eingestellt werden, da sie von der Kalibration der Mindestleistung beeinflusst werden kann; bei Bedarf sind die oben beschriebenen Schritte für die Kalibration des Brenners auf die Höchstleistung neu durchzuführen. Nun wieder den Automatik-Betrieb des Brenners starten.

Zur Überprüfung der korrekten Position der Elektroden des Brenners siehe „Reinigung des Brenners“.

WICHTIGER HINWEIS

Sicherstellen, dass die CO-Werte bei stabilem Regelbetrieb nicht 100 ppm überschreiten.

KALIBRIERUNG PROPAN / BUTAN / LPG

WICHTIGER HINWEIS: Den mit Propan oder LPG betriebenen Brenner (geliefert mit werkseitiger Kalibrierung für Methan!) nicht einschalten, sofern nicht zuvor die Stellschraube B der Gashöchstleistung im Uhrzeigersinn um rund 2,5-3 Umdrehungen gedreht wurde.

Der Heizwert des Propans ist rund dreimal höher als jener des Methans, weshalb unbedingt die Gashöchstleistung reduziert werden muss, bevor der Brenner eingeschaltet wird.

Nach der Verminderung der Gaszufuhr den Brenner einschalten und die Gaszufuhr mittels Rauchgasanalyse gemäß Absätzen 5.6.5 – 5.6.6 kalibrieren.

n. giri	UG45		UG90		UG180	
	min	max	min	max	min	max
G30-G31	1650	4200	1850	4450	2000	5150

Tab. 5.c

5.6.6 Kalibrierung des Brenners auf die Höchstleistung

Den Brennerbetrieb gemäß Tabelle 5.c auf die Höchstleistung einstellen, indem die Ventilatorgeschwindigkeit auf das Maximum gestellt wird; mittels Rauchgasanalyse überprüfen, dass der CO₂-Gehalt den folgenden Werten entspricht 10,5% ± 0,5%.

Sollten die Werte nicht den oben angeführten entsprechen:

1. Die Vorderklappe öffnen.
2. Den Gasregler B (siehe Fig. 5.e) mit einem Schlitzschraubendreher oder einem 4-mm-Sechskantschlüssel regeln: Entgegen den Uhrzeigersinn drehen, um den CO₂-Wert zu erhöhen, im Uhrzeigersinn drehen, um ihn zu vermindern.
3. Warten, bis der korrekte CO₂-Wert stabil ist; bei Bedarf das Verfahren wiederholen.

5.6.7 Kalibrierung des Brenners auf die Mindestleistung

Den Brennerbetrieb auf die Mindestleistung einstellen, indem die Ventilatorgeschwindigkeit auf das Minimum gestellt wird; mittels Rauchgasanalyse überprüfen, dass der CO₂-Gehalt den folgenden Werten entspricht 9,9% ± 0,5%.

Sollten die Werte nicht den oben angeführten entsprechen:

1. Die Vorderklappe öffnen.
2. Den Druckreglerverschluss des Gasventils abnehmen und den Druckregler A (siehe Fig. 5.e) mit einem Torx-Schlüssel Nr. 40 regeln: Im Uhrzeigersinn drehen, um den CO₂-Wert zu erhöhen, entgegen den Uhrzeigersinn drehen, um ihn zu vermindern (Achtung: Nur leicht drehen, da die Stellschraube sehr schnell anspricht).
3. Warten, bis der korrekte CO₂-Wert stabil ist; bei Bedarf das Verfahren wiederholen.
4. Den Verschluss wieder am Regler anbringen.

HINWEIS: Nach der Kalibrierung auf die MINDESTLEISTUNG muss erneut die HÖCHSTLEISTUNG überprüft werden, da sie durch die Kalibrierung auf die MINDESTLEISTUNG beeinflusst werden kann; bei Bedarf ist das unter "Kalibrierung des Brenners auf die HÖCHSTLEISTUNG" beschriebene Verfahren neu durchzuführen. Nun wieder den Automatik-Betrieb des Brenners starten.

Zur Überprüfung der korrekten Position der Elektroden des Brenners siehe „Reinigung des Brenners“.

WICHTIG: Sicherstellen, dass die CO-Werte bei stabilem Regelbetrieb nicht 100 ppm überschreiten.

5.6.8 Stopp

Bei einer saisonbedingten Nutzungspause oder wegen Wartung der elektrischen oder wasserführenden Teile muss der Befeuchter außer Betrieb gesetzt werden (siehe Benutzerhandbuch der Steuerung - Cod. +030220930).

6. WARTUNG

HINWEISE, DIE VOR JEDEM EINGRIFF ZU BEACHTEN SIND:

- Das Gerät vom Stromnetz abtrennen;
- die Wasser- und Gashähne schließen;
- das Wasser manuell über die Elektropumpe oder den Abschlämmhahn abschlämmen (hierzu ist ein Rohr für die Ausleitung des Wassers aus dem Befeuchter anzuschließen, um interne Überschwemmungen zu vermeiden).

WICHTIGE HINWEISE:

- Für die Reinigung der Kunststoffteile dürfen keine Reinigungs- oder Lösungsmittel verwendet werden.
- Die Verunreinigungen können mit einer 20%-Essigsäurelösung mit anschließender Wasserspülung entfernt werden.

6.1 Wartung des Dampfzylinders

Für die Wartung des Dampfzylinders sind die im Absatz „Entfernen und Wiederaufsetzen der Fronthaube“ beschriebenen Anweisungen zu befolgen. Die Teile A, B und C wie folgt (Abbildung 6.a) entfernen:

- den Dampfschlauch vom Dampfzylinder T abziehen;
- die Schrauben V und V1 lösen;
- die internen und externen Schrauben, mit denen das Teil B befestigt ist, abnehmen;
- die Teile A, B und C abmontieren.

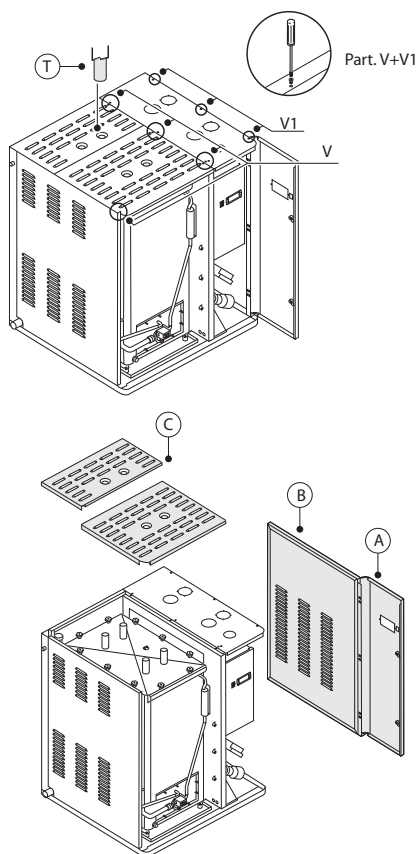

Fig. 6.a

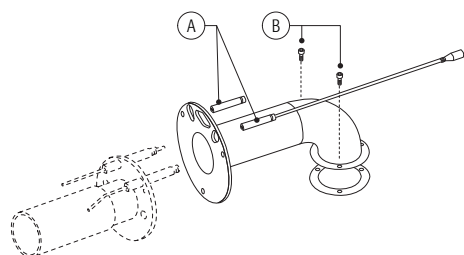

Fig. 6.c

Den Wärmetauscher wie folgt entnehmen (Abb. 6.a und 6.b):

- die Kabel der Brenner Elektroden abtrennen (die Zündsonde muss von der Steuerplatte des Brenners abgetrennt werden; Abb. 6.c Position "A");
- die Schrauben b (Abb. 6.c) lösen, den Brennerkopf herausnehmen (Abb. 6.d) und den Ventilatorverteiler entfernen;
- die Kabel der Schaumfühler F abtrennen (Abb. 6.b);
- die Sicherheitsscheiben G ablösen und entfernen;
- den Deckel des Dampfzylinders abmontieren;
- die Schraubenmutter E vom Seitenteil des Brenners lösen;
- den Wärmetauscher h entnehmen und mit einer 20%-Essigsäurelösung reinigen; die Kalkablagerungen dürfen nur mit Werkzeug aus Holz oder Kunststoff entfernt werden; nach Abschluss des Verfahrens gründlich spülen;
- das Versorgungskabel und alle an die Pumpe und an die Klappe O angeschlossenen Leitungen abtrennen;
- die Anzugmutter der Klappe lösen und diese herausziehen, ohne die Dichtung L zu beschädigen;
- die Schrauben M lösen und entfernen, um den Stahlfilter N freizumachen; den Filter mit einer 20%-Essigsäurelösung reinigen;
- den Innenraum der Verdampfungskammer mit einem Schaber aus Holz oder Kunststoff abschaben und mit einer 20%-Essigsäurelösung reinigen.

WICHTIGER HINWEIS: Nach dem Austausch und der Kontrolle der wasserführenden Teile überprüfen, dass die Anschlüsse mit der entsprechenden Dichtung korrekt ausgeführt wurden. Das Gerät neu starten und einige Zulauf- und Abschlämmzyklen durchführen (2 - 4). Die Teile danach auf eventuelle Undichtigkeiten kontrollieren.

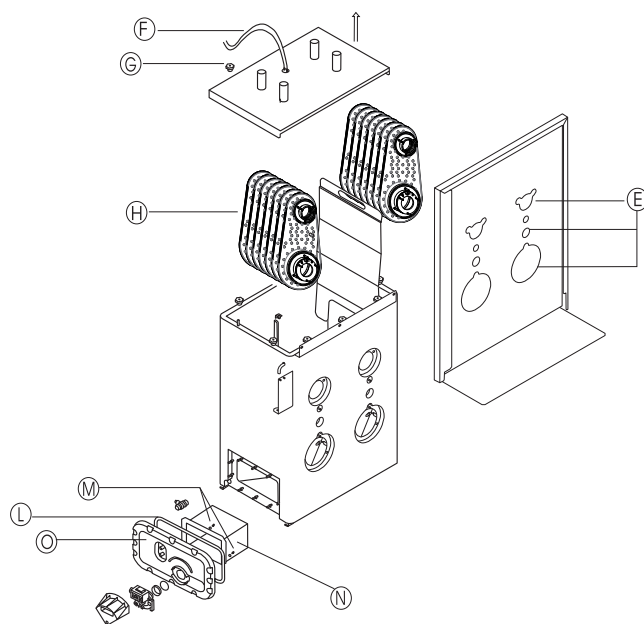

Fig. 6.b

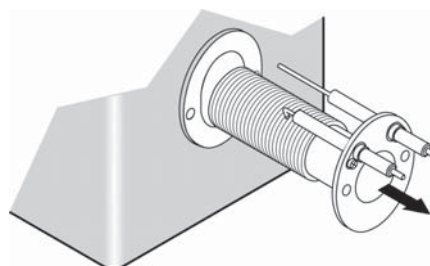

Fig. 6.d

6.2 Reinigung des Brenners

Die periodische Kontrolle des Brenners muss von qualifiziertem Fachpersonal ein oder zwei Mal pro Jahr je nach Gebrauch durchgeführt werden. Vor der Wartungskontrolle wird empfohlen, den Brenner auf seinen allgemeinen Zustand zu überprüfen und die nachstehend angeführten Schritte auszuführen:

- den Brennerkopf wie oben beschrieben entnehmen;
- das Innere des Brennerkopfs mit einem Pinsel reinigen; darauf achten, dass das Metallmaschengewebe nicht beschädigt wird (Abb. 6.e);
- alle Luft- und Elektroanschlüsse vom Brenneraggregat abtrennen;
- kontrollieren, ob sich im Ventilator Staub abgelagert hat und eventuell die Teile zur Reinigung auseinander nehmen (Abb. 6.f);
- den Ventilator mit einem Pinsel reinigen (Abb. 6.g).

HINWEIS: Um den Ventilator nicht zu beschädigen, darf für die Reinigung nie der Luftstrahl eines Luftkompressors verwendet werden.

Bei der Montage der Teile muss überprüft werden, dass:

- der Zustand der Dichtungen gut ist (die Dichtungen bei Bedarf auswechseln);
- die Position der Elektroden jener der Abbildung 6.c entspricht.

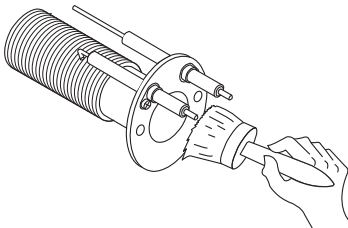

Fig. 6.e

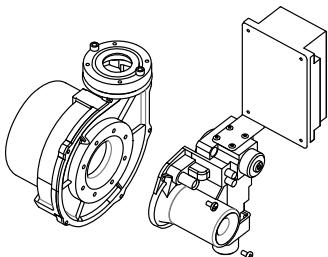

Fig. 6.f

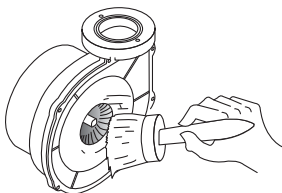

Fig. 6.g

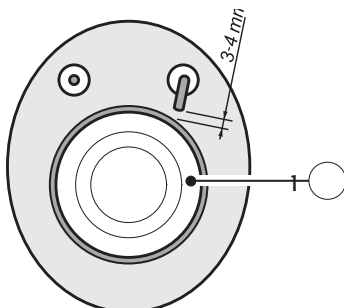

Fig. 6.h

6.3 Betriebsstörungen - Überprüfung des Ionisationsstroms

Die Kontrolle des Ionisationsstroms wird durchgeführt, indem ein Mikroamperemeter mit Vollausschlag von 10 µA (Gleichstrom) mit der Zündsonde in Reihe geschaltet wird.

Eine falsche Positionierung der Zündsonde kann zu einer Verminderung des Ionisationsstroms führen und eine Sicherheitssperre des Brenners aufgrund der mangelnden Flammenerkennung auslösen. In diesem

Fall sind die korrekte Positionierung und Unversehrtheit der Sonde, der elektrische Anschluss dieser und die Erdung des Brenners zu überprüfen. Normalerweise beträgt der Wert des Ionisationsstroms 5 µA.

Für die Ersatzteile siehe das Benutzerhandbuch der ERSATZTEILE.

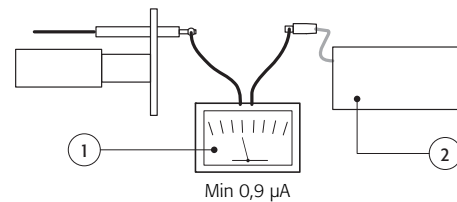

1	Mikroamperemeter mit Vollausschlag 10 µA
2	Steuergerät

Fig. 6.i

6.4 Rauchtemperaturfühler

Der Rauchtemperaturfühler befindet sich im Rauchabzug und benötigt keiner periodischen Wartung.

Für den Austausch eines defekten Fühlers sind die folgenden Schritte auszuführen:

- den Befeuchter stoppen, indem der Kippschalter auf 0 gestellt wird und überprüfen, dass das Display des Reglers ausgeschaltet ist;
- das Elektroteil öffnen, um auf die Schalttafel zuzugreifen;
- die Klemmen 10T und 11T (oder 10Z und 11Z) (siehe Schaltplan) der Klemmleiste auf der Unterseite der Schalttafel und den Ring des Anschlussstückes des Fühlerhalters des Adapter-Verbindungsstückes lockern (siehe Handbuch der Ersatzteile); den Fühler und das Stromkabel entnehmen.

Nun kann der Fühler ausgetauscht werden, indem die Schritte in umgekehrter Reihenfolge ausgeführt werden.

6.5 Wassertemperaturfühler

Der Wassertemperaturfühler benötigt keiner periodischen Wartung.

Für den Austausch des Fühlers sind die folgenden Schritte auszuführen:

- Den Befeuchter stoppen, indem der Kippschalter auf 0 gestellt wird und überprüfen, dass das Display des Reglers ausgeschaltet ist;
- die Bauteile öffnen, um auf den wasserführenden Teil zuzugreifen (Fig. 6.a);
- den Fühler aus der Inox-Hülle des Standfühlers im Frontteil nehmen;
- die Klemmen 12T und 13T (siehe Schaltplan) der Klemmleiste auf der Unterseite lockern und den Fühler entnehmen.

Nun kann der Fühler ausgetauscht werden, indem die Schritte in umgekehrter Reihenfolge ausgeführt werden.

6.6 Sicherungen

Die Sicherungen 1, 2, 3 sind 10,3 x 38 mm groß und liegen im Sicherungshalter; die Sicherung 4 besitzt die Abmessungen 6,3 x 20 mm. Den Zustand und die Kontinuität mit einem Tester überprüfen. Nur Sicherungen mit der in Tabelle 7.a angeführten Kalibrierung verwenden.

Modelle	UG045, UG090, UG180
Sicherungen 1 und 2	Träger Typ mit Leistung 2 A
Sicherung 3	Träger Typ mit Leistung 1A
Sicherung 4	Träger Typ mit Leistung 3,15A

Tab. 6.a

6.7 Kühlventilator

Der Kühlventilator wird beim Einschalten des Gerätes in Betrieb gesetzt und dient dazu, die Betriebstemperatur der Schalttafel und der elektronischen Bauteile innerhalb der vorgesehenen Grenzwerte zu halten. Ist der Ventilator defekt, müssen nach der Entfernung des Teils B von Fig. 6.a:

- die elektrischen Anschlüsse entfernt werden;
- der Ventilator nach Lösen der Befestigungsschrauben ausgetauscht werden.

N.B: Der Ventilator könnte vorübergehend wegen Überhitzung ausgeschaltet (Thermoschutz) werden und erst nach seiner Abkühlung wieder laufen.

7. FUNKTIONSPRINZIP UND SONSTIGE FUNKTIONEN

7.1 Funktionsprinzip

In einem Gas-Befeuchter wird für die Dampfproduktion Wasser in einem Dampfzylinder bis zum Sieden erhitzt. Die für das Sieden nötige Wärme wird von einem Wärmetauscher geliefert, der von einem modulierenden, hermetischen Gasbrenner des Typs C (gemäß Gesetzgebung) erwärmt wird. Dieser saugt die Luft über einen geeigneten Kanal für die Verbrennung an und gibt den Rauch über den Rauchabzug nach außen ab.

Das Gerät eignet sich nicht für Räume, in denen keine ausreichende Lüfterneuerung gegeben ist.

Der Brenner wird vollständig autonom und ohne Dauerflamme betrieben.

Alle Betriebsphasen des Brenners werden von einer elektronischen Platine gesteuert, die anhand eines Ionisierungsreglers die Flamme überprüft. Die Leistung wird gemäß Wärmeanforderung im Modulationsverhältnis 1:4 moduliert.

Der Ventilator mit variabler Umdrehungszahl wird von der Steuerplatine gesteuert; zusammen mit einem proportionalen Gasventil ermöglicht er die Leistungsmodulation (die Gasleistung ist proportional zur Luftleistung, die für die Verbrennung erforderlich ist).

Das mit der Zeit verdampfende Wasser wird automatisch über das Wasserversorgungsnetz nachgefüllt.

Bei Betrieb erfolgt die Produktion automatisch durch die Regelung der vom Brenner erbrachten Wärmeleistung.

Die durch die automatische Auffüllung eingeführten Mineralien des Wassers setzen sich zum Teil als Kalkablagerung im Zylinder ab und tragen so zum Verschleiß des Zylinders bei. Um eine übermäßige Salkonzentration zu vermeiden, wird eine bestimmte Wassermenge regelmäßig und automatisch abgeschlammmt und durch Frischwasser ersetzt.

Für weitere Angaben zum Betrieb siehe das Benutzerhandbuch der Steuerung - Cod. +030220930.

8. TECHNISCHE DATEN

Modelle	UG045	UG090	UG180
Versorgungsspannung (Vac)	230 50/60 Hz		
Dampfanschluss (Ø mm)	2x40		
Druckgrenzwerte des Dampfschlauches (Pa)	0...2000 (0...0.30 PSI)		
Speisewasser			
Anschluss	3/4" G		
Temperaturgrenzwerte °C (°F)	1...40 (33.8...104)		
Druckgrenzwerte (MPa)	0,1...0,8 (1...8 bar) (14,5±166 PSI)		
Ist-Durchsatz (l/min) Speisewasser	18 (4.76 gall US/min)		
Abschlammwasser			
Anschluss ø mm (in)	50 (1.97)		
Typische Temperatur °C (°F)	≤100 (212)		
Ist-Durchsatz (l/min) Abschlammwasser	32 (6,60 gall/min)		
Betriebsbedingungen	1T40 °C (33T104 °F); 10...90% rH non cond.		
Lagerungsbedingungen	-10T70 °C (14T158 °F), 5...95% rH		
Schutzart	IP20		
Spannung / Frequenz der Hilfsschaltkreise (V - Hz)	24 / 50...60		
Max. Leistung der Hilfsschaltkreise (VA)	25		
Ist-Dampfproduktion (kg/h / lbs/h) (1)	45 (100)	90 (200)	180 (400)
Leistungsaufnahme bei Nennspannung (W)	110	140	190

Tab. 8.a

(1) Die durchschnittliche Dampfproduktion kann von Faktoren wie: Raumtemperatur, Wasserqualität oder Dampfverteilsystem beeinflusst werden.

8.1 Thermohydraulische Daten

			UG045	UG090	UG180
Nenn-Wärmeleistung	nominal	Kw (BTU/h)	33,02 (112,763)	62,5 (213,449)	125,0 (426,897)
	minimal		7,82 (26,705)	14,7 (50,203)	14,7 (50,203)
Wärmeleistung	nominal		34,76 (118,712)	65,0 (221,987)	130,0 (443,973)
	minimal		8,69 (29,678)	16,25 (55,497)	16,25 (55,497)
Nenn-Dampfproduktion	nominal	kg/h (lbs/h)	45 (100)	90 (200)	180 (400)
	minimal		11,25 (25)	22,5 (50)	22,5 (50)
Max. Dampftemperatur bei Betrieb		°C (°F)	105 (221)	105 (221)	105 (221)
Wassergehalt bei Betrieb		l	120	120	198
Nox-Emissionen		Klasse	5(<70 mg/Kw/h)	5(<70 mg/Kw/h)	4 (< 100 mg/kWh)
CO2	Methan (G20)	% vol	9,4	9,4	9,4
	Methan (G25)		9,3	9,3	9,3
	Propan (G31)		11,2	11,4	11,2
	Butan (G30)		11,6	11,6	12,0
CO		mg/kWh	* <25	* <60	* <60
Durchmesser Rauchabzug ***		mm	80 (3")	80 (3")	2xØ80 (3")
Durchmesser Luftansaugkanal ***			80 (3")	80 (3")	2xØ80 (3")
Durchmesser Dampfkanal			2x Ø40	2x Ø40	4xØ40
Brennstoffdurchfluss Methan (G20)	nominal	m3St/h **	3,68	6,87	13,4
	minimal		0,90	1,75	1,67
Brennstoffdurchfluss Methan (G25)	nominal		4,2	8,7	17,5
	minimal		1,02	1,98	1,98
Brennstoffdurchfluss Propan (G31)	nominal		1,43	2,68	5,36
	minimal		0,48	0,68	0,68
Brennstoffdurchfluss Butan (G30)	nominal		1,10	2,06	4,12
	minimal		0,37	0,545	0,545
Gasversorgungsdruck	Methan (G20)	Pa/mbar/PSI	2000/20/0.9	2000/20/0.9	2000/20/0.9
	Methan (G25)		2000/20/0.9	2000/20/0.9	2000/20/0.9
	Propan (G31)		3000/30/0.44	3000/30/0.44	3000/30/0.44
	Butan (G30)		3000/30/0.44	3000/30/0.44	3000/30/0.44
Max. zulässige Druckverluste im Luftansaugkanal und Rauchabzug		Pa/mbar/PSI	90/0.90/0.013	82/0.82/0.012	95/0.95/0.014

Tab. 8.b

* Der Wert bezieht sich auf die Verbrennung von Methangas (G20);

** m3St = Trockengas bei 15°C und 1013,25 mbar Luftdruck;

*** Mit den spezifischen Installations-Kits KITNSTALL für die USA.

8.2 Technische Abgaswerte nach Wärmezufuhr

Brennstoff	Methan (G20)			Methan (G25)			Propan (G31)			Butan (G30)		
	UG045	UG090	UG180	UG045	UG090	UG180	UG045	UG090	UG180	UG045	UG090	UG180
Nenn-Wärmeleistung (kW/h/BTU)	34,76/ 118,712	65,00/ 221,987	130,0/ 443,973	34,76/ 118,712	65,00/ 221,987	130,0/ 443,973	34,76/ 118,712	65,00/ 221,987	130,0/ 443,973	34,76/ 118,712	65,00/ 221,987	130,0/ 443,973
Rauchdurchfluss (kg/s)	0,0163	0,0303	0,0606	0,0167	0,03115	0,0623	0,0154	0,0283	0,0566	0,0147	0,0276	0,0551
Rauchtemperatur °C (°F)	135 (253)	170 (338)	165 (329)	123 (253)	175 (347)	163 (325)	123 (253)	175 (347)	165 (329)	123 (253)	175 (347)	163 (325)
CO2 % im Rauch (%)	9,4	9,4	9,4	9,3	9,3	9,3	11,2	11,4	11,2	11,6	11,6	12,0

Tab. 8.c

8.3 Abmessungen

Abmessungen in mm (inch): UG045-090

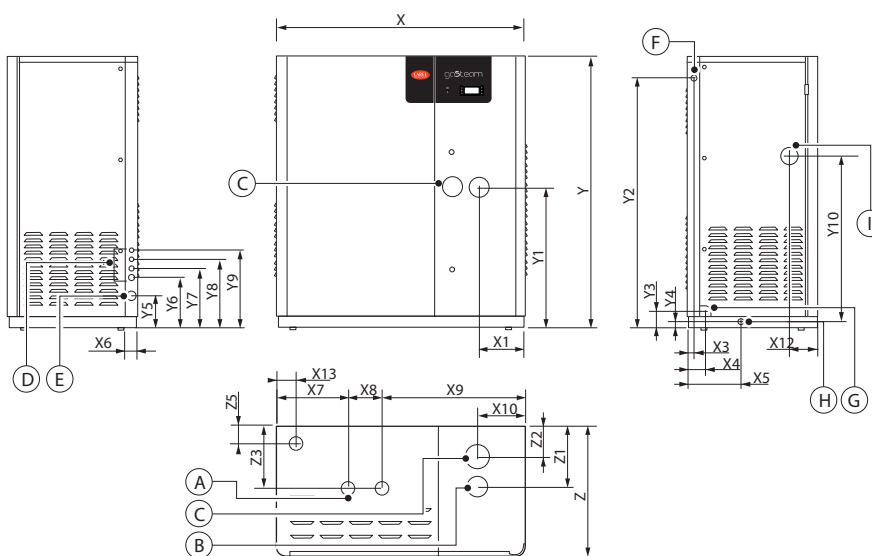

Fig. 8.a

Abmessungen in mm (inch): UG180

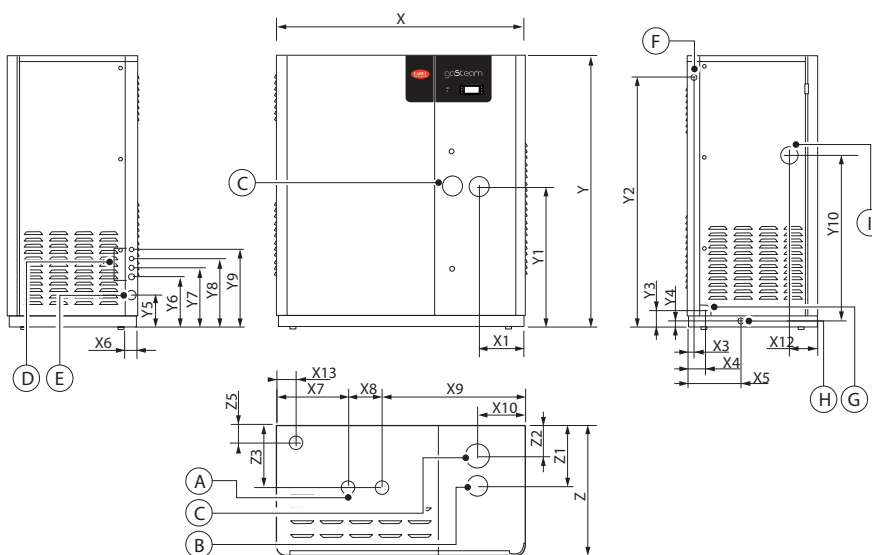

Fig. 8.b

Beschreibung	UG045-090	UG180	UG045-090	UG180	UG045-090	UG180	UG045-090	UG180
A Dampfaustritt	40 (1.574)		X	1020 (40.157)	Y	1200 (47.244)	Z	570 (22.441) 930 (36.614)
B Rauchabzug	80 (3.150)		X1	204 (8.031) 168 (6.614)	Y1	658 (25.905) 629 (24.764)	Z1	246 (9.685) 340 (13.385)
C Luftansaugkanal	80 (3.150)		X2	---	Y1a	778 (30.630) ---	Z2	126 (4.960) 280,5 (11.043)
D PG-Verschraubung	PG 11	PG 11	X3	30 (1.181)	Y2	1100 (43.307) 1101 (43.346)	Z3	248 (9.764) 362 (14.252)
E Gasanschluss	1"	1 1/4"	X4	85 (3.346)	Y3	65 (2.559) 66 (2.598)	Z4	---
F Wasseranschluss	3/4"	3/4"	X5	280 (11.024)	Y4	19,5 (0.768) 21 (0.827)	Z5	97,6 (3.842)
G Abschlammanschluss	50 (1.97)		X6	30 (1.181)	Y5	117,5 (4.626) 136 (5.354)		
H Bodentankanschluss	20 (0.787)		X7	286 (11.260) 288 (11.338)	Y6	216 (8.504)		
I Einlass Drain-Tempering-Schlauch	45 (1.7)		X8	150 (5.905)	Y7	256 (10.079)		
			X9	582 (22.913) 580 (22.835)	Y8	296 (11.653)		
			X10	207 (8.149) 120 (4.724)	Y9	336 (13.228)		
			X11	---	Y10	950 (37.401)		
			X12	100 (3.937)				
			X13	72,5 (2.854)				

Tab. 8.d

Tab. 8.e

8.4 Gewicht

Gewicht		UG045	UG090	UG180
kg (Pfund)	verpackt	186 (410)		295 (650.3)
	ohne Wasser	170 (374.8)		280 (617.3)
	bei Betrieb mit Wasser gefüllt	263,5 (579.8)		485 (1069)

Tab. 8.f

8.5 Etikettendaten

Am Gerät angebrachtes Etikett mit den zertifizierten Gasarten und den entsprechenden Gaszufuhrdrücken für die verschiedenen europäischen Länder (Klassifizierung gemäß Norm EN437).

62C725A030 R0

	IT II2H3P		GB II2H3P		CH II2H3P		DK II2H3P	
Gas	G20	G30/G31	G20	G30/G31	G20	G30/G31	G20	G30/G31
mbar	20	28-30/37	20	28-30/37	20	28-30/50	20	28-30/37
	FI II2H3P		SE II2H3P		IE II2H3P		ES II2H3P	
Gas	G20	G30/G31	G20	G30/G31	G20	G30/G31	G20	G30/G31
mbar	20	28-30/37	20	28-30/50	20	28-30/37	20	28-30/37
	NO II2E3P		LU I2Er I3P		AT II2H3P		DE II2ELL3P	
Gas		G30/G31	G20	G30/G31	G20	G30/G31	G20	G30/G31
mbar		50	20	50	20	50	20	50
	FR II2Er I3P		BE I2EsP		NL II2L3P		GR II2H3P	
Gas	G20/G25	G30/G31	G20/G25	G30/G31	G25	G30/G31	G20	G30/G31
mbar	20/25	28-30/37	20/25	28-30/37	25	30	20	30
	2H G20 20mbar		2E G20 20mbar		2L G25 25mbar		2ELL G20-G25 20mbar	
	2Esi G20/G25 20/25mbar				T B23 C13 C33 C43 C53			
	PMW 0,8 MPa		Tmax 95°C		D 1,5 l/min		C 120 l	

MOD.	GAS FIRE HUMIDIFIER
P kW	7,83 min / 33,02 max
Q kW	8,69 min / 34,76 max
G20 Sm³/h	0,90 min / 3,60 max
G25 Sm³/h	1,03 min / 4,10 max
Vac	230
Hz	50
PH	1
kW	0,11
Kg / h	45
IP	20
NOx cl	5
Date	mm/dd/yyyy
CODE	UG 045 HD003

SERIAL N°	M001000
REV.	X.XXX

MADE IN ITALY

CAREL CAREL INDUSTRIES S.p.A. - 35020 Brugine (PD) Italy
Via dell'Industria, 11 - Zona Industriale
Tel. 049/9716611 Fax 049/9716600

Fig. 8.c - UG045

Fig. 8.d - UG090

MOD.	GAS FIRE HUMIDIFIER
P kW	14,70 min / 125,00 max
Q kW	16,25 min / 130,00 max
G20 Sm³/h	1,75 min / 13,70 max
G25 Sm³/h	1,98 min / 16,60 max
Vac	230
Hz	50
PH	1
kW	0,19
Kg / h	180
IP	20
NOx cl	4
Date	mm/dd/yyyy
CODE	UG 180 HD003

SERIAL N°	M001000
REV.	X.XXX

MADE IN ITALY

CAREL CAREL INDUSTRIES S.p.A. - 35020 Brugine (PD) Italy
Via dell'Industria, 11 - Zona Industriale
Tel. 049/9716611 Fax 049/9716600

Fig. 8.e - UG180

MOD.	GAS FIRE HUMIDIFIER
P kW	14,70 min / 62,50 max
Q kW	16,25 min / 65,00 max
G20 Sm³/h	1,75 min / 6,87 max
G25 Sm³/h	1,98 min / 8,29 max
Vac	230
Hz	50
PH	1
kW	0,14
Kg / h	90
IP	20
NOx cl	5
Date	mm/dd/yyyy
CODE	UG 090 HD003

SERIAL N°	M001000
REV.	X.XXX

MADE IN ITALY

CAREL CAREL INDUSTRIES S.p.A. - 35020 Brugine (PD) Italy
Via dell'Industria, 11 - Zona Industriale
Tel. 049/9716611 Fax 049/9716600

MOD.	GAS FIRE HUMIDIFIER
P kW	7,83 min / 33,02 max
Q kW	8,69 min / 34,76 max
G20 Sm³/h	0,90 min / 3,60 max
G25 Sm³/h	1,03 min / 4,10 max
Vac	230
Hz	60
PH	1
kW	0,11
Kg / h	45
IP	20
NOx cl	5
Date	mm/dd/yyyy
CODE	UG 045 HD103

SERIAL N°	M001000
REV.	X.XXX

CE⁰⁰⁸⁵
0085BM0395

MADE IN ITALY

CAREL CAREL INDUSTRIES S.p.A. - 35020 Brugine (PD) Italy
Via dell'Industria, 11 - Zona Industriale
Tel. 049/9716611 Fax 049/9716600

Fig. 8.f - UG045

MOD.	GAS FIRE HUMIDIFIER
P kW	14,70 min / 125,00 max
Q kW	16,25 min / 130,00 max
G20 Sm³/h	1,75 min / 13,70 max
G25 Sm³/h	1,98 min / 16,60 max
Vac	230
Hz	60
PH	1
kW	0,19
Kg / h	180
IP	20
NOx cl	4
Date	mm/dd/yyyy
CODE	UG 180 HD103

SERIAL N°	M001000
REV.	X.XXX

CE⁰⁰⁸⁵
0085BM0395

MADE IN ITALY

CAREL CAREL INDUSTRIES S.p.A. - 35020 Brugine (PD) Italy
Via dell'Industria, 11 - Zona Industriale
Tel. 049/9716611 Fax 049/9716600

Fig. 8.h - UG180

MOD.	GAS FIRE HUMIDIFIER
P kW	14,70 min / 62,50 max
Q kW	16,25 min / 65,00 max
G20 Sm³/h	1,75 min / 6,87 max
G25 Sm³/h	1,98 min / 8,29 max
Vac	230
Hz	60
PH	1
kW	0,14
Kg / h	90
IP	20
NOx cl	5
Date	mm/dd/yyyy
CODE	UG 090 HD103

SERIAL N°	M001000
REV.	X.XXX

CE⁰⁰⁸⁵
0085BM0395

MADE IN ITALY

CAREL CAREL INDUSTRIES S.p.A. - 35020 Brugine (PD) Italy
Via dell'Industria, 11 - Zona Industriale
Tel. 049/9716611 Fax 049/9716600

Fig. 8.g - UG090

CAREL behält sich das Recht vor, an den eigenen Produkten ohne Vorankündigung Änderungen anbringen zu können.

CAREL

CAREL INDUSTRIES S.p.A.

Via dell'Industria, 11 - 35020 Brugine - Padova (Italy)

Tel. (+39) 049.9716611 - Fax (+39) 049.9716600

e-mail: carel@carel.com - www.carel.com

Agenzia / Agency: