



CAREL

CAREL  
retail  
sistema



the one solution

I n t e g r a t e d   S o l u t i o n   &   E n e r g y   S a v i n g

# Integration, energy saving, food quality



## CAREL retail sistema

### Monitoraggio e Teleassistenza



PlantVisorPRO  
Sistema di supervisione  
ad alte prestazioni



### Utenze frigorifere

### Centrali frigorifere



Banchi refrigerati



Soluzioni dedicate  
per celle frigorifere



Massima performance  
e risparmio energetico

La grande distribuzione è un settore con esigenze molteplici, spesso specifiche e con aspetti critici importanti: è sempre più pressante la necessità di avere nuove soluzioni che vadano oltre i bisogni più comuni di garanzia del corretto funzionamento e della supervisione dell'impianto.

CAREL retail sistema è la soluzione con cui CAREL risponde alla sfida attuale per questo mercato: un approccio dedicato che consente il miglioramento della gestione complessiva dell'impianto e permette la riduzione dei costi energetici di esercizio.

CAREL retail sistema permette di soddisfare ogni richiesta legata alla regolazione, all'integrazione e alla supervisione delle diverse aree funzionali relative alla generazione ed erogazione del freddo alimentare e al controllo della climatizzazione ambientale.



Inoltre pone un'attenzione particolare alle problematiche legate alla riduzione dei consumi energetici attraverso l'utilizzo di tecnologie innovative sviluppate da CAREL.



Il controllo del freddo e il rispetto delle normative vigenti è garantito dall'utilizzo di soluzioni specifiche a norma di legge e dalla loro integrazione in un unico sistema.



Dal piccolo punto vendita alla gestione remota di più ipermercati CAREL è un partner in grado di offrire...

## ...the one solution

Condizionamento

Carichi elettrici



Soluzione completa ed integrata



Dal monitoraggio al controllo proattivo

# Integration, energy saving, food quality

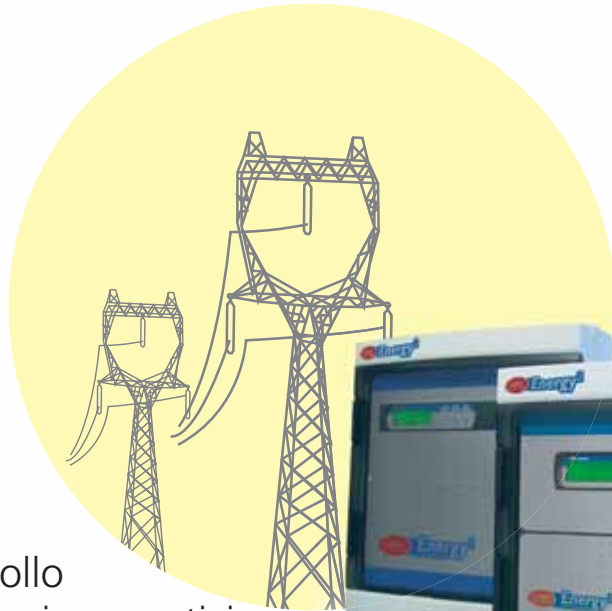

## Controllo energia

Soluzioni dedicate per il controllo dei carichi elettrici e dei consumi energetici. Integrazione strumenti terzi per il monitoraggio.



La disponibilità di tutte le informazioni dell'impianto e l'ottimizzazione reciproca di tutte le periferiche è quanto richiedono gli operatori del mercato Retail.

Servire al meglio questa necessità con una gamma flessibile di controlli e software specifici per ogni area funzionale è quanto per cui CAREL investe e sta perseguendo con CAREL retail sistema.



## MPXPRO, MasterCase, MasterCella

Fino al **25%** di risparmio energetico sui consumi con valvole E<sup>2</sup>V.

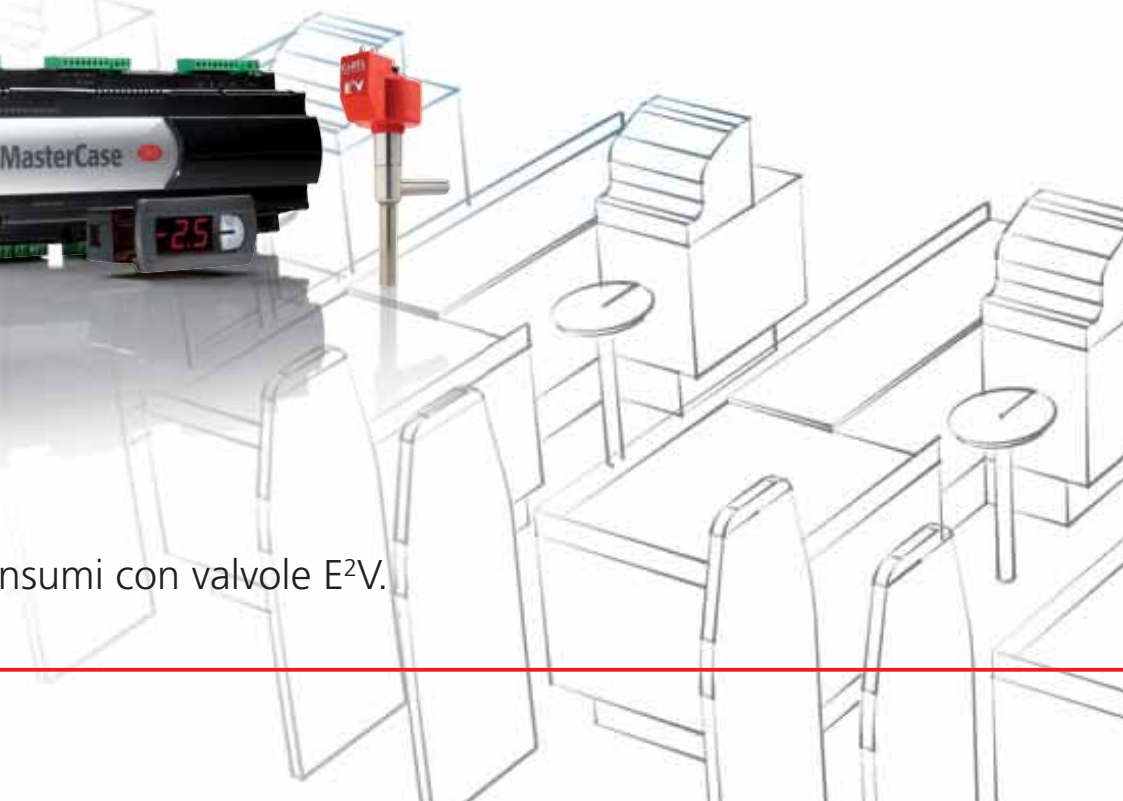
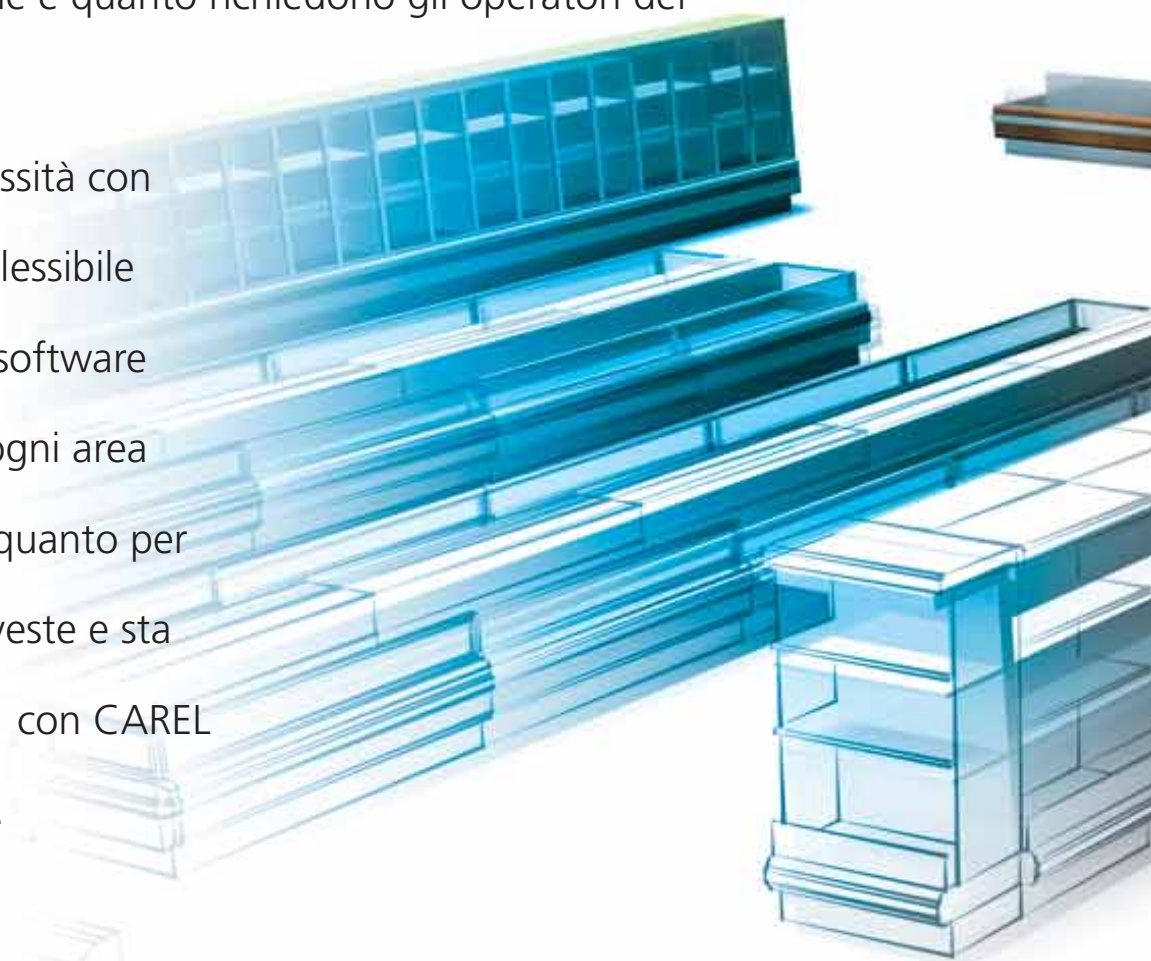

### rack Controller, $\mu$ Rack,

Risparmio energetico e pressioni di lavoro flottanti.  
Massimizzano l'efficienza delle valvole E<sup>2</sup>V.  
Soluzioni entry level per piccoli compressori  
o programmabili per grandi rack.  
Completa configurabilità.

### pCO sistema per CTA, rooftop, chiller

Integrazione e accessibilità totali nella  
supervisione di impianto.  
Gestione completa dell'unità con controllo di  
tutte le funzioni tipiche o personalizzate.



sistema

CAREL re

### PlantVisorPRO

Monitoraggio, supervisione, allarmistica e storici.  
Accesso locale, remoto punto-punto e via Internet.



# Tecnologia e precisione per la GDO

Anni di esperienza nella refrigerazione commerciale, nella regolazione elettronica e nella supervisione hanno permesso a CAREL di ottenere il know-how necessario allo sviluppo di un sistema specificatamente dedicato alla GDO: CAREL retail sistema.

CAREL è ed è sempre stata promotrice e protagonista di **sistemi di controllo** evoluti sia a livello di singola unità ottimizzandone il funzionamento sia a livello di **gestione integrata di impianto** con soluzioni per l'accesso locale, remoto e di connettività cablata o wireless.

Gli investimenti nella **ricerca e sviluppo** sono tra i più elevati del nostro settore; lo riteniamo un elemento di distinzione in un mercato così rivolto all'**innovazione** come quello in cui operiamo.

Tra tutti i recenti sviluppi ed innovazioni quello che è più apprezzato in ambito Retail è sicuramente la valvola di espansione elettronica proporzionale E<sup>2</sup>V.

Con l'installazione di **E<sup>2</sup>V** a bordo di ogni utenza frigorifera insieme all'utilizzo dei controllori CAREL per centrali frigorifere e alla supervisione PlantVisor sono possibili **risparmi energetici** molto rilevanti sia in ambito **refrigerazione** che **condizionamento**: i case study basati su sperimentazioni allargate sul campo parlano chiaro.

La conseguente riduzione delle emissioni inquinanti è poi un aspetto "a latere" di cui tutte le grandi realtà commerciali ed industriali hanno bisogno: essere oggi una "**Green company**" è ormai un dovere più che un lusso.



# Case Study condizionamento

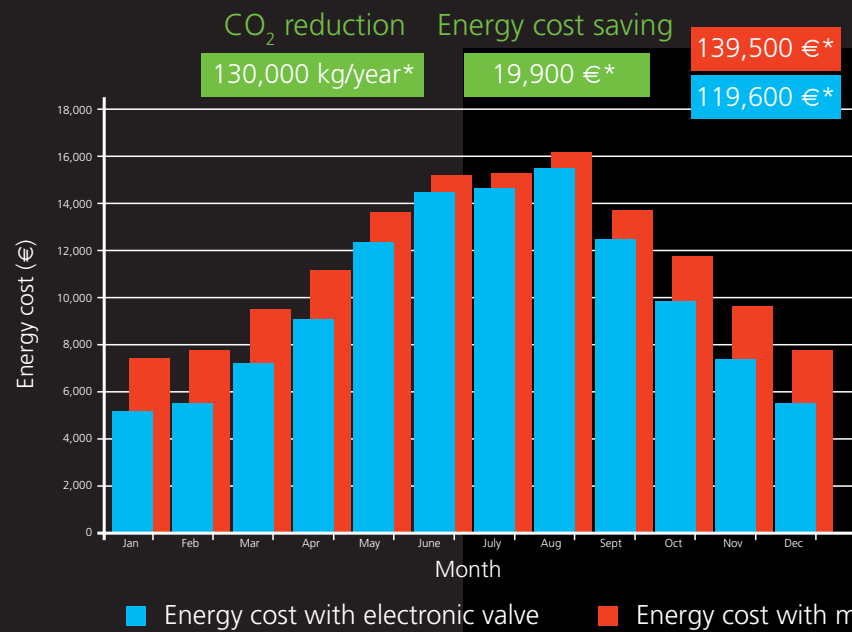

\* Measurements made in a telephone exchange cooled by 6 chillers R22 bi-circuit with maximum capacity 900kW

Energy cost saving  
**14.3 %\***

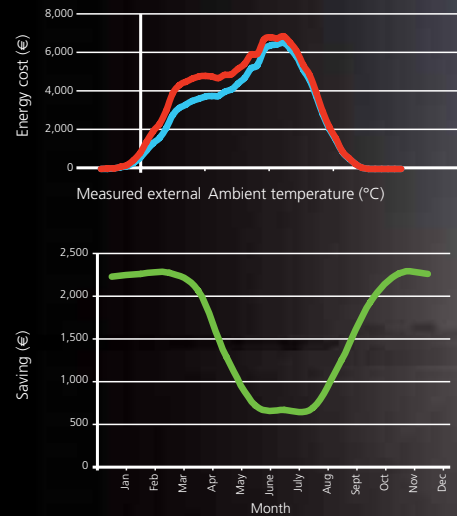

# Case Study refrigerazione

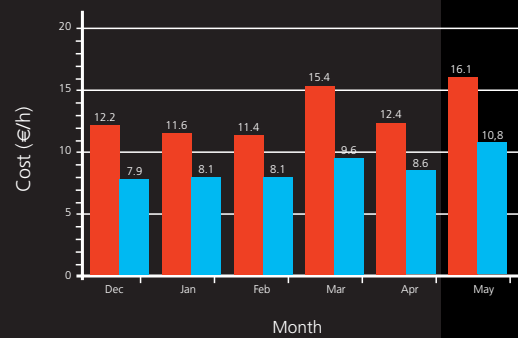

■ Operation with electronic valve    ■ Operation with mechanical valve

Energy cost saving  
**25 %**

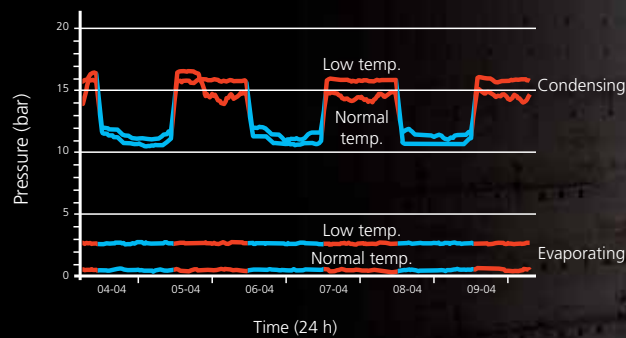

"...using electronic valves at the supermarket in question gives rise to an average saving... between 20% and 35%..."

from: "Energetic performance of different expansion valves in a supermarket", CNR (National Research Council) IIR Conferences in Vicenza 2005



## CAREL:

- Fondata nel 1973, esperienza trentennale nella regolazione elettronica per la refrigerazione e il condizionamento.
- Oltre 700 dipendenti, 5 siti produttivi nel mondo, 7 filiali, presenza diretta in 12 paesi e distribuzione in 75.
- 7% del consolidato e 20% del personale direttamente impegnato in Ricerca e Sviluppo



## Headquarters

### CAREL S.p.A.

Via dell'Industria, 11 - 35020 Brugine - Padova (Italy)  
Tel. (+39) 0499 716611 - Fax (+39) 0499 716600  
carel@carel.com - www.carel.com

## Subsidiaries

### CAREL Australia Pty Ltd

www.carel.com.au  
sales@carel.com.au

### CAREL China Ltd.

www.carelhk.com  
info@carelhk.com

### CAREL Deutschland GmbH

www.carel.de  
info@carel.de

### CAREL Export

www.carel.com  
carelexport@carel.com

### CAREL France Sas

www.carelfrence.fr  
carelfrence@carelfrence.fr

### CAREL Italia

www.carel.com  
carelitalia@carel.com

### CAREL Sud America Ltda.

www.carel.com.br  
carelsudamerica@carel.com.br

### CAREL U.K. Ltd.

www.careluk.co.uk  
careluk@careluk.co.uk

### CAREL USA L.L.C.

www.carelusa.com  
sales@carelusa.com

## Affiliated Companies:

### CAREL Korea Co. Ltd.

www.carel.co.kr  
info@carel.co.kr

### CAREL (Thailand) Co. Ltd.

www.carel.co.th  
info@carel.co.th