

humiSteam Basic

humidificadores

humidifiers

CAREL



(SPA) Manual del usuario

(POR) Manual de uso

→ LEA Y GUARDE
ESTAS ISTRUCCIONES ←
READ AND SAVE
THESE INSTRUCTIONS

ADVERTENCIA

Los humidificadores CAREL son productos avanzados, cuyo funcionamiento está especificado en la documentación técnica suministrada con el producto o que se puede descargar del sitio de internet: www.carel.com. Cada producto CAREL, en relación a su avanzado nivel tecnológico, necesita de una fase de calificación/configuración/programación/puesta en marcha para poder funcionar del mejor modo posible en la aplicación específica. La omisión de dicha fase de estudio, como se indica en el manual, puede generar un mal funcionamiento del producto final; en tales casos, CAREL no acepta ninguna responsabilidad.

El cliente (fabricante, proyectista o instalador del equipo final) asume toda la responsabilidad y los riesgos relativos a la configuración del producto para alcanzar los resultados esperados en relación a la instalación y/o al equipo final específico. CAREL en este caso, previo acuerdo específico, puede intervenir como consultor en la instalación/puesta en marcha/utilización de la unidad, pero en ningún caso asume la responsabilidad del buen funcionamiento del humidificador y la instalación final si no se siguen las advertencias o recomendaciones descritas en este manual o en otros documentos técnicos del producto. Para el correcto uso del producto, además de respetar las advertencias y recomendaciones anteriores, se debe prestar atención a las siguientes advertencias:

- **PELIGRO DE DESCARGAS ELÉCTRICAS**

El humidificador contiene componentes bajo tensión eléctrica. Desconecte la alimentación de la red antes de acceder a las partes internas, cuando se realice el mantenimiento y durante la instalación.

- **PELIGRO DE FUGAS DE AGUA**

El humidificador carga/descarga automáticamente y constantemente ciertas cantidades de agua. Un mal funcionamiento de las conexiones o del humidificador puede causar fugas.

- **PELIGRO DE QUEMADURAS**

El humidificador contiene componentes con altas temperaturas y genera vapor a 100°C/212°F.

**Atención:**

- La instalación del producto debe incluir obligatoriamente una conexión a tierra, utilizando el terminal previsto de color amarillo-verde presente en el humidificador.
- Las condiciones ambientales y la tensión de alimentación deben ser conformes a los valores especificados en las etiquetas de 'datos de placa' del producto.
- El producto está diseñado exclusivamente para humidificar ambientes de forma directa o mediante sistemas de distribución (conductos).
- La instalación, el uso y el mantenimiento deben ser realizados por personal cualificado, consciente de las precauciones necesarias y capaces de realizar correctamente las operaciones necesarias.
- Para la producción de vapor se debe utilizar exclusivamente agua con las características indicadas en el presente manual.
- Todas las operaciones sobre el producto deben ser realizadas según las instrucciones contenidas en el presente manual y en las etiquetas aplicadas al producto. Los usos y modificaciones no autorizados por el fabricante se considerarán inadecuados. CAREL no asume ninguna responsabilidad por tales usos no autorizados.
- No tratar de abrir el humidificador de formas distintas a las indicadas en el manual.
- Atenerse a las normativas vigentes en el lugar en el que se instala el humidificador.
- Mantener el humidificador fuera del alcance de niños y animales.
- No instalar ni utilizar el producto cerca de objetos que pueden dañarse por el contacto con el agua (o condensado). CAREL declina toda responsabilidad por daños producidos como consecuencia de pérdidas de agua del humidificador.
- No utilizar productos químicos corrosivos, disolventes o detergentes agresivos para limpiar las piezas internas y externas del humidificador, salvo que se especifique expresamente en los manuales de uso.
- No dejar caer, golpear o sacudir el humidificador, ya que las piezas internas y de revestimiento podrían sufrir daños irreparables.

CAREL adopta una política de desarrollo continuo. En consecuencia, CAREL se reserva el derecho de efectuar modificaciones o mejoras sin previo aviso en cualquiera de los productos descritos en este manual. Los datos técnicos presentes en el manual pueden sufrir cambios sin previo aviso.

La responsabilidad de CAREL relativa a sus productos viene especificada en las condiciones generales de contrato de CAREL, disponibles en el sitio web: www.carel.com y/o por acuerdos específicos con los clientes; en particular, en la medida permitida por la normativa aplicable, en ningún caso CAREL, sus empleados o filiales serán responsables de eventuales ganancias o ventas perdidas, pérdidas de datos e información, costes por la sustitución de mercancías o servicios, daños personales o materiales, interrupción de actividad o posibles daños directos, indirectos, incidentales, patrimoniales, de cobertura, punitivos, especiales o consecuenciales de cualquier tipo, ya sean contractuales, extracontractuales o debidos a negligencia o cualquier otra responsabilidad derivada de la instalación, uso o imposibilidad de uso del producto, aunque CAREL o sus filiales hayan sido avisados de la posibilidad de dichos daños.

DESECHADO

El producto está compuesto por piezas metálicas y de plástico. Con referencia a la directiva de 2002/96/CE del Parlamento Europeo con fecha del 27 de enero de 2003 y la normativa nacional correspondiente, le informamos de que:

1. Los RAEE no se pueden desechar como residuos urbanos sino que se deben recoger por separado;
2. Se deben utilizar los sistemas de recogida privados o públicos previstos en la legislación local. Además, en caso de que se compre un aparato nuevo, se puede devolver el usado al distribuidor cuando ya no se pueda utilizar.
3. El aparato puede contener sustancias peligrosas: el uso indebido o el desecho incorrecto del mismo puede tener efectos negativos en la salud de las personas o en el medioambiente;
4. El símbolo (un contenedor de basura tachado) que aparece en el producto o en el embalaje y en la hoja de instrucciones significa que el aparato ha salido al mercado después del 13 de agosto de 2005 y que se debe desechar por separado;
5. En caso de un desecho ilegal de los residuos eléctricos y electrónicos, las sanciones correspondientes están especificadas en la legislación local sobre el desecho de residuos.

Garantía sobre los materiales: 2 años (desde la fecha de producción, excluidos los consumibles).

Homologaciones: la calidad y la seguridad de los productos de CAREL están garantizadas por el sistema de diseño y producción certificado ISO 9001, y por la marca .

Indice

| | | | |
|--|-----------|---|-----------|
| 1. INTRODUCCIÓN Y MONTAJE | 7 | 8. ALARMAS | 20 |
| 1.1 humiSteam basic (UEY*) | 7 | 9. MANTENIMIENTO Y PIEZAS DE RECAMBIO | 22 |
| 1.2 Dimensiones y pesos | 7 | 9.1 Piezas de recambio para los modelos UE001...UE018 | 22 |
| 1.3 Apertura del embalaje | 7 | 9.2 Piezas de recambio para los modelos UE025...UE065 | 24 |
| 1.4 Posicionamiento | 7 | 9.3 Limpieza y mantenimiento del cilindro | 26 |
| 1.5 Montaje en la pared | 7 | 9.4 Drenaje mecánico del agua del cilindro | 26 |
| 1.6 Desmontaje de la cubierta delantera | 8 | 9.5 Conexión del cilindro, modelos trifásicos UE025...UE065 | 26 |
| 1.7 Montaje de la cubierta delantera | 9 | 9.6 Limpieza y mantenimiento de los demás componentes | 27 |
| 1.8 Componentes y accesorios | 9 | 10. ESQUEMAS ELÉCTRICOS | 28 |
| 2. CONEXIONES HIDRÁULICAS | 10 | 10.1 Esquema de los modelos monofásicos, UE001...UE009 | 28 |
| 2.1 Agua de alimentación | 11 | 10.2 Esquema de los modelos trifásicos, UE003...UE018 | 29 |
| 2.2 Agua de drenaje | 11 | 10.3 Esquema de los modelos trifásicos, UE025...UE065 | 30 |
| 3. DISTRIBUCIÓN DEL VAPOR | 12 | 11. CARACTERÍSTICAS GENERALES Y MODELOS | 31 |
| 3.1 Distribuidores CAREL a chorro (SDPOEM00**) | 12 | 11.1 Modelos humiSteam Basic y características eléctricas | 31 |
| 3.2 Distribuidores CAREL lineales para conducto de aire (DP***DRO)... | 12 | 11.2 Características técnicas | 32 |
| 3.3 Distribuidores CAREL ventilados para ambiente (VSDU0A*, sólo modelos UE001...UE018) | 12 | 11.3 Modelos de mangueras del vapor | 32 |
| 3.4 Mangueras del vapor | 13 | 11.4 Modelos de distribuidores de vapor a chorro concentrado | 33 |
| 3.5 Tubo de drenaje del condensado | 13 | 11.5 Modelos de distribuidores lineales e instalaciones típicas | 33 |
| 4. CONEXIONES ELÉCTRICAS | 14 | 11.6 Tabla del parámetro b1 | 35 |
| 4.1 Preparación de los cables eléctricos | 14 | 11.7 CONTROL DE LA TARJETA VÍA RED | 39 |
| 4.2 Conexión del cable de alimentación eléctrica | 14 | 11.8 Control de la producción por medio de las variables I62 e I63 | 40 |
| 4.3 Señales de control de la producción de vapor (M2.1 - M2.7) | 14 | 11.9 Lectura del histórico de alarmas vía red | 40 |
| 4.4 Contacto de alarma (M5.1 - M5.2) | 15 | 11.10 Pérdida de comunicación vía red | 40 |
| 4.5 Contacto auxiliar: presencia de demanda de producción, comando de ventilador externo (M14.1 - M14.3) | 15 | 11.11 Protocolo Modbus® en las tarjetas UEY | 40 |
| 5. TERMINAL REMOTO Y RED DE SUPERVISIÓN | 16 | 11.12 Excepciones gestionadas | 40 |
| 5.1 Terminal de display remoto | 16 | 12. FUNCIONES AVANZADAS | 41 |
| 5.2 Red de supervisión RS 485 (M11-M1.3) | 16 | 12.1 Principio de funcionamiento | 41 |
| 6. PUESTA EN MARCHA E INTERFAZ DEL USUARIO | 17 | 12.2 Principios de control | 41 |
| 6.1 Puesta en marcha | 17 | 12.3 Conductividad del agua de alimentación | 41 |
| 6.2 Parada | 17 | 12.4 Drenaje automático del agua | 41 |
| 6.3 Display | 17 | 12.5 Gestión automática de la falta de agua de alimentación | 42 |
| 6.4 Teclado | 17 | 12.6 Oscilación del relé de alarma | 42 |
| 6.5 Display principal | 17 | 12.7 Gestión de contacto auxiliar (presencia de demanda del ventilador) | 42 |
| 6.6 Deshabilitaciones | 17 | 12.8 Procedimiento manual | 42 |
| 6.6.7 Restauración del usuario predeterminado de fábrica | 18 | 12.9 LED de la tarjeta de control | 42 |
| 6.8 Visualización de la versión del Software | 18 | | |
| 6.9 Match digit (coherencia de tarjeta de control - terminal) | 18 | | |
| 6.10 Reseteo del contador cilindro | 18 | | |
| 6.11 Parámetros: Salvaguarda/restauración de las configuraciones del usuario | 18 | | |
| 6.12 Drenaje manual del agua del cilindro | 18 | | |
| 7. PARÁMETROS DE CONFIGURACIÓN | 19 | | |
| 7.1 Acceso y modificación de los parámetros | 19 | | |
| 7.2 Parámetros básicos | 19 | | |
| 7.3 Parámetros avanzados | 19 | | |
| 7.4 Parámetros de conexión serie | 19 | | |
| 7.5 Parámetros de sólo lectura | 19 | | |

1. INTRODUCCIÓN Y MONTAJE

1.1 humiSteam basic (UEY*)

Gama de humidificadores isotérmicos por electrodos sumergidos dotados de display retroiluminado para el control y la distribución de vapor.

Modelos disponibles (identificados por el código indicado en el producto):

- UE001, UE003, UE005, UE008, UE009, UE010, UE015, UE018 con capacidad de producción de vapor de hasta 18 kg/h (39,7 lb/h), conexiones hidráulicas debajo de la base del humidificador.
- UE025, UE035, UE045, UE065 con capacidad de producción de vapor de 25 a 65 kg/h (de 55,1 a 144,3 lb/h) , conexiones hidráulicas en el lateral del humidificador.

1.2 Dimensiones y pesos

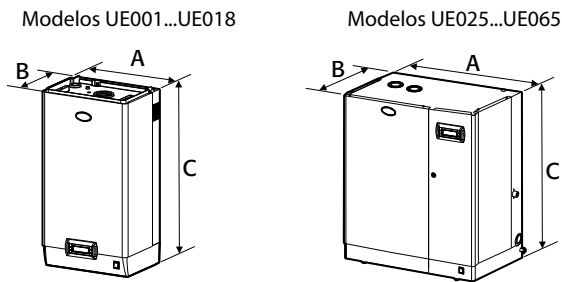

Fig. 1.a

| | | UE001... UE008 | UE009... UE018 | UE025... UE045 | UE045**... UE065 |
|-----------------------|------------|-------------------|-------------------|-------------------|---------------------|
| Dimensiones mm (*) | A | 365 (14,4) | 275 (10,8) | 545 (21,5) | 635 (25,0) |
| | B | 275 (10,8) | 712 (28,0) | 375 (14,8) | 465 (18,3) |
| | C | 712 (28,0) | 815 (32,0) | 890 (35,0) | |
| Pesos kg (lb) | Embalado | 16 (35,3) | 20 (44,0) | 39 (86,0) | 51 (112,4) |
| | Vacío | 13,5 (29,8) | 17 (37,5) | 34 (74,9) | 44 (97,0) |
| | Instalado* | 19 (41,9) | 27 (59,5) | 60,5 (133,4) | 94 (207,2) |

Tab. 1.a

*: En condiciones de funcionamiento, con agua

** : Modelo 230 V

1.3 Apertura del embalaje

- Compruebe la integridad del humidificador en el momento de la entrega y notifique inmediatamente al transportista, por escrito, cualquier daño que pudiera ser atribuido a un transporte inadecuado o descuidado;
- Traslade el humidificador al lugar de instalación sin desembalarlo, cogiéndolo por debajo;
- Abra la caja de cartón, quite el material protector y saque el humidificador, manteniéndolo siempre en posición vertical.

1.4 Posicionamiento

- La unidad está diseñada para montarla en una pared lo suficientemente fuerte como para soportar el peso en condiciones de funcionamiento normales (ver el párrafo: "Montaje en pared"). Los modelos UE025...UE065 se pueden montar en el suelo
- Para garantizar una correcta distribución del vapor, coloque el humidificador cerca del punto de distribución del vapor
- Coloque el humidificador en plano horizontal, respetando los espacios mínimos (ver Fig. 1.b) para realizar las operaciones de mantenimiento necesarias.

⚠ Atención: Durante el funcionamiento del humidificador la caja de metal externa se calienta y la parte posterior que se apoya contra la pared alcanza temperaturas superiores a 60 °C (140 °F) .

Distancia de las paredes

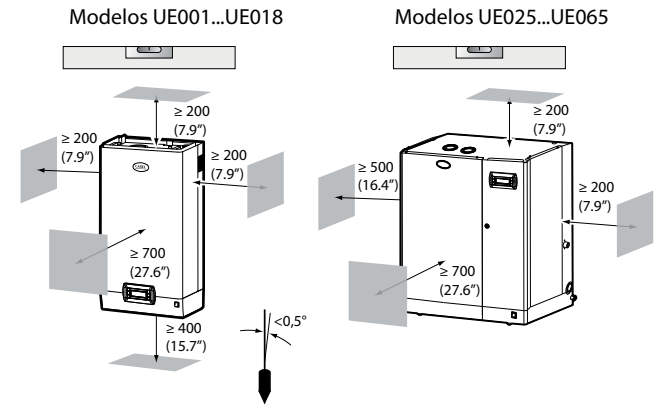

Fig. 1.b

1.5 Montaje en la pared

Fije el humidificador a la pared mediante el soporte y el kit de tornillos suministrados (para las dimensiones en mm/pulgadas, ver Fig. 1.d).

Instrucciones para el montaje:

1. Separe el soporte de la pared del soporte del humidificador.
2. Fije el soporte de la pared (ver Fig. 1.c), comprobando con un nivel de burbuja la posición horizontal; si se instala en una pared de albañilería, se pueden utilizar los tacos de plástico (Ø 8 mm, Ø 0,31") y los tornillos (Ø 5 mm x L= 50 mm, Ø 0,19" x L= 1,97") suministrados.
3. Cuelgue el humidificador del soporte utilizando el perfil que está en el borde superior de la parte posterior del aparato.
4. Asegure el aparato a la pared por medio del taladro practicado en el centro de la parte posterior de la máquina. Para los pesos y dimensiones, vea la tabla 1.a.

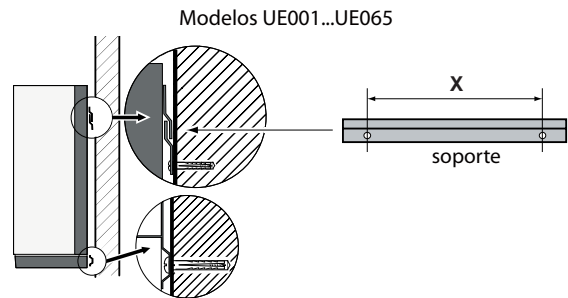
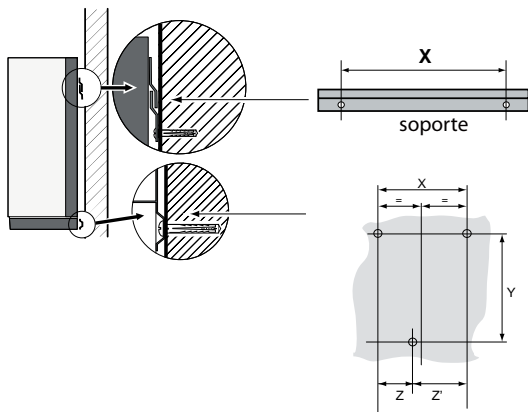

Fig. 1.c

Distancias de los taladros en la pared
Modelos UE001...UE018



Modelos UE025...UE065

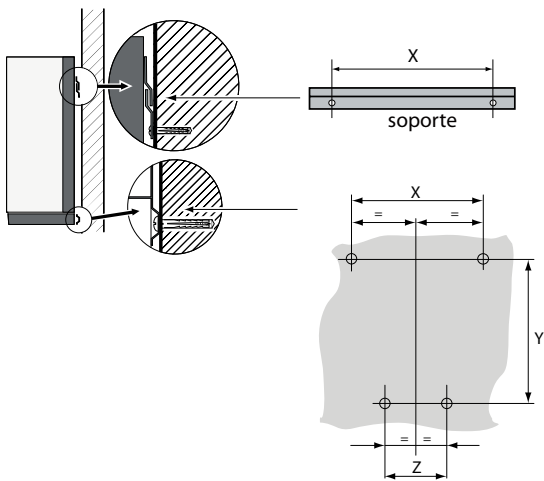

Fig. 1.d

| Distancia mm (") | Modelos | | | |
|---------------------|-------------------|-------------------|-------------------|--------------------|
| | UE001... UE008 | UE009... UE018 | UE025... UE045 | UE045*... UE065 |
| X | 270 (10.7) | 270 (10.7) | 445 (17.5) | 535 (21.0) |
| Y | 580 (22.8) | | 655 (25.8) | 730 (28.7) |
| Z | 107 (4.2) | 107 (4.2) | 250 (9.8) | 340 (13.4) |
| Z' | 163 (6.4) | 163 (6.4) | -- | -- |

* Sólo modelos con tensión 230 Vca

1.6 Desmontaje de la cubierta delantera

Modelos UE001...UE018:

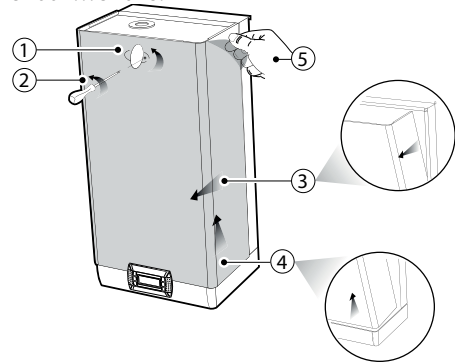

Fig. 1.e

1. Gire la etiqueta ovalada con el logo CAREL y deje al descubierto la cabeza del tornillo de toma de tierra que hay debajo.
2. Quite el tornillo con un destornillador.
3. Sujete el tronco a los lados y Inclinarlo
4. Eliminar el capó sfilándolo por la base.
5. Quite la película protectora.

Modelos UE025...UE065:

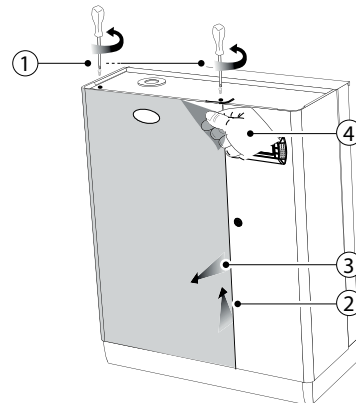

Fig. 1.f

1. Quite los tornillos de la parte superior del humidificador con destornillador.
2. Sujete la cubierta por la parte superior elevándola unos 20 mm (0,79").
3. Quite la cubierta moviéndola hacia adelante.
4. Quite la película protectora (en toda la superficie exterior del humidificador).

1.7 Montaje de la cubierta delantera

Modelos UE001...UE018:

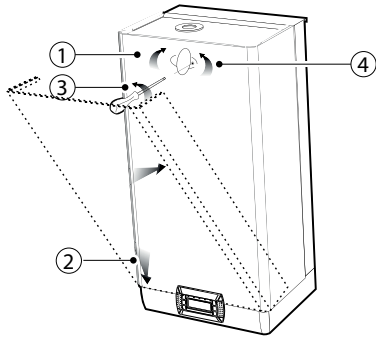

Fig. 1.g

1. Gire la etiqueta roja ovalada con el logo CAREL y deje al descubierto el agujero de fijación que hay debajo.
2. caber bajo el capó (manteniéndolo en posición ligeramente oblicua) al ritmo de las partes, prestando atención a los agujeros de posicionamiento en el lado;
3. Fije con un destornillador los tornillos de toma de tierra.
4. Gire la etiqueta roja, ovalada con el logo CAREL hasta cubrir el agujero de fijación que hay debajo.

Modelos UE025...UE065:

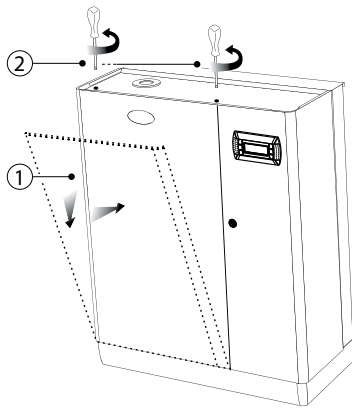

Fig. 1.h

1. Deslice la cubierta sobre el marco (manteniéndola ligeramente elevada e inclinada) hasta que se apoye en los bordes posteriores
2. Fije con un destornillador los tornillos que están en el techo del humidificador.

Atención: En los modelos UE025...UE065 abra el compartimento eléctrico del humidificador utilizando el pestillo ranurado.

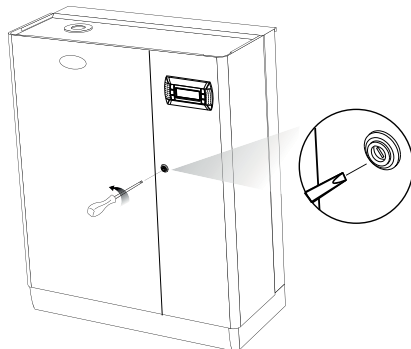

Fig. 1.i

1.8 Componentes y accesorios

Una vez abierto el embalaje y quitada la cubierta delantera del humidificador, asegúrese de que contiene lo siguiente:



- Kit de tornillos con tacos para el montaje en la pared



- Kit cód. 98C615P003 compuesto por conectores para la tarjeta electrónica



- Sólo en los modelos UE025...UE065: cód. FWHDCV0000, válvula de retención con tubo de conexión



- solo nei modelli UE025...UE065: tubo in plastica angolare (collegamento acqua di drenaggio).

2. CONEXIONES HIDRÁULICAS

! Atención: Antes de empezar, desconecte el humidificador de la red eléctrica.

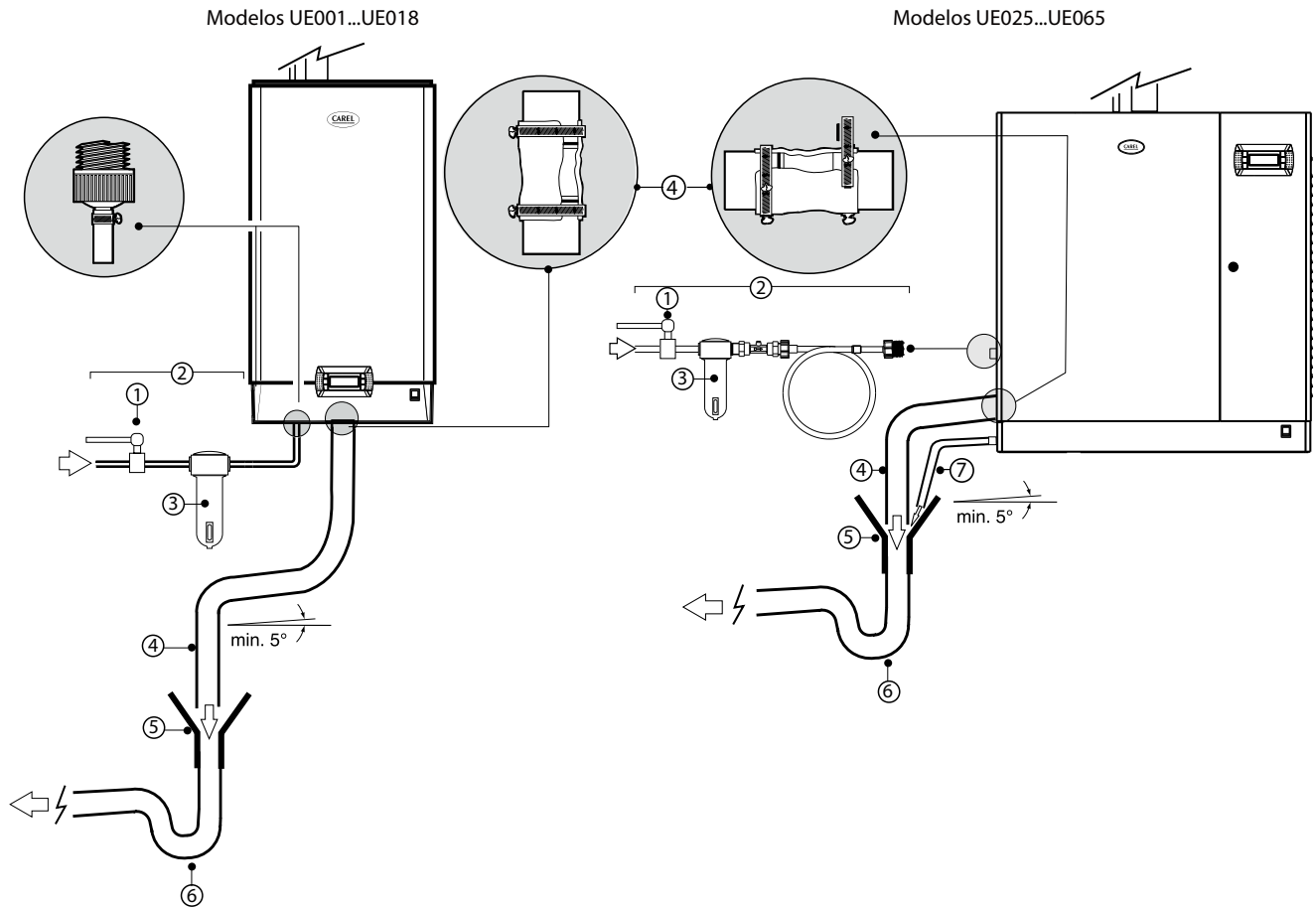

Fig. 2.a

Conexiones hidráulicas:



- 1. Instale una válvula de corte manual aguas arriba de la instalación (para poder cortar el agua de alimentación).
- 2. Conecte el humidificador a la red de agua de alimentación. En los modelos UE001...UE 0018 utilice una manguera con racores de 3/4"G (consultar el párrafo 11.2 "Características técnicas", manguera CAREL compatible: cód. FWH3415000). En los modelos UE025...UE065 conecte la manguera con la válvula de retención suministrada (cód. FWHDCV0000), para evitar que el agua del interior del humidificador entre en contacto con el agua de la red.
- 3. Instale un filtro mecánico que atrape las posibles impurezas sólidas (se ha de conectar aguas abajo de la llave de paso).
- 4. Para el drenaje, conecte un tramo de tubo que no sea conductor de la electricidad (resistente a temperaturas de 100 °C (212 °F) y que tenga un diámetro interior mínimo de 40 mm (1,6").
- 5. Prepare un embudo que garantice la interrupción de la continuidad en la línea de drenaje.
- 6. Conecte un sifón para evitar el retorno de malos olores (diámetro interior de 40 mm (1,6"));
- 7. En los modelos UE025...UE065: conecte una manguera de drenaje (diámetro interior de 15 mm (0,59")) desde la bandeja del fondo del humidificador (puede confluir en el embudo utilizado para el drenaje).



Atención: Una vez finalizada la instalación, purgue la manguera de alimentación durante unos 30 minutos, vaciando el agua directamente en el desagüe sin introducirla en el humidificador. Al hacerlo, se eliminarán los posibles residuos y sustancias que hayan quedado de los trabajos de instalación y que pueden obstruir la válvula de drenaje y provocar la formación de espuma durante la ebullición del agua.



Atención: Es obligatorio conectar la tubería de alimentación del agua, independientemente del material, al conductor de protección según las normas nacionales e internacionales de seguridad en vigor.

Accesorios suministrados para las conexiones hidráulicas:

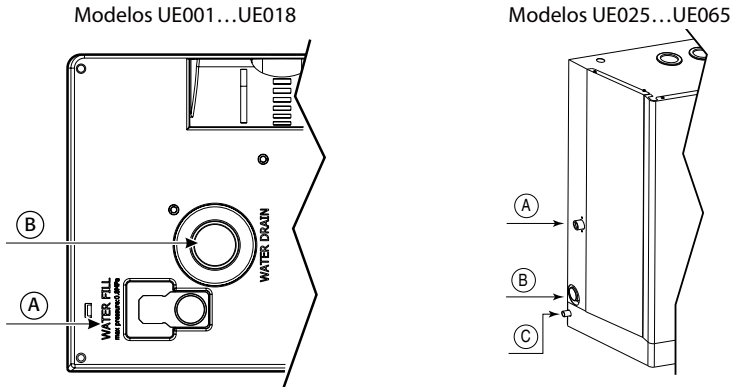

Fig. 2.b

Legenda:

- A. Entrada del agua de alimentación
- B. Salida del agua de drenaje
- C. Salida del agua de drenaje de la bandeja del fondo (sólo los modelos UE025...UE065)

Cotas de conexiones hidráulicas

Cotas de conexión drenaje/llenado

| Dimensiones mm (inc) | UE001 a UE018 |
|----------------------|---------------|
| D | 72,6 (28.6) |
| D' | 125,4 (49.4) |
| E | 52,6 (20.7) |
| E' | 107,5 (42.3) |

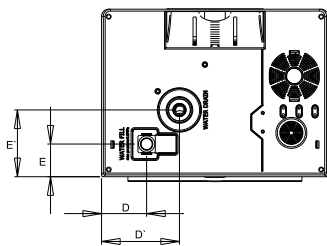

Cotas de conexión salida vapor y drenaje condensado

| dimensiones mm (inc) | UE001 a UE018 |
|----------------------|---------------|
| F | 126,7 (50.0) |
| F' | 224 (88.2) |
| G | 137,9 (54.3) |
| G' | 21,7 (8.6) |

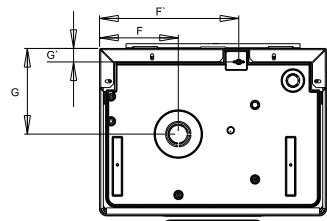

Cotas de conexión drenaje/llenado

| dimensiones mm (inc) | UE025 a UE065 |
|----------------------|---------------|
| I | 40 (15.8) |
| I' | 72 (28.3) |
| I'' | 10,2 (4.0) |
| L | 123,2 (48.5) |
| L' | 231,2 (91.0) |
| L'' | 49,1 (19.3) |

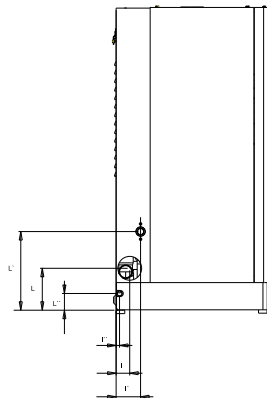

Cotas de conexión salida vapor y drenaje condensado

| dimen. mm (inc) | UE025 a UE045 | UE045* a UE065 |
|-----------------|---------------|----------------|
| M | 172 (67.7) | 223,7 (88.1) |
| M' | 30,2 (11.9) | 30,2 (11.9) |
| N | 181 (71.3) | 181 (71.3) |
| N' | --- | 100 (39.4) |
| N'' | 55 (21.7) | 61 (24.0) |

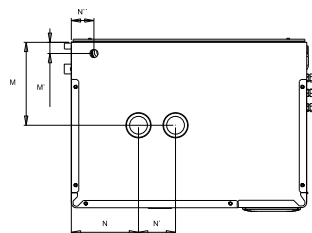

* Sólo modelos con tensión 230 Vca

2.1 Agua de alimentación

Utilice sólo agua de la red con:

- Presión comprendida entre 0,1 y 0,8 MPa (14,5 y 116 PSI), temperatura comprendida entre 1 y 40 °C (33,8 y 104 °F) y un caudal instantáneo no inferior al caudal nominal de la electroválvula de alimentación. La conexión es de tipo G3/4M (ver pár. 11.2 'Características técnicas');
- Dureza no superior a 40 °f (igual a 400 ppm de CaCO₃), intervalo de conductividad: 75...1250 µS/cm;
- Ausencia de compuestos orgánicos.

| Características del agua de alimentación | Unidad de medida | Agua normal | | Agua de bajo contenido en sales | |
|---|------------------------|----------------------|------------------|---------------------------------|------------------|
| | | mín. | máx. | mín. | máx. |
| Actividad de iones de hidrógeno (pH) | | 7 | 8,5 | 7 | 8,5 |
| Conductividad específica a 20 °C (σ _{R,20°C}) | µS/cm | 300 | 1250 | 75 | 350 |
| Sólidos totales disueltos (c _d) | mg/l | (¹) | (¹) | (¹) | (¹) |
| Residuo fijo a 180 °C (R ₁₈₀) | mg/l | (¹) | (¹) | (¹) | (¹) |
| Dureza total (TH) | mg/l CaCO ₃ | 100 (²) | 400 | 50 (²) | 150 |
| Dureza temporal | mg/l CaCO ₃ | 60 (³) | 300 | 30 (³) | 100 |
| Hierro + Manganeseo | mg/l Fe+Mn | = | 0,2 | = | 0,2 |
| Cloruros | ppm Cl | = | 30 | = | 20 |
| Sílice | mg/l SiO ₂ | = | 20 | = | 20 |
| Cloro residual | mg/l Cl- | = | 0,2 | = | 0,2 |
| Sulfato de calcio | mg/l CaSO ₄ | = | 100 | = | 60 |
| Impurezas metálicas | mg/l | 0 | 0 | 0 | 0 |
| Disolventes, diluyentes, detergentes y lubricantes | mg/l | 0 | 0 | 0 | 0 |

Tab. 3.a

(¹)= valores dependientes de la conductividad específica; en general:

$$TDS \cong 0,93 * \sigma_{R,20^\circ C} \quad R_{180} \cong 0,65 * \sigma_{R,20^\circ C}$$

(²)= no inferior al 200% del contenido de cloruros en mg/l CL⁻

(³)= no inferior al 300% del contenido de cloruros en mg/l CL⁻

No existe ninguna relación fiable entre la dureza y la conductividad del agua.

Atención:

- No trate el agua con descalcificadores ya que éstos podrían provocar la formación de espuma, afectando al funcionamiento de la máquina.
- No añada sustancias desinfectantes ni compuestos anticorrosivos al agua, ya que son potencialmente irritantes.
- Se desaconseja el uso de agua de pozo, agua industrial o agua de circuitos de refrigeración y, en general, de agua potencialmente contaminada (de forma química o bacteriológica).

2.2 Agua de drenaje

- Contiene las mismas sustancias disueltas que el agua de alimentación, pero en mayores cantidades.
- Puede alcanzar una temperatura de 100 °C (212 °F).
- No es tóxica y se puede drenar en el sistema de desagüe.

3. DISTRIBUCIÓN DEL VAPOR

3.1 Distribuidores CAREL a chorro (SDPOEM00**)

Pueden montarse en horizontal o en vertical (con el agujero hacia arriba). Para los modelos de distribuidores, lea la pág.31.

Instrucciones para el montaje (ver Fig.3.a):

- Practique en la pared una serie de taladros según la plantilla de taladros del distribuidor.
- Inserte el distribuidor.
- Fije la brida con los 4 tornillos.

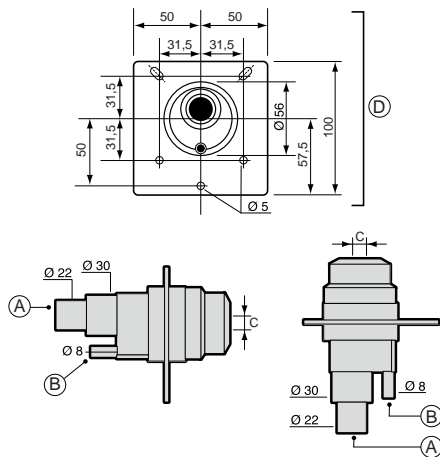

Fig. 3.a

Leyenda:

- A. Entrada de vapor
- B. Drenaje del condensado
- C. Salida de vapor.

Las dimensiones del agujero varían en función de modelo de distribuidor:

Modelo SDPOEM0000: Agujero a realizar manualmente, hasta 30 mm (1,2") de diámetro);

Modelo SDPOEM0012: Diámetro del agujero 12 mm (0,5");

Modelo SDPOEM0022: Diámetro del agujero 22 mm (0,9").

- D Plantilla de taladros



Nota: Si utiliza mangueras con un diámetro interior de 30 mm (1,2"), quite el tramo de entrada del vapor de 22 mm (0,9").

3.2 Distribuidores CAREL lineales para conducto de aire (DP***DR0)

Instálelos en un lugar alejado de obstáculos (curvas, ramificaciones, cambios de sección, rejillas, filtros y ventiladores).

Distancia entre el distribuidor y el obstáculo: 1/1,5 m (3,3/4,9 pies).

Aumente la distancia si:

- Aumenta la velocidad del aire en el conducto.
- Disminuye la turbulencia.

Leer pág. 33, para ver los ejemplos de instalación.

Instrucciones para el montaje (ver Fig.3.b):

- Practique en la pared una serie de taladros según la plantilla de taladros del distribuidor (presente en el paquete del distribuidor).
- Inserte el distribuidor con los agujeros del vapor hacia arriba.
- Fije la brida con 4 tornillos.

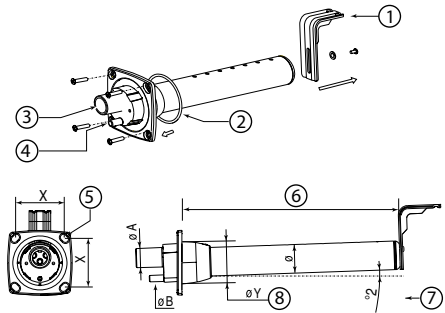

Fig. 3.b

Leyenda:

- 1 Soporte de fijación en forma de "L" (cuando lo lleva)
- 2 Junta de la brida
- 3 Entrada de vapor (ØA)
- 4 Drenaje del condensado (ØB)
- 5 Diámetro del tornillo (ver hoja de instrucciones suministrada con el distribuidor)
- 6 Longitud (dependiendo del modelo de distribuidor. Ver párrafo "Distribuidores lineales" pág. 31)
- 7 Inclinación (unos 2°) para el drenaje del condensado
- 8 Diámetro del agujero en la pared (ØY)

Dimensiones en mm (pulgadas)

| | Distribuidores CAREL lineales | | |
|----|-------------------------------|------------|------------|
| | DP***D22R0 | DP***D30R0 | DP***D40R0 |
| ØA | 22 (0,9") | 30 (1,18") | 40 (1,57") |
| ØB | 10 (0,4") | 10 (0,4") | 10 (0,4") |
| ØY | 58 (2,3") | 68 (2,7") | 89 (3,5") |
| Ø | 35 (1,4") | 45 (1,8") | 60 (2,4") |
| X | 68 (2,7") | 77 (3,0") | 99 (3,9") |

Tab. 3.a



Atención:

1. Monte el distribuidor ligeramente inclinado (al menos 2°, para evitar el retorno de condensado).
2. El soporte de fijación en forma de "L" (ver pieza 1 Fig. 3.b) se suministra con los modelos de distribuidor de vapor de DP085* a DP205*. Para longitudes inferiores, se puede suministrar el soporte como opción (cód. 18C478A088).

3.3 Distribuidores CAREL ventilados para ambiente (VSDU0A*, sólo modelos UE001... UE018)

Distribuidores para humidificadores con caudales de hasta 18 kg/h (39,7 lb/h). Pueden ser conectados sobre el humidificador, o separados del mismo, en otro lugar (ver la figura siguiente).

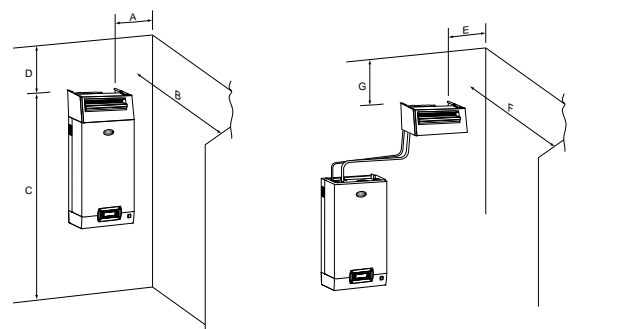

| DIMENSIONES | A | B | C | D | DIMENSIONES | E | F | G |
|-------------|------|----|------|----|-------------|------|----|----|
| (m) | >0,5 | >5 | ≥2,1 | >1 | (m) | >0,5 | >5 | >1 |

Fig. 3.c



Atención: Para conseguir una correcta difusión del vapor, respete la distancias indicadas en la fig. 3.c.

3.4 Mangueras del vapor

- Utilice mangueras CAREL (longitud máxima de 4 m, leer pár. "Modelos de mangueras del vapor", pág. 30).
- Evite la formación de bolsas o de sifones (causas del condensado).
- Evite estrangulamientos de la manguera por efecto de curvaturas bruscas o enroscamientos.
- Fije el extremo de la manguera a los conectores del humidificador y del distribuidor del vapor mediante abrazaderas metálicas, con el fin de que no se suelte por el efecto de la alta temperatura.
- Evite tensiones que comporten estrés mecánico sobre la espiga de salida de vapor del cilindro.

3.5 Tubo de drenaje del condensado

Durante el funcionamiento del humidificador parte del vapor se puede condensar, causando la pérdida de rendimiento y ruidos (en forma de gorgoteo).

Para el drenaje del condensado, conecte a la base del distribuidor una manguera de drenaje con un sifón y una pendiente mínima de 5° (ver la figura siguiente). Mangueras CAREL de drenaje de condensado: cód. 1312590AXX.

Atención: El sifón de la manguera de drenaje de condensado debe llenarse con agua antes de encender el humidificador.

Ejemplo de instalación correcta e incorrecta de la manguera del vapor y de la manguera de drenaje del condensado:

Verificaciones finales

- Las mangueras de salida del vapor van hacia arriba y el distribuidor tiene una pendiente de subida de, al menos, 2°.
- Los extremos de la manguera están asegurados a los racores con abrazaderas metálicas.
- Las curvas de los tubos son lo suficientemente anchas (radio > 300 mm (11,8") como para que no se formen pliegues ni estrangulamientos.
- La manguera del vapor no tiene bolsas o sifones en los que se pueda formar condensado.
- Los trayectos de las mangueras del vapor y del condensado son como se describe en este capítulo (ver fig. 3.d).
- La longitud de la manguera del vapor no es de más de 4 metros (13,1 pies).
- La inclinación de la manguera del vapor es suficiente para permitir el drenaje correcto del condensado (> 20° en los tramos ascendentes, > 5° en los tramos descendentes).
- La pendiente de la manguera de condensado es, por lo menos, igual a 5° en cada punto.
- El tubo del condensado está provisto de sifón (llenado con agua antes del arranque) para evitar que se salga el vapor.

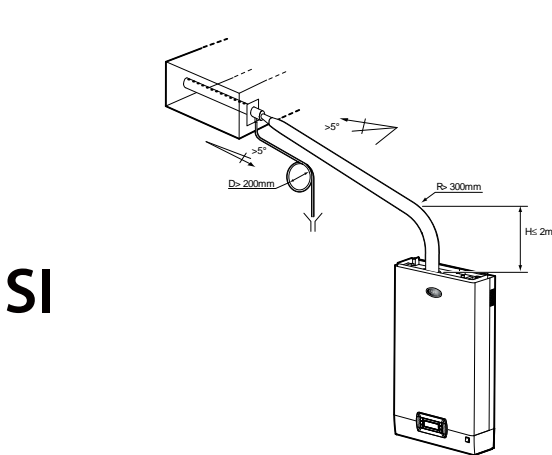

SI

Todos los modelos UE

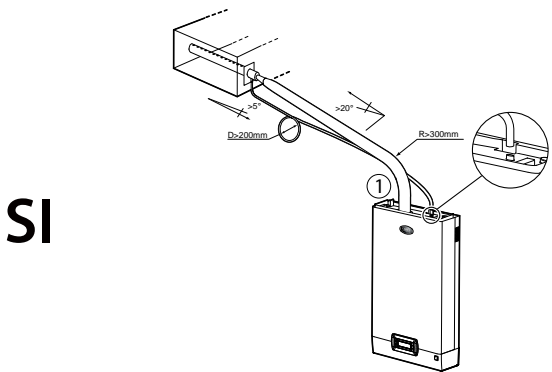

SI

Modelos UE001...UE025
(1): Conexión con bandeja de llenado

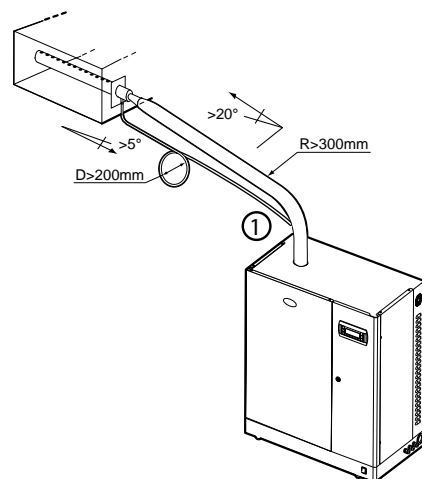

SI

Modelos UE25...UE65

(1) Prolongue la manguera al interior del humidificador hasta la bandeja del fondo.

NO

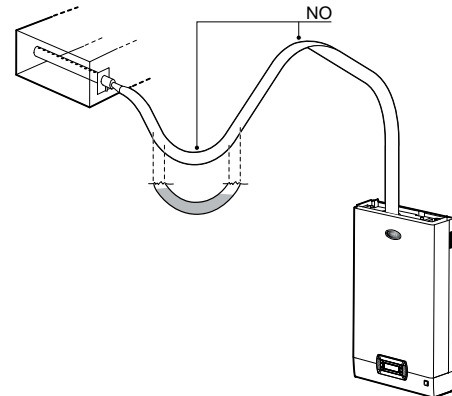

Todos los modelos UE

Fig. 3.d

4. CONEXIONES ELÉCTRICAS

4.1 Preparación de los cables eléctricos

Modelos UE001...UE018

Exterior de la unidad, vista desde abajo Interior de la unidad, vista desde arriba

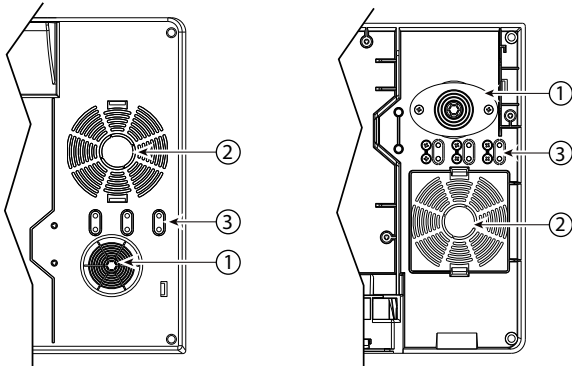

Fig. 4.a

Modelos UE025...UE065
Exterior de la unidad, vista lateral

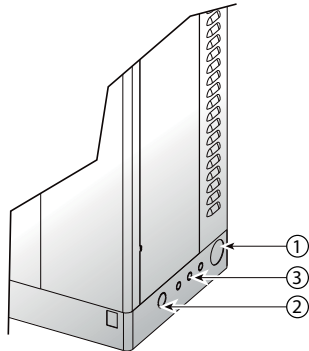

Fig. 4.b

Leyenda Figura 4.a y 4.b:

1. Entrada del cable de alimentación eléctrica.
2. Entrada (previo taladro) para otras utilidades opcionales.
3. Entrada de los cables de las sondas. En los modelos UE001...UE018 despegue la "lengüeta" de plástico y utilícela como sujetacables (bloqueándola en su lugar por medio de los tornillos preinstalados).

4.2 Conexión del cable de alimentación eléctrica

Antes de proceder a la realización de las conexiones, asegurarse de que la máquina esté desconectada de la red eléctrica. Verificar que la tensión de alimentación del aparato corresponda al valor indicado en los datos de la placa indicados en el interior del cuadro eléctrico.

Introducir los cables de potencia y de conexión a tierra en el hueco del cuadro eléctrico a través del pasacables estanco suministrado, o por el pasacables má fijador, conectar los extremos a los terminales (ver Fig. 1.2.1). La línea de alimentación del humidificador debe estar provista de interruptor seccionador y de fusibles de protección de cortocircuitos a montar por cuenta del instalador. En la tabla 5.1.1, se muestra la sección aconsejada del cable de alimentación y el tamaño aconsejado de los fusibles; observar, no obstante, que dichos datos son indicativos y, en caso de diferencias con las Normativas locales, estas últimas deben prevalecer.

Nota: para evitar interferencias no deseadas, se aconseja mantener los cables de alimentación separados de los de señal procedentes de las sondas.

Modelos monofásicos

Modelos trifásicos

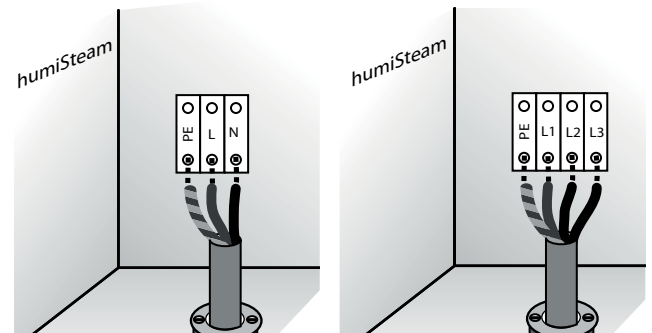

Fig. 4.c (Vista del interior de la unidad, compartimento eléctrico)



Atención: Conecte el cable amarillo-verde al punto de toma de tierra (PE).

4.3 Señales de control de la producción de vapor (M2.1 - M2.7)

Dependiendo del tipo de señal utilizada, se pueden conseguir distintos tipos de habilitación y/o gestión de la producción de vapor (Todo/Nada o modulante).

La producción de vapor se habilita manteniendo cerrados los terminales M2.4 y M2.5.

1. Habilitación de la producción de vapor utilizando: HUMIDOSTATO (acción Todo/Nada)

- Conecte las entradas M2.2 y M2.3 (demanda de producción) al humidostato.
- Puentee las entradas M2.4 y M2.5 (habilitación).
- Establezca el parámetro A0=0 para habilitar la acción Todo/Nada.

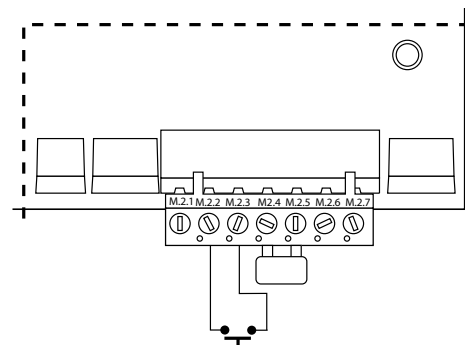

Fig. 4.d

HUMIDOSTATO y CONTACTO REMOTO (acción Todo/Nada)

- Conecte la entrada M2.2 y M2.3 (demanda de producción) a un humidostato.
- Conecte la entrada M2.4 y M2.5 (habilitación) a un contacto remoto (ejem: interruptor, temporizador, ...)
- Establezca el parámetro A0=0 para habilitar la acción Todo/Nada.

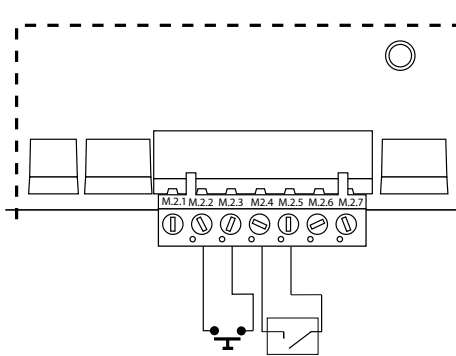

Fig. 4.e

2. Habilitación y regulación de la producción de vapor utilizando: CONTROLADOR PROPORCIONAL EXTERNO (acción modulante)

- Puentee la entrada M2.4 y M2.5 (habilitación)
- Conecte la salida M2.2 y M2.3 (demanda de producción) a un controlador externo
- Establezca el parámetro A0=1 para habilitar la acción modulante (ver cap. 7) y el parámetro A2 dependiendo de la señal seleccionada (0...10V, 2...10V, 0...20, 4...20mA) (ver cap. 7).

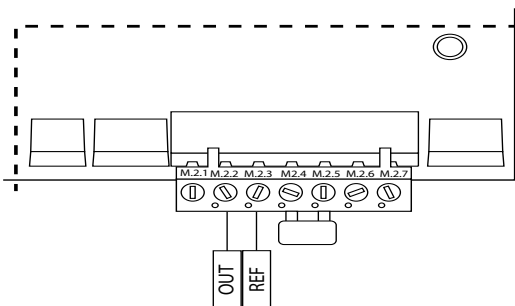

Fig. 4.f

CONTROLADOR PROPORCIONAL EXTERNO y CONTACTO REMOTO (acción modulante)

- Conecte a un contacto remoto la entrada M2.4 y M2.5 (habilitación)
- Conecte las salidas M2.2 y M2.3 (demanda de producción) a un controlador externo
- Establezca el parámetro A0=1, para habilitar la acción modulante (ver cap. 7) y el parámetro A2 dependiendo de la señal seleccionada (0...10V, 2...10V, 0...20V, 4...20mA) (ver cap. 7).

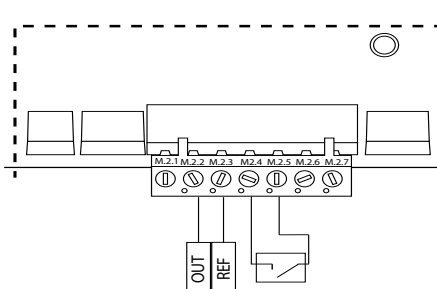

Fig. 4.g

Nota: En ámbitos industriales (CEI EN61000-6-2), los cables de señal que salen de la unidad no deben superar los 10 m (33 ft)⁽¹⁾ de longitud: cable de señal de producción de vapor (terminales M2.1...M2.3), entrada digital ON/OFF remota (terminales M2.4...M2.5) y el cable apantallado para la comunicación RS485.

4.4 Contacto de alarma (M5.1 - M5.2)

Contacto para la señalización remota de una o más alarmas.

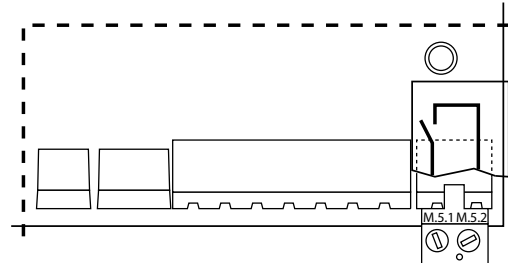

Fig. 4.h

Características eléctricas: 250 Vca; I_{max}: 5 A resistivo 2 A inductivo.

Nota: Para evitar que los cables se desconecten, utilizar abrazaderas en los bloques de terminales de relé (alarmas, utilidades varias).

4.5 Contacto auxiliar: presencia de demanda de producción, comando de ventilador externo (M14.1 - M14.3)

Contacto de relé que indica la presencia de demanda de vapor. Puede ser utilizado para comandar un ventilador externo (ver cap. 12.7)

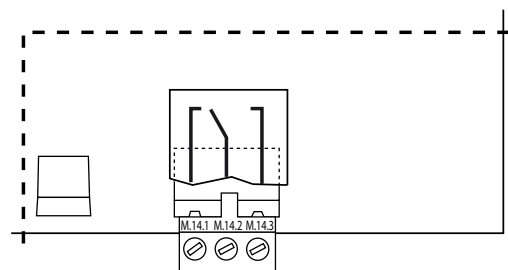

Características eléctricas: 250 Vca; I_{max}: 8 A resistivo 2 A inductivo.

Verificaciones finales

Las siguientes condiciones representan una conexión eléctrica correcta:

- La tensión nominal del humidificador se corresponde con la tensión de alimentación tarada.
- Los fusibles instalados son los adecuados para la línea y la tensión de alimentación.
- Se ha instalado un seccionador de línea para poder interrumpir la corriente al humidificador.
- El humidificador está conectado correctamente a tierra.
- El cable de potencia está fijado al sujetacables anti-tirones.
- Los terminales **M2.4**, **M2.5** están puenteados o conectados a un contacto de habilitación del funcionamiento.
- Si el humidificador está controlado por un controlador externo, la tierra de la señal está conectada eléctricamente a la tierra del humidificador.

5. TERMINAL REMOTO Y RED DE SUPERVISIÓN

5.1 Terminal de display remoto

El terminal de display puede separarse del humidificador y ponerlo a hasta 30 m (98 pies) de distancia del mismo.

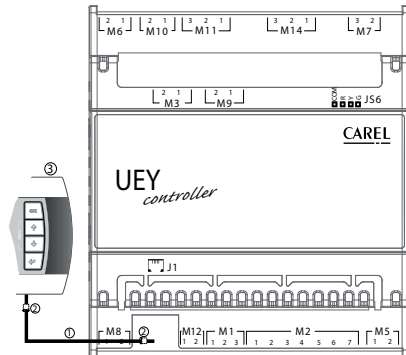

Fig. 5.a

Leyenda:

- 1 Cable telefónico, hasta 10 m (33 pies)⁽¹⁾ de distancia.
- 2 Dos filtros EMC (cód. 0907858AXX) para ser aplicados en los extremos del cable telefónico.
- 3 Terminal de display remoto.

Nota: Para llenar el espacio vacío dejado por el terminal de display en el humidificador, utilice el kit CAREL cód. HCTREW0000.

⁽¹⁾ Para longitudes mayores de 10 m (33 ft) usar cable apantallado con la pantalla conectada a PE tanto en el lado terminal como en el lado del control.

5.2 Red de supervisión RS 485 (M1.1-M1.3)

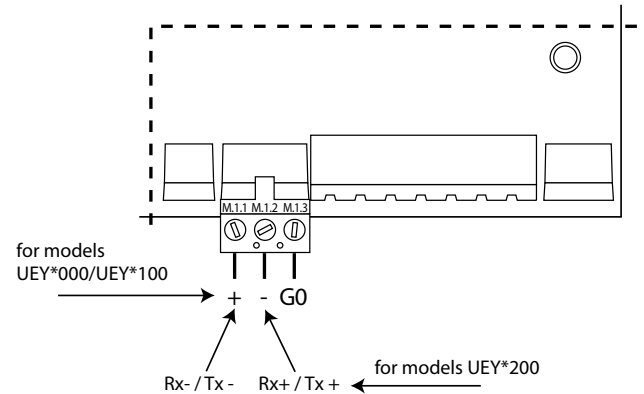



Fig. 5.b



Atención: Para las conexiones RS485 en ámbitos domésticos (CEI EN 55014-1) y residenciales (CEI EN 61000-6-3), utilice cable apantallado (con pantalla conectada a PE tanto en el lado terminal como en el lado del control). Esta advertencia es aplicable también a los cables que parten de la unidad.

6. PUESTA EN MARCHA E INTERFAZ DEL USUARIO

Antes de arrancar el humidificador, compruebe:

- 
- Las conexiones hidráulicas: cap.2. En el caso de que existan fugas de agua, no arranque el humidificador sin haber solucionado antes el problema.
- La distribución del vapor: cap.3 y las conexiones eléctricas: cap.4.

6.1 Puesta en marcha

- 1 
- 2 Si el cilindro es nuevo, ejecute un prelavado pulsando ENTER + ABAJO durante 5 segundos (el cilindro se llena y se vacía tres veces, limpiando de impurezas las paredes internas). El display muestra el símbolo PRE Cln

6.2 Parada

- 1 Vacíe el agua que hay en el cilindro para evitar estancamientos (ver párrafo 6.12 "Drenaje manual del agua del cilindro").
- 2 

6.3 Display

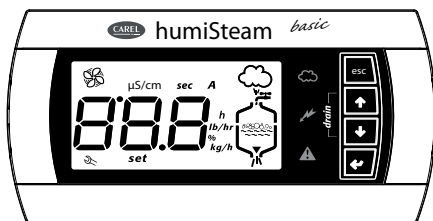













Fig. 6.a

| | |
|--|---|
|  | Drenaje manual del cilindro (ver párrafo 6.6) |
|  | Alimentación (LED verde) |
|  | Humidificador en funcionamiento (LED amarillo) Parpadeante: producción de vapor todavía no a régimen Fijo: producción de vapor a régimen |
|  | Alarma (LED rojo, sin parpadear) A la activación de una alarma: led parpadeante y zumbador activo Si hay alarma activa pulsando ESC el zumbador se apaga y el LED queda fijo, una presión ulterior de la tecla ESC resetea las alarmas (ver cap. 8) |
| μS/cm | Valor de la conductividad |
| sec | Tiempo en segundos |
| A | Valor de la corriente instantánea en Amperios |
| h | Contador real |
| lb/hr | Caudal de vapor (sistema anglosajón) |
| % | Producción de vapor en porcentaje de la capacidad nominal |
| kg/h | Caudal de vapor (sistema internacional, predefinido) |
| set | Modificación en curso de los parámetros (configuración de parámetros) |
|  | Demanda de mantenimiento (alarma en curso) o visualización de histórico de alarmas (HYS) |
|  | Encendido fijo: ventilador externo o producción de vapor activos. Parpadeante: ventilador externo o producción de vapor en espera de encendido/apagado |

| | |
|---|---|
| 888 | 3 dígitos, después del 999 el display muestra 100 para indicar 1.000 (sólo tres dígitos con un punto entre el primer y segundo dígitos). |
|  | Producción de vapor en curso |
|  | Llenado del cilindro en curso |
|  | Espuma en el cilindro |
|  | Paso de corriente |
|  | Drenaje del agua del cilindro en curso |

6.4 Teclado

| Tecla | Función |
|----------------------|--|
| Esc | Vuelve al display anterior desde la pantalla principal; pulsado durante 5 seg deshabilita/habilita el humidificador. |
| ↑ ARRIBA | Desde la pantalla principal: visualización de los valores de humectación (corriente, conductividad, ...), ver párrafo siguiente. Desde la lista de parámetros: navegación en sentido circular por los parámetros y modificación de los valores de los parámetros. |
| ↓ ABAJO | Desde la pantalla principal: visualización de los valores de humectación (corriente, conductividad, ...) Desde la lista de parámetros: navegación en sentido circular por los parámetros y modificación de los valores de los parámetros. |
| ← ENTER (PRG) | Durante 2 segundos: acceso a la lista de parámetros Desde la lista de parámetros: función de selección y confirmación (como la tecla "enter" del teclado del ordenador). |

6.5 Display principal

El display del humidificador normalmente muestra la producción de vapor actual (Kg/h, visualización básica). Para visualizar otros valores, pulse ARRIBA o ABAJO y desplácese por la siguiente lista:

- Visualización de la señal de entrada (0-100%, u ON/OFF si A0=0)
- Acceso al histórico de alarmas (HYS ) (**)
- Regulación de la producción máxima de vapor (parámetro P0) (*)
- Corriente (A)
- Conductividad (μS/cm)
- Contador de horas del cilindro (h)

Para volver al display básico, pulse ESC.

Mediante el parámetro C0 (ver cap. 7) es posible cambiar el valor del display básico (predeterminado: producción de vapor actual).

(*) Para modificar la salida máxima de vapor (P0), pulse:

- ENTER (display: **set**)ARRIBA o ABAJO para modificar el valor porcentual de producción (del 20 al 100%)
 - ENTER para confirmar el nuevo valor
- Pulse ESC para volver a la pantalla principal-
También se puede acceder al parám. P0 desde la lista de parám. (ver cap. 7).

(**) Para visualizar el histórico de alarmas (HYS ) pulse:

- ENTER (se muestra la alarma más reciente)
- ARRIBA o ABAJO para desplazarse por la lista de alarmas en orden cronológico.

Pulse ESC para volver a la pantalla principal.

Para borrar la lista de alarmas, pulse ARRIBA y ABAJO durante 5 segundos (dentro del histórico de alarmas), cuando la lista se haya reseteado en el display aparecerá 'res'.

6.6 Deshabilitaciones

El humidificador puede ser deshabilitado de 3 formas distintas:

- Abriendo el contacto M2.4 y M2.5 (habilitación): se visualiza C--
- Desde la serie (ver cap. 7 Digital 2): se visualiza S--
- Desde el terminal (ver tecla ESC): se visualiza t--

66.7 Restauración del usuario predeterminado de fábrica

En la pantalla principal pulsar ENTER hasta que aparezca la pantalla de introducción de la contraseña:

- Introducir la contraseña 50
- Aparece la palabra dEF parpadeando

Confirmar con ENTER o salir con ESC

Si no se pulsa ninguna tecla durante 30 segundos la visualización vuelve a la pantalla principal.

6.8 Visualización de la versión del Software

- 1) Al encender la máquina aparece en el display "rel. x.y" (p. ej., rel. 1.2)
- 2) Durante el funcionamiento
 - a) En el display: en la pantalla principal, pulsar simultáneamente ESC y UP aparecen en la secuencia: el tamaño dell'umidificatore, la tensión, el número de etapas y la versión del software
 - b) Vía red por medio de la variable entera 81. Ej. formato "## = #.#" (p. ej., 12 = versión 1.2)"

6.9 Match digit (coherencia de tarjeta de control - terminal)

A la puesta en marcha, se controla automáticamente la coherencia entre la tarjeta de control y el terminal. En particular debe corresponder el "match digit" de ambos (8º dígito de la tarjeta de control y 9º del terminal).

Si no se corresponden, algunos parámetros podrían NO estar accesibles desde el terminal.

En caso de que no se correspondan, en el encendido después de la visualización de la versión de software, y en funcionamiento normal mediante la presión de ARRIBA+PRG, el terminal enciende el led rojo durante 5 seg. y simultáneamente muestra el siguiente mensaje:

X - Y (ej: 1 - 2 donde 1 = match digit terminal, 2= match digit tarjeta de control) en este caso, contactar con la asistencia técnica.

Ver también la tabla de códigos de recambio para la tarjeta de control y para el terminal.

6.10 Reseteo del contador cilindro

- Acceda al parámetro 'da' o 'db' (ver cap. 7).
- Pulse ARRIBA y ABAJO durante 5 segundos.

Cuando ha finalizado el reseteo, en el display aparece 'res'.

6.11 Parámetros: Salvaguarda/restauración de las configuraciones del usuario

Existe la posibilidad, en todo momento, desde la pantalla principal, de guardar una copia de las configuraciones del usuario y posteriormente restaurarla.

Salvaguarda:

En la pantalla principal pulsar:

- ENTER durante 2 segundos,
- Introducir la contraseña 51 con las teclas ARRIBA o ABAJO y pulsar ENTER, aparece la palabra UbP (Backup Parámetros del Usuario) parpadeando
- Pulsar ENTER: aparece la letra -L- parpadeando
- Pulsar ARRIBA o ABAJO aparece la letra -S- (Save) parpadeando,
- Pulsar ENTER para guardar la copia de los parámetros del usuario establecidos, o bien pulse ESC para no guardar

NOTA: la copia de los parámetros del usuario guardada anteriormente se sobrescribirá con los ajustes del usuario actuales.

Salvaguarda:

En la pantalla principal pulsar:

- ENTER durante 2 segundos,
- Introducir la contraseña 51 con las teclas ARRIBA o ABAJO y pulsar ENTER, aparece la palabra UbP (Backup Parámetros del Usuario) parpadeando
- Pulsar ENTER: aparece la letra -L- parpadeando
- Pulsar ARRIBA o ABAJO aparece la letra -S- (Save) parpadeando,
- Pulsar ENTER para guardar la copia de los parámetros del usuario establecidos, o bien pulse ESC para no guardar

NOTA: la copia de los parámetros del usuario guardada anteriormente se sobrescribirá con los ajustes del usuario actuales.

6.12 Drenaje manual del agua del cilindro

Drenaje total en funcionamiento

Pulsar simultáneamente ARRIBA y ABAJO durante 2 segundos (el mensaje en el display 'dr' alternado a 'tot' indica la activación de la función).

Pulsar nuevamente ARRIBA y ABAJO durante 2 segundos para interrumpir el drenaje. El drenaje termina en todo caso de forma automática.

7. PARÁMETROS DE CONFIGURACIÓN

7.1 Acceso y modificación de los parámetros

Los parámetros de configuración permiten establecer y controlar las funciones y el estado del humidificador.

En la pantalla principal, pulse:

- ENTER durante 2 segundos.
- Introduzca la contraseña 77 con las teclas ARRIBA o ABAJO.
- ENTER para confirmar y acceder a la lista de parámetros.
- ARRIBA o ABAJO para desplazarse por la lista de forma cíclica.
- ENTER para seleccionar un parámetro (display: 'set'),

- ARRIBA para modificar (aumentando) el valor del parámetro. Para desplazarse por los valores de forma más rápida, pulse ABAJO y ARRIBA simultáneamente.
- ABAJO para modificar (disminuyendo) el valor del parámetro. Para desplazarse más rápido por los valores, pulse ARRIBA y ABAJO a la vez.
- ENTER para guardar el nuevo valor y volver a la lista de parámetros o ESC para volver a la lista sin guardar el nuevo valor. Pulse ESC para volver a la pantalla principal.

7.2 Parámetros básicos

| Parámetro | UM | Rango | Predet | Nota |
|--|----|----------|--------|---|
| P0 Producción máxima (leer, también, el párrafo 6.5) | % | 20...100 | 100 | |
| A0 Modo de funcionamiento 0= Control Todo/Nada 1= Proporcional | - | 0..1 | 1 | |
| A1 Unidad de medida: 0= kg/h; 1= lb/h | - | 0..1 | 0 | |
| A2 Tipo de señal de demanda de producción (el parámetro se puede visualizar con A0=1) 1=0...10 V; 2= 2...10 V; 3= 0...20 mA; 4= 4...20 mA | - | 1..4 | 1 | |
| A6 Retardo de activación del relé M14 de señalización de presencia de demanda de vapor / activación de ventilador externo | s | 0...300 | 0 | Visible sólo si está activada la función (parámetro b1, ver par 11.6) |
| A7 Retardo de desactivación del relé M14 de señalización de presencia de demanda de vapor / desactivación de ventilador externo | s | 0...300 | 180 | Visible sólo si está activada la función (parámetro b1, ver par 11.6) |
| C0 Valor normalmente mostrado 1= señal de entrada/control; 2= produc. vapor; 3= contador; 4= conductividad; 5= corriente | - | 1...5 | 2 | |

7.3 Parámetros avanzados

| Parámetro | UM | Rango | Pred. | Nota |
|---|-------|----------|-------|---|
| b1 Funciones opcionales (ver párrafo 11.6) | - | 0...127 | 0 | |
| b2 Tiempo de retardo al apagarse | s | 0...120 | 0 | |
| b4 Forzado de la conductividad del agua 0= medida automática | µS/cm | 0..1250 | 0 | Visible sólo si está activada la función (parámetro b1, ver par 11.6) |
| b5 Umbral de prealarma de conductividad (*) | µS/cm | 0...2000 | 1500 | |
| b6 Umbral de alarma de conductividad(*) | µS/cm | 0...2000 | 2000 | |
| b7 Regulación del umbral de espuma 0= no hay detección de espuma; 1= máx. sensibilidad de detec. espuma; 100= mín. sensibilidad de detección de espuma | % | 0...100 | 50 | |
| b8 Regulación de la conductividad dentro del cilindro en funcionamiento a régimen en comparación con el valor nominal | % | 50...200 | 100 | |
| b9 Regulación de la duración del drenaje por dilución | % | 50...200 | 100 | |
| bb Tiempo (en horas) límite de mantenimiento del cilindro 0= no aparecen la alarma de vida del cilindro "Cy" ni la alarma de mantenimiento obligatorio "Mn". (*) | h | 0..4000 | 3000 | |
| bE Tiempo límite entre dos drenajes periódicos (sólo disponible si está habilitado el drenaje periódico, peso 64 en b1) (habilitado el drenaje periódico, peso 64 en b1) | h | 1...240 | 24 | |
| bf Días de retardo para drenaje por inactividad (no disponible si se ha deshabilitado el drenaje por inactividad, pero 8 en b1) (si ha sido deshabilitado el drenaje por inactividad, peso 8 en b1) | Días | 1...199 | 3 | |

(*) Después del 999 el display muestra  para indicar 1.000 (aparecen tres dígitos con un punto - entre el primero y el segundo dígito).

7.4 Parámetros de conexión serie





| Parámetro | UM | Rango | Predet | Nota |
|---|---------------------|-----------|--------|------------------|
| C3 Dirección serie | - | 1...207 | 1 | |
| C4 Baudios: 0= 9,600; 1= 19,200 | - | 0...1 | 1 | |
| C5 Supervisor: marco (bit por carácter, igualdad, stop bit) 0=8,N,2 1=8,N,1 2=8,E,2 3=8,E,1 4=8,O,2 5=8,O,1 6=7,N,2 7=7,N,1 8=7,E,2 9=7,E,1 10=7,O,2 11=7,O,1 | | 0...11 | 0 | |
| C6 Retardo en la transmisión de respuesta serie | ms | 0..199 | 0 | |
| C7 Protocolo: 0= Supervisión CAREL; 1=Modbus® | - | 0..1 | 0 | |
| C8 Tiempo máximo de ausencia de datos (destinados al control) en el RS485 que genera el paro de la producción y la alarma "SU" | 0,1s (ej: 50=5s) | 0...300,0 | 5,0 | Ver tabla "I" 62 |





7.5 Parámetros de sólo lectura

| Parámetro | UM | Rango | Predet | Nota |
|---|-------|-----------|--------|------|
| d1 Visualización de la señal medida por controlador externo (sólo si A0=1) | % | 0.0...199 | - | |
| d3 Visualización de la producción de vapor (valor instantáneo) | kg/h | 0.0...199 | - | |
| d5 Conductividad del agua de alimentación (*) | µS/cm | 0...1500 | - | |
| d6 Corriente | A | 0.0...199 | - | |
| d7 Visualización de la producción máxima (correspondiente al valor P0 ajustado) | kg/h | 0.0...199 | - | |
| d9 Producción nominal de vapor | kg/h | 0.0...199 | - | |
| da Contador de horas del cilindro (reseteable) | h | | | |
| db Contador de horas de la máquina (sólo lectura) | h | | | |

(*) Después del 999 el display muestra  para indicar 1.000 (aparecen tres dígitos con un punto - entre el primero y el segundo dígito).

8. ALARMAS

| Código y símbolo de display (parpadeando) | codigo var. I89 | Significado | Causas | Solución | Reseteo (Pulsar) | Activación del relé de alarma | Acción | Señal de LED rojo en la tarjeta (si la terminal no está conectada) (*) | |
|---|---|-------------|---|--|--|---|----------------------------------|--|---------------------|
| E0 | - | 1008Hex | Error de verificación del software de parámetros de calibración | Tarjeta no tarada, o problemas en la EEPROM | Si el problema persiste, contactar con el centro de asistencia CAREL | -- | Si | Humectación interrumpida | 3 parpadeos rápidos |
| E1 | - | 1004Hex | Error de los parámetros de configuración | Error de parámetros del usuario | Si el problema persiste, contactar con el centro de asistencia CAREL | -- | Si | Humectación interrumpida | 4 parpadeos rápidos |
| EH | A | 1010Hex | Sobrecorriente | Sobrecorrientes en los electrodos; probable avería de los electrodos o agua temporalmente demasiado conductora (especialmente al reanunciar después de una parada breve) | 1. Verificar el funcionamiento de la electroválvula de drenaje 2. Verificar la estanqueidad de la electroválvula de llenado cuando no está excitada 3. Drenar parte del agua y volver a encender | AUTO | Si | Humectación interrumpida | 2 parpadeos rápidos |
| EP |  | 1020Hex | No hay producción | Corriente media demasiado baja respecto a la necesaria o cilindro completamente agotado | Proceder al mantenimiento del cilindro | ESC | Si | Humectación interrumpida | 4 parpadeos lentos |
| CY |  | 3001Hex | Prealarma de vida del cilindro | El cilindro ha superado un límite de 3.000 horas (predet. parámetro bb) | Efectuar el mantenimiento y/o sustituir el cilindro | ESC (la alarma reaparecerá tras 50 horas) | No | Sólo señal | 7 parpadeos rápidos |
| EF |  | 2004Hex | No hay agua | | Comprobar: • La alimentación de agua a la válvula de llenado. • Si el drenaje manual está abierto. • Obstrucción del filtro de la electroválvula de llenado. • Si hay excesiva contrapresión en la salida de vapor, lo que evita el flujo del agua al cilindro, por gravedad. • Si la manguera de salida del vapor está estrangulada o tiene bolsas de depósito de condensado. • Si los cables de alimentación están conectados al cilindro. | Automático (tras 10 minutos de espera) | Si (en los 10 minutos de espera) | Humectación interrumpida durante 10 minutos sólo | 3 parpadeos lentos |
| Ed |  | 2008Hex | Drenaje defectuoso | | Verificar la bomba de drenaje y la conexión de drenaje | ESC | Si | Humectación interrumpida | 5 parpadeos lentos |
| CP |  | 3004Hex | Señal de cilindro en vías de agotamiento | | Cilindro en vías de agotamiento, efectuar el mantenimiento y/o sustituir el cilindro | AUTO | No | Sólo señal | 6 parpadeos lentos |
| CL | | 3008Hex | Señal de cilindro agotado | | La vida útil del cilindro ha terminado. Realizar mantenimiento y/o sustituir el cilindro | AUTO | No | Sólo señal | 10 parpadeos lentos |

| Código y símbolo de display (parpadeando) | codigo var. I89 | Significado | Causas | Solución | Reseteo (Pulsar) | Activación del relé de alarma | Acción | Señal de LED rojo en la tarjeta (si la terminal no está conectada) (*) |
|--|-----------------|---|--|---|----------------------|-------------------------------|-------------------------------|--|
| EA  | 3002Hex | Espuma | Excesiva espuma en el cilindro en fase de ebullición. La formación de espuma es debida generalmente a presencia de tensioactivos en el agua (lubricantes, disolventes, detergentes, agentes de tratamiento del agua, descalcificación) o a excesiva concentración de sales disueltas | 1. Purgar las líneas de alimentación del agua 2. Limpiar el cilindro 3. Verificar la presencia de un descalcificador (en tal caso, utiizar otro tipo de agua o reducir la descalcificación) | ESC | No | Sólo señal | 9 parpadeos lentos |
| E2 | 3010Hex | Fallo de Backup de memoria | Error de memoria interno | Si el problema persiste, contacte con el Centro de Servicio de CAREL | -- | No | Sólo señal | 6 parpadeos rápidos |
| Mn  | 1001Hex | Fin de la vida del cilindro | | El cilindro ha superado el límite de 4.500 horas, sustituir el cilindro (parámetro bb x 1,5) | Reseteo del contador | Si | Humectación interrumpida | 8 parpadeos rápidos |
| EU  | 2001Hex | Cilindro lleno | Excesivo nivel del agua con la unidad no en producción de vapor | Con la máquina apagada: 1. Verificar eventuales trefilados electroválvula de alimentación o el retorno de condensado de los conductos 2. Verificar la limpieza de los sensores de nivel | AUTO | Si | Sólo señal | 8 parpadeos lentos |
| EC µS/cm | 1002Hex | Conductividad alta | Excesiva conductividad del agua de alimentación | 1. Verificar la conductividad del agua de alimentación 2. Si es necesario, insertar un sistema de tratamiento de agua idóneo. Nota: el problema no se resuelve con a descalcificación del agua de alimentación. | AUTO | No (b5) Si (b6) | Sólo señal Humect. interr. | 5 parpadeos rápidos |
| E3 - | 2002Hex | Señal de mando externa no conectada correctamente | Cable interrumpido/ desconectado/ no conectado correctamente | Verificar la señal de referencia en modo (4...20mA o 2...10V). | AUTO | Si | Humectación interrumpida | 7 parpadeos lentos |
| SU | 2040Hex | Serie desconectada | | | AUTO | | | 2 parpadeos lentos |
| Pre/CIn - | | Señal de fase de limpieza del cilindro iniciada | | | -- | -- | -- | Ninguno |
| dr - | | Drenaje del cilindro activado | | | -- | -- | -- | Ninguno |
| dr / TOT - | | Drenaje completo por inactividad | | | -- | -- | -- | (visualiz. de los dos códigos alternados) |
| AF  | | Antiespuma activo | | | -- | -- | -- | Ninguno |

Para silenciar el zumbador pulse una vez ESC, pulse ESC una segunda vez para resetear la alarma.

(*) Parpadeo rápido: 0,2 segundos ON y 0,2 segundos OFF
Parpadeo lento: 1 segundo ON y 1 segundo OFF

9. MANTENIMIENTO Y PIEZAS DE RECAMBIO

9.1 Piezas de recambio para los modelos UE001...UE018

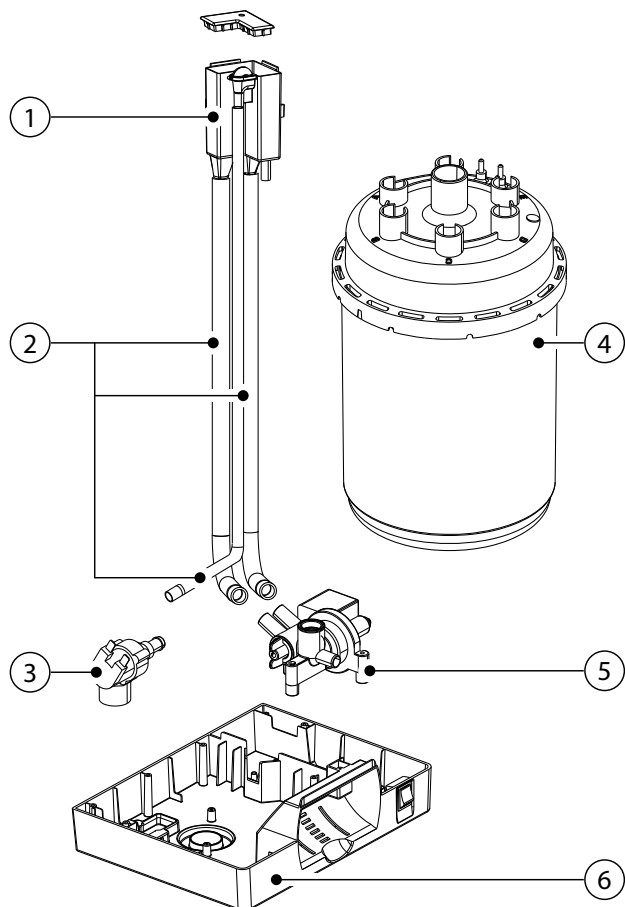

Fig. 9.a

Leyenda Fig. 9a y 9.b:

- 1 Bandeja de llenado
- 2 Kit de tubos internos
- 3 Kit de electroválvula de alimentación
- 4 Cilindro
- 5 Colector con bomba de drenaje
- 6 Base de plástico
- 7 Parte superior del humidificador
- 8 TAM (transformador amperimétrico para la medición de la intensidad de la corriente)
- 9 Transformador
- 10 Contador
- 11 Base porta-fusibles F1-F2
- 12 Controlador electrónico
- 13 Terminales de alimentación
- 14 Base de plástico F3
- 15 Interruptor
- 16 Terminal con display

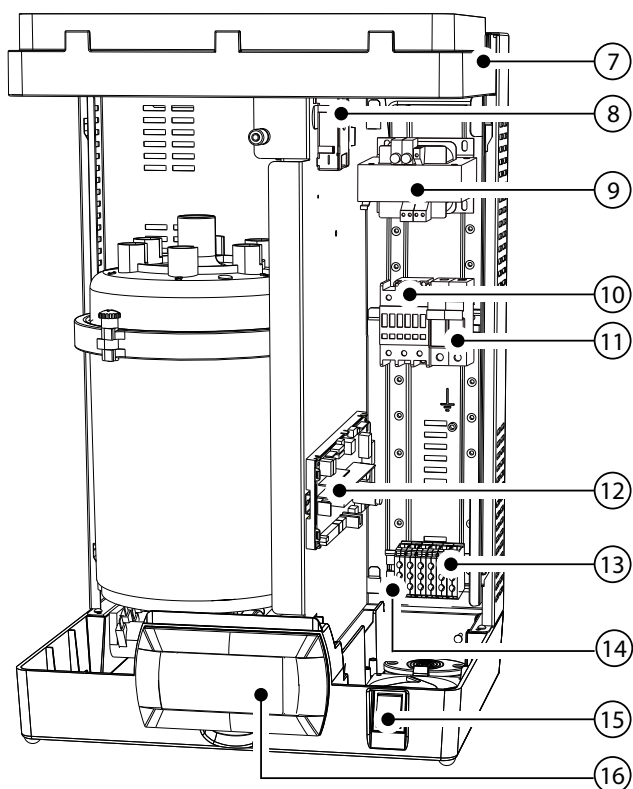

Fig. 9.b

Tabla de piezas de recambio de la parte hidráulica, eléctrica y electrónica, UE001...018

| | Código de la pieza de recambio | | | | | | | | Posición | Figura | |
|--|--------------------------------|------------|------------|--------------------|------------|-------|-------|-------|----------|-------------------------|-------|
| | UE001 | UE003 | UE005 | | UE008 | UE009 | UE010 | UE015 | | | UE018 |
| | | | 400 3ph | 230 1ph 230 3ph | | | | | | | |
| Parte hidráulica | | | | | | | | | | | |
| Bandeja de llenado + conductímetro | UEKVASC100 | | | | | | | | 1 | 9.a | |
| Kit de electroválvula de alimentación | KITVC10006 | | | | KITVC10011 | | | | 3 | 9.a | |
| Kit de tubos internos | UEKT10000M | | | | | | | | 2 | 9.a | |
| Base del humidificador de plástico | UEKBOTTOM0 | | | | | | | | 6 | 9.a | |
| Parte superior del humidificador | UEKTOP0000 | | | | | | | | 7 | 9.b | |
| Colector c/s montado + bomba 230V | UEKDRAIN01 | | | | | | | | 5 | 9.a | |
| Parte eléctrica y electrónica | | | | | | | | | | | |
| Terminal de display | HCTLEYW0w0 ⁽³⁾ | | | | | | | | 16 | 9.b | |
| TAM (transformador amperimétrico) | UEKTAM0000 | | | | | | | | 8 | 9.b | |
| Contactador | UEKCONT100 | UEKCONT200 | UEKCONT100 | UEKCONT200 | | | | 10 | 9.b | | |
| Transformador de alimentación: 230-400/24 V | UEKTR30000 | | | | | | | | 9 | 9.b | |
| Controlador electrónico ⁽¹⁾ | UEYxxv0z0i ⁽²⁾ | | | | | | | | 12 | 9.b | |
| Base portafusibles (F1,F2) | URKFH10000 | | | | | | | | 11 | 9.b | |
| Base portafusibles (F3) | UEKFH10000 | | | | | | | | 14 | 9.b | |
| F1 - F2 Fusibles de alimentación 230...400 Vca | UEKFUSE100 | | | | | | | | - | Ver esquemas eléctricos | |
| F3 Fusible de protección de la bomba | UEKFUSE200 | | | | | | | | - | Ver esquemas eléctricos | |
| F4 Fusible secundario del transformador | UEKFUSE400 | | | | | | | | - | Ver esquemas eléctricos | |
| Cable de conexión entre terminal y controlador electrónico | S90CONN002 | | | | | | | | - | | |

Tab. 9.a

(1) Para hacer un pedido, especifique el código completo del producto y el número de serie del humidificador.

(2) xx: kg/h (01,.....,65)

v: v: match digit tarjeta (8th número de código de la tarjeta)

z: match digit tarjeta (8th número de código de la tarjeta)

i: 0 paquete individual / 1 paquete múltiple

3) w: match digit terminal (9th número de código de el terminal)

Tabla de códigos de recambio cilindros UE001...009 monofásicos, kit de electrodos y juntas

| Modelo | UE001 | UE003 | UE005 | UE009 | |
|-----------------------------------|--|------------|------------|------------|------------|
| Cilindros ESTÁNDAR desechables | 200/230 Vca 1~, conductividad 350...1250 µS/cm | BLOS1F00H2 | BLOS1F00H2 | BLOS2E00H2 | BLOS3F00H2 |
| Cilindros ESPECIALES desechables | 200/230 Vca 1~, conductividad 75...350 µS/cm | BLOS1E00H2 | BLOS1E00H2 | BLOS2E00H2 | BLOS3E00H2 |
| Cilindros ESPECIALES practicables | 200/230 Vca 1~, conductividad 75...350 µS/cm | BLCS1E00W2 | BLCS1E00W2 | BLCS2E00W2 | BLCS3E00W2 |
| | 200/230 Vca 1~, conductividad 350...1250 µS/cm | BLCS1F00W2 | BLCS1F00W2 | BLCS2E00W2 | BLCS3F00W2 |
| Kit de electrodos y juntas | 200/230 Vca 1~, conductividad 75...350 µS/cm | KITBLCS1E2 | KITBLCS2E2 | KITBLCS2E2 | KITBLCS3E2 |
| | 200/230 Vca 1~, conductividad 350...1250 µS/cm | KITBLCS1F2 | KITBLCS2F2 | KITBLCS2E2 | KITBLCS3F2 |
| Kit de junta de filtro | | KITBLC1FG0 | KITBLC2FG0 | KITBLC2FG0 | KITBLC3FG0 |

Tab. 9.b

Tabla de códigos de piezas de recambio, cilindros UE003...018 trifásicos, kit de electrodos y juntas

| Modelo | UE003 | UE005 | UE008 | UE010 | UE015 | UE018 | |
|-----------------------------------|--|------------|------------|------------|------------|------------|------------|
| Cilindros ESTÁNDAR desechables | 200/230 VCA 3~, conductividad 350...1250 µS/cm | BLOT1B00H2 | BLOT2A00H2 | BLOT2A00H2 | BLOT3A00H2 | BLOT3A00H2 | -- |
| | 400 VCA 3~, conductividad 350...750 µS/cm | BLOT1C00H2 | BLOT2C00H2 | BLOT2C00H2 | BLOT3C00H2 | BLOT3C00H2 | BLOT3C00H2 |
| Cilindros ESPECIALES desechables | 200/230 VCA 3~, conductividad 75...350 µS/cm | BLOT1A00H2 | BLOT2A00H2 | BLOT2A00H2 | BLOT3A00H2 | BLOT3A00H2 | -- |
| | 400 VCA 3~, conductividad 75...350 µS/cm | BLOT1A00H2 | BLOT2B00H2 | BLOT2B00H2 | BLOT3B00H2 | BLOT3B00H2 | BLOT3B00H2 |
| | 400 VCA 3~, conductividad 750...1250 µS/cm | BLOT1D00H2 | BLOT2D00H2 | BLOT2D00H2 | BLOT3D00H2 | BLOT3D00H2 | BLOT3D00H2 |
| Cilindros ESPECIALES practicables | 200/230 VCA 3~, conductividad 75...350 µS/cm | BLCT1A00W2 | BLCT2A00W2 | BLCT2A00W2 | BLCT3A00W2 | BLCT3A00W2 | -- |
| | 400 VCA 3~, conductividad 75...350 µS/cm | BLCT1A00W2 | BLCT2B00W2 | BLCT2B00W2 | BLCT3B00W2 | BLCT3B00W2 | BLCT3B00W2 |
| | 400 VCA 3~, conductividad 350...750 µS/cm | BLCT1C00W2 | BLCT2C00W2 | BLCT2C00W2 | BLCT3C00W2 | BLCT3C00W2 | BLCT3C00W2 |
| | 400 VCA 3~, conductividad 750...1250 µS/cm | BLCT1D00W2 | BLCT2D00W2 | BLCT2D00W2 | BLCT3D00W2 | BLCT3D00W2 | BLCT3D00W2 |
| Kit de electrodos y juntas | Kit de electrodos 200/230 Vca 3~, 75...350 µS/cm | KITBLCT1A2 | KITBLCT2A2 | KITBLCT2A2 | KITBLCT3A2 | KITBLCT3A2 | -- |
| | Kit de electrodos 200/230 Vca 3~, 350...1250 µS/cm | KITBLCT1B2 | KITBLCT2A2 | KITBLCT2A2 | KITBLCT3A2 | KITBLCT3A2 | -- |
| | Kit de electrodos 400 Vca 3~, 75...350 µS/cm | KITBLCT1A2 | KITBLCT2B2 | KITBLCT2B2 | KITBLCT3B2 | KITBLCT3B2 | KITBLCT3B2 |
| | Kit de electrodos 400 Vca 3~, 350...750 µS/cm | KITBLCT1C2 | KITBLCT2C2 | KITBLCT2C2 | KITBLCT3C2 | KITBLCT3C2 | KITBLCT3C2 |
| | Kit de electrodos 400 Vca 3~, 750...1250 µS/cm | KITBLCT1D2 | KITBLCT2D2 | KITBLCT2D2 | KITBLCT3D2 | KITBLCT3D2 | KITBLCT3D2 |
| | Kit de junta de filtro | KITBLC1FG0 | KITBLC2FG0 | KITBLC2FG0 | KITBLC3FG0 | KITBLC3FG0 | KITBLC3FG0 |

Tab. 9.c

9.2 Piezas de recambio para los modelos UE025...UE065

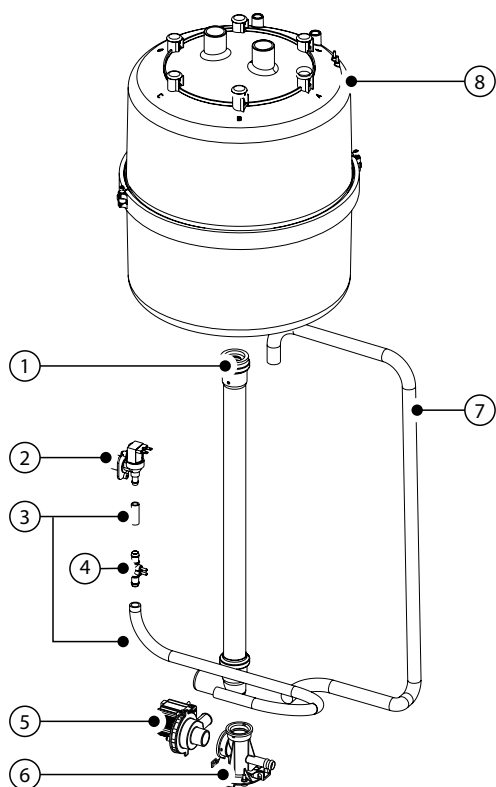

Fig. 9.c

Leyenda:

- 1 Circuito de drenaje
- 2 kit de electroválvula de alimentación
- 3 kit de tubos internos
- 4 Conductivímetro
- 5 kit de bomba de drenaje
- 6 Colector
- 7 Tubo de bomba de drenaje
- 8 Cilindro
- 9 TAM (transformador amperimétrico para la medición de la intensidad de la corriente)
- 10 Contactor
- 11 Transformador
- 12 Relé de control de la bomba
- 13 Base portafusibles
- 14 Controlador electrónico
- 15 Terminales de alimentación
- 16 Sujetacables
- 17 Interruptor
- 18 Terminal con display de cristal líquido (situado en la cubierta del compartimento eléctrico)

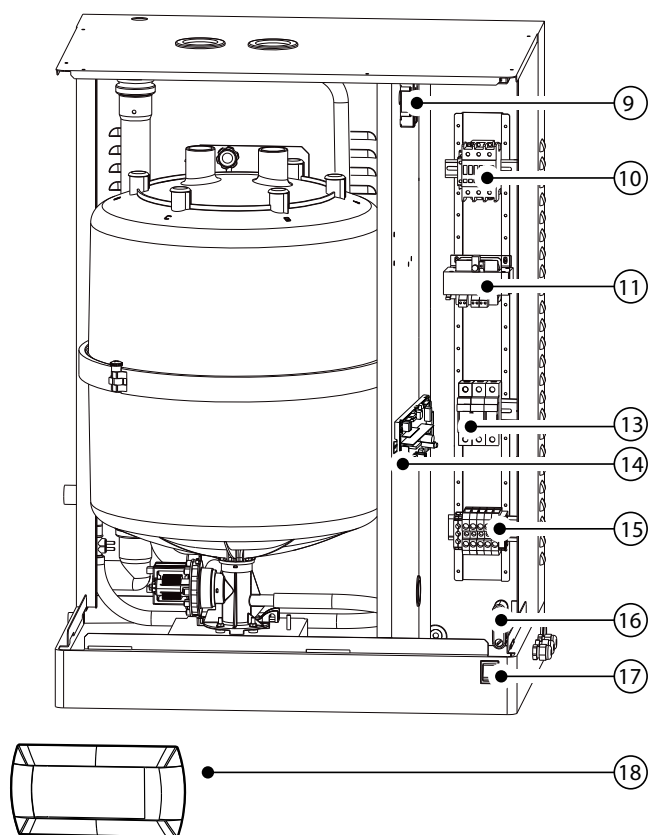

Fig. 9.d

Tabla de códigos de piezas de recambio de la parte hidráulica, eléctrica y electrónica UE025...UE065

| Descripción | Código de recambio | | | | | | | Posición | Figura |
|--|---------------------------|------------|------------|------------|------------|------------|------------|----------|-------------------------|
| | UE025 | | UE035 | | UE045 | | UE065 | | |
| | 230 V | 400 V | 230 V | 400 V | 400V | 230 V | | | |
| Parte hidráulica | | | | | | | | | |
| Tubo de la bomba de drenaje | UEKDH00000 | | | | | | | 7 | 9.c |
| Colector | UEKCOLL000 | | | | | | | 6 | 9.c |
| Kit de bomba de drenaje | KITPSE0000 | | | | | | | 5 | 9.c |
| Kit de tubos internos | UEKT10000L | | | | UEKT1000XL | | | 3 | 9.c |
| Kit de válvula de doble reglaje | FWHDCV0000 | | | | | | | - | |
| Kit de conductivímetro | KITCN00000 | | | | | | | 4 | 9.c |
| Kit de electroválvula de alimentación | KITVC10058 | | | | KITVC10070 | | | 2 | 9.c |
| Círculo de drenaje | UEKDC00000 | | | | UEKDC10000 | | | 1 | 9.c |
| Parte eléctrica y electrónica | | | | | | | | | |
| Terminal de display | HCTLEYF0w0 ⁽³⁾ | | | | | | | 18 | 9.d |
| TAM (transformador amperimétrico) | UEKTAM0000 | | | | | | | 9 | 9.b |
| Contactador | URKCONT300 | UEKCONT200 | URKCONT300 | URKCONT400 | URKCONT300 | | | 10 | 9.d |
| Transformador de alimentación: 230/400-24V | UEKTR30000 | | | | | | | 11 | 9.d |
| Controlador electrónico | UEYxxv0z0i ⁽²⁾ | | | | | | | 14 | 9.d |
| Base portafusibles | URKFH20000 | | | | | | | 13 | 9.d |
| Relé de control de la bomba | UEKRD00000 | | | | | | | - | |
| F1 - F2 Fusibles de alimentación 230...400Vca | UEKFUSE100 | | | | | | | - | Ver esquemas eléctricos |
| F3 Fusibles de protección de la bomba | UEKFUSE300 | UEKFUSE100 | UEKFUSE300 | UEKFUSE100 | UEKFUSE300 | UEKFUSE100 | UEKFUSE100 | - | Ver esquemas eléctricos |
| F4 Fusible secundario del transformador | UEKFUSE400 | | | | | | | - | Ver esquemas eléctricos |
| Cable de conexión entre terminal y controlador electrónico | S90CONN002 | | | | | | | - | |

Tab. 9.d

(1) Para hacer un pedido, además del código del controlador especifique el código completo y el número de serie del humidificador.

(2) xx: kg/h (01,.....65)
v: tensión de alimentación (K=230V 3ph, L=400V 3ph, etc)
z: match digit tarjeta (8th número de código de la tarjeta)
i: 0 paquete individual / 1 paquete múltiple

(3) w: match digit terminal (9th número de código de el terminal)

Tabla de piezas de recambio para cilindros estándar y especiales, UE025...UE065

| Descripción | UE025 | UE035 | UE045 | UE065 |
|-----------------------------------|---|------------|------------|-----------------------|
| Cilindros ESTÁNDAR desechables | 200/230V 3ph cilindro, conductividad 350...1250 µS/cm | BL0T4C00H2 | BL0T4B00H2 | BL0T5A00H1 - |
| | 400V 3ph cilindro, conductividad 350...1250 µS/cm | BL0T4D00H2 | BL0T4D00H2 | BL0T4C00H2 BL0T5C00H0 |
| Cilindros ESPECIALES desechables | 200/230V 3ph cilindro, conductividad 75...350 µS/cm | BL0T4B00H2 | BL0T4B00H2 | BL0T5A00H1 -- |
| | 400V 3ph cilindro, conductividad 75...350 µS/cm | BL0T4C00H2 | BL0T4C00H2 | BL0T4B00H2 BL0T5B00H0 |
| Cilindros ESPECIALES practicables | 200/230V 3ph cilindro, conductividad 75...350 µS/cm | BLCT4B00W2 | BLCT4B00W2 | BLCT5A00W1 -- |
| | 200/230V 3ph cilindro, conductividad 350...1250 µS/cm | BLCT4C00W2 | BLCT4B00W2 | BLCT5A00W1 -- |
| | 400V 3ph cilindro, conductividad 75...350 µS/cm | BLCT4C00W2 | BLCT4C00W2 | BLCT4B00W2 BLCT5B00W0 |
| | 400V 3ph cilindro, conductividad 350...1250 µS/cm | BLCT4D00W2 | BLCT4D00W2 | BLCT4C00W2 BLCT5C00W0 |
| Kit de electrodos y juntas | 200/230V 3ph cilindro, conductividad 75...350 µS/cm | KITBLCT4B2 | KITBLCT4B2 | KITBLCT5A0 -- |
| | 200/230V 3ph cilindro, conductividad 350...1250 µS/cm | KITBLCT4C2 | KITBLCT4B2 | KITBLCT5A0 -- |
| | 400V 3ph cilindro, conductividad 75...350 µS/cm | KITBLCT4C2 | KITBLCT4C2 | KITBLCT4B2 KITBLCT5B0 |
| | 400V 3ph cilindro, conductividad 350...1250 µS/cm | KITBLCT4D2 | KITBLCT4D2 | KITBLCT4C2 KITBLCT5C0 |
| Kit de junta y filtro | KITBLC4FG0 | KITBLC4FG0 | KITBLC4FG0 | KITBLC5FG0 |

Tab. 9.e

9.3 Limpieza y mantenimiento del cilindro

Sustitución



Atención: El cilindro sólo debe ser sustituido por personal cualificado y con el humidificador sin alimentación.

En condiciones normales, los **cilindros desechables deberían sustituirse una vez al año** (ó a las 2.500 horas de funcionamiento, si se limpian periódicamente), mientras que los **cilindros practicables duran 5 años** (ó 10.000 horas de funcionamiento, si se limpian periódicamente). La sustitución debe ser inmediata - incluso antes de los intervalos de tiempo previstos - si se produce alguna anomalía. Por ejemplo, cuando las incrustaciones calcáreas en el interior del cilindro impiden el flujo correcto de la corriente eléctrica.

El cilindro debe ser sometido a mantenimiento visual preventivo periódico quincenal y ser sustituido bien cuando esté exhausto (es decir, lleno de depósitos calcáreos), bien cuando su vida haya terminado, como se indica en el manual o bien cuando se produzcan eventuales anomalías. A continuación se muestra una lista, no exhaustiva de los motivos para la sustitución:

- Hay demasiados depósitos calcáreos dentro del cilindro, los electrodos están totalmente cubiertos y (casi) se tocan: esto puede ser visto mirando dentro del cilindro a través de la salida del vapor o abriendo la virola si es un cilindro practicable. Es normal que los cilindros se llenen de depósitos calcáreos, porque la cal está contenida en el agua de alimentación de forma natural. Los depósitos calcáreos no son una anomalía, sin embargo, cuando está lleno de depósitos calcáreos, el cilindro debe ser sustituido.
- La vida del cilindro ha terminado, como se indica en el manual (2.500 horas para los cilindros de usar y tirar, 10.000 horas para los cilindros practicables).
- **Anomalía.** Color oscuro del plástico del cilindro (negro, gris / marrón oscuro), porque esto probablemente indica que la corrosión de los electrodos está en curso; en tal caso, además, verificar que el agua de alimentación esté dentro de los intervalos indicados en el manual, recordando siempre que hay que evitar el agua descalcificada.
- **Anomalía.** Descargas frecuentes junto con avisos EA/AF: estos indican la presencia probable de depósitos de espuma o minerales en la sonda interna de alto nivel que genera descargas. Probar a limpiar el cilindro activando la secuencia de pre-enjuague. Si las descargas frecuentes persisten, verificar que la calidad del agua de alimentación esté dentro del intervalo especificado en el manual y sustituir el cilindro. Nota: Puede ocurrir que aparezca espuma, pero si ocurre muy a menudo, entonces se convierte en una anomalía.
- **Anomalía.** Grietas o roturas en el plástico.
- **Anomalía.** Pérdidas de agua en la conexión entre las partes inferior y superior del cilindro (cubierta). Si el cilindro es de tipo usar y tirar, sustituirlo lo antes posible; si es del tipo practicable, probar a recolocar correctamente la junta en su lugar, eventualmente sustituir el cilindro si la pérdida persiste
- **Anomalía.** Signos evidentes de pérdidas de vapor en la cubierta del cilindro en torno a las conexiones de alimentación de los electrodos.
- **Anomalía.** Cualquier otro fenómeno evidente o sospechoso que puede ser asociado a problemas ligados al cilindro

Para más aclaraciones contactar con el personal especializado de CAREL.

Procedimiento de sustitución:

1. Vacíe toda el agua (ver cap. 6).
2. Apague el humidificador (interruptor "0"), y abra la línea de alimentación eléctrica (procedimiento de seguridad).
3. Espere a que se enfríen el humidificador y el cilindro.
4. Quite la cubierta delantera.
5. Desconecte los cables eléctricos del cilindro.
6. Desbloquee el cilindro de la fijación y levántelo para extraerlo.
7. Inserte el cilindro nuevo (asegúrese de que el modelo y la tensión de alimentación del cilindro nuevo se corresponden con los datos nominales).
8. Fije el cilindro.
9. Vuelva a conectar los cables eléctricos al cilindro.
10. Vuelva a colocar la cubierta delantera.
11. Encienda el humidificador.
12. Reseteo el contador de horas de funcionamiento del cilindro (ver parámetros desde cap. 7);
13. Active el procedimiento de lavado de cilindro nuevo pulsando las teclas ENTER + ABAJO durante 5 segundos

"UE BASIC" +03000425P -rel. 1.5 - 01.06.2017

Comprobaciones periódicas

- **Después de una hora** de funcionamiento: compruebe que no hay fugas de agua importantes.
- **Cada 15 días** o no más de 300 horas de funcionamiento: compruebe el funcionamiento, la ausencia de fugas de agua importantes, condiciones generales de la caja. Compruebe que durante el funcionamiento no hay arcos o chispas entre los electrodos.
- **Cada 3 meses** o no más de 1.000 horas de funcionamiento:
 - Cilindros desechables: Compruebe el funcionamiento, la ausencia de fugas de agua importantes y, si es necesario, sustituya el cilindro.
 - Cilindros practicables: Si hay zonas visiblemente ennegrecidas, compruebe el estado de incrustación de los electrodos y límpielos, con el kit de electrodos y juntas específico.
- **Una vez al año** o no más de 2.500 horas de funcionamiento:
 - Cilindros desechables: Sustitúyalos.
 - Cilindros practicables: Si hay zonas visiblemente ennegrecidas, compruebe el estado de incrustación de los electrodos y límpielos, utilizando el kit de electrodos y junta específico.
- **Después de 5 años** o no más de 10.000 horas de funcionamiento: sustituya el cilindro practicable.

Tras un funcionamiento prolongado, o cuando se utilice agua rica en sales, los depósitos sólidos que se forman de manera natural en los electrodos pueden crecer hasta adherirse a las paredes internas del cilindro. Si estos depósitos son conductores, el calor generado puede sobrecalentar el plástico hasta fundirlo, con el riesgo de que salga el agua muy caliente.



Atención: En caso de que se produzcan fugas de agua, desconecte la tensión de alimentación del humidificador ya que el agua puede conducir la electricidad.

9.4 Drenaje mecánico del agua del cilindro

El drenaje por gravedad, sin activar el humidificador, se aconseja si:

- El humidificador está fuera de servicio
- Si es necesario vaciar el cilindro sin encender el humidificador

Drenaje mecánico:

- Asegúrese de que el humidificador no está alimentado.
- Quite la cubierta.
- Active el dispositivo mecánico que está debajo del cilindro (ver part. A fig. 9.e).

Modelos UE001...UE018

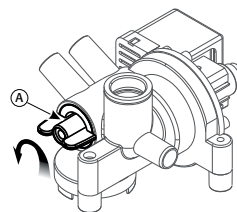

Modelos UE025...UE065

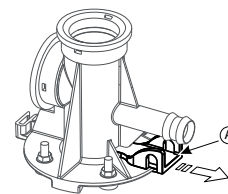

Fig. 9.e

9.5 Conexión del cilindro, modelos trifásicos UE025...UE065

| Producción (Kg/h) | Conductividad (µS/cm) | Alimentación (V) | |
|-------------------|-----------------------|------------------|-----|
| | | 230 | 400 |
| 25 | 75/350 µS/cm | A | B |
| | 350/1250 µS/cm | B | B |
| 35 | 75/350 µS/cm | A | B |
| | 350/1250 µS/cm | A | B |
| 45 | 75/350 µS/cm | A | A |
| | 350/1250 µS/cm | A | B |
| 65 | 75/350 µS/cm | / | A |
| | 350/1250 µS/cm | / | B |

Tab. 9.f

Los extremos del cable deben ser apretados con la tuerca superior a 3 Newton • m. (sólo unidades con cilindro BL*TS*)

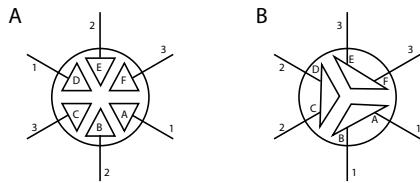
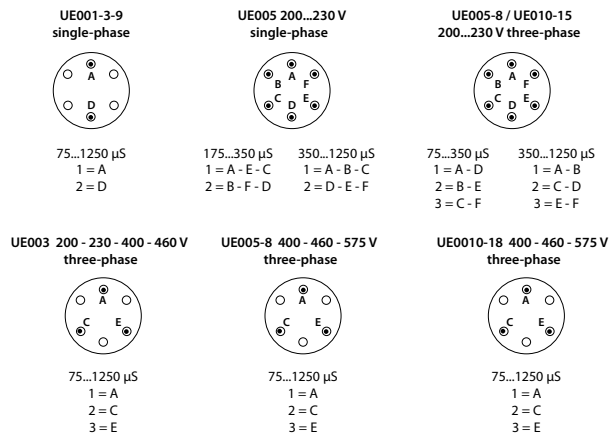

Fig. 9.f

Conexión cilindro monofásico, trifásico UE01 a UE018



9.6 Limpieza y mantenimiento de los demás componentes

- Para la limpieza de los componentes de plástico, no utilice detergentes o disolventes.
- Los lavados desincrustantes pueden efectuarse con una solución de ácido acético al 20%, aclarando a continuación con agua.

Comprobaciones de mantenimiento en otros componentes:

- Electroválvula de alimentación. Tras haber desconectado los cables y los tubos, quite la electroválvula y compruebe el estado de limpieza del filtro, si es necesario, límpielo con agua y un cepillo blando.
- Colector de alimentación y drenaje. Compruebe que no hay residuos sólidos en la conexión del cilindro, quitando las posibles impurezas. Compruebe que la junta (tórica) no está estropeada o rota, sustitúyala si es necesario. Compruebe que no hay residuos sólidos en la manguera de drenaje.
- Bomba de drenaje. Desconecte la tensión de alimentación, quite la bomba y limpie la suciedad. Limpie el tanque de posibles depósitos y compruebe que el agua fluye libremente desde el tanque al drenaje (correspondiente a la bomba de drenaje).
- Bandeja de llenado. Compruebe que no hay obstrucciones o partículas sólidas y que están limpios los electrodos de medición de la conductividad, quite las impurezas y aclare.
- Kit de tubos internos. Compruebe que los tubos y las mangueras están libres y sin impurezas, quite cualquier suciedad y aclare.

⚠ Atención: Después de haber sustituido o comprobado el circuito hidráulico, verifique que las conexiones están realizadas correctamente. Reinicie la unidad y ejecute un número de ciclos de llenado y drenaje (de 2 a 4), tras los cuales, aplicando el procedimiento de seguridad, compruebe que no hay fugas de agua.

Fusibles de los circuitos auxiliares

| Fusibles | UE001...018 | UE 025...065 (400 V) | UE025...045 (230V) |
|----------|----------------------------------|----------------------|---------------------|
| F1 e F2 | 1 A rápido, 10,3x38 | | 2 A rápido, 10,3x38 |
| F3 | 1 A rápido, 5x20 cerámico | 1 A rápido, 10,3x38 | |
| F4 | 4 A T retardado 5x20 de cerámica | | |

10. ESQUEMAS ELÉCTRICOS

10.1 Esquema de los modelos monofásicos, UE001...UE009

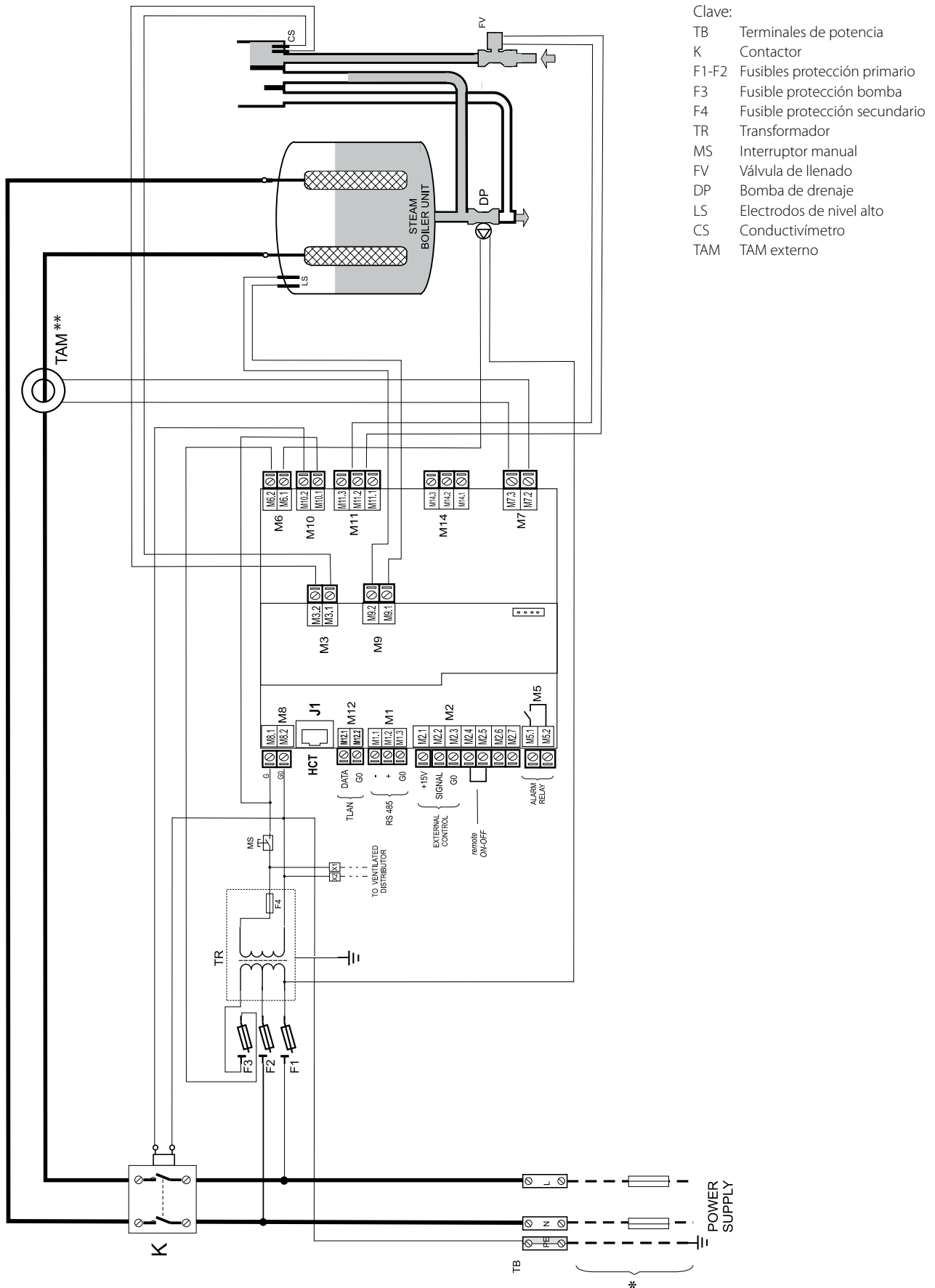

Fig.10.a

(**) Atención: Para las configuraciones y conexiones del TAM, leer pár. 11.1

10.2 Esquema de los modelos trifásicos, UE003...UE018

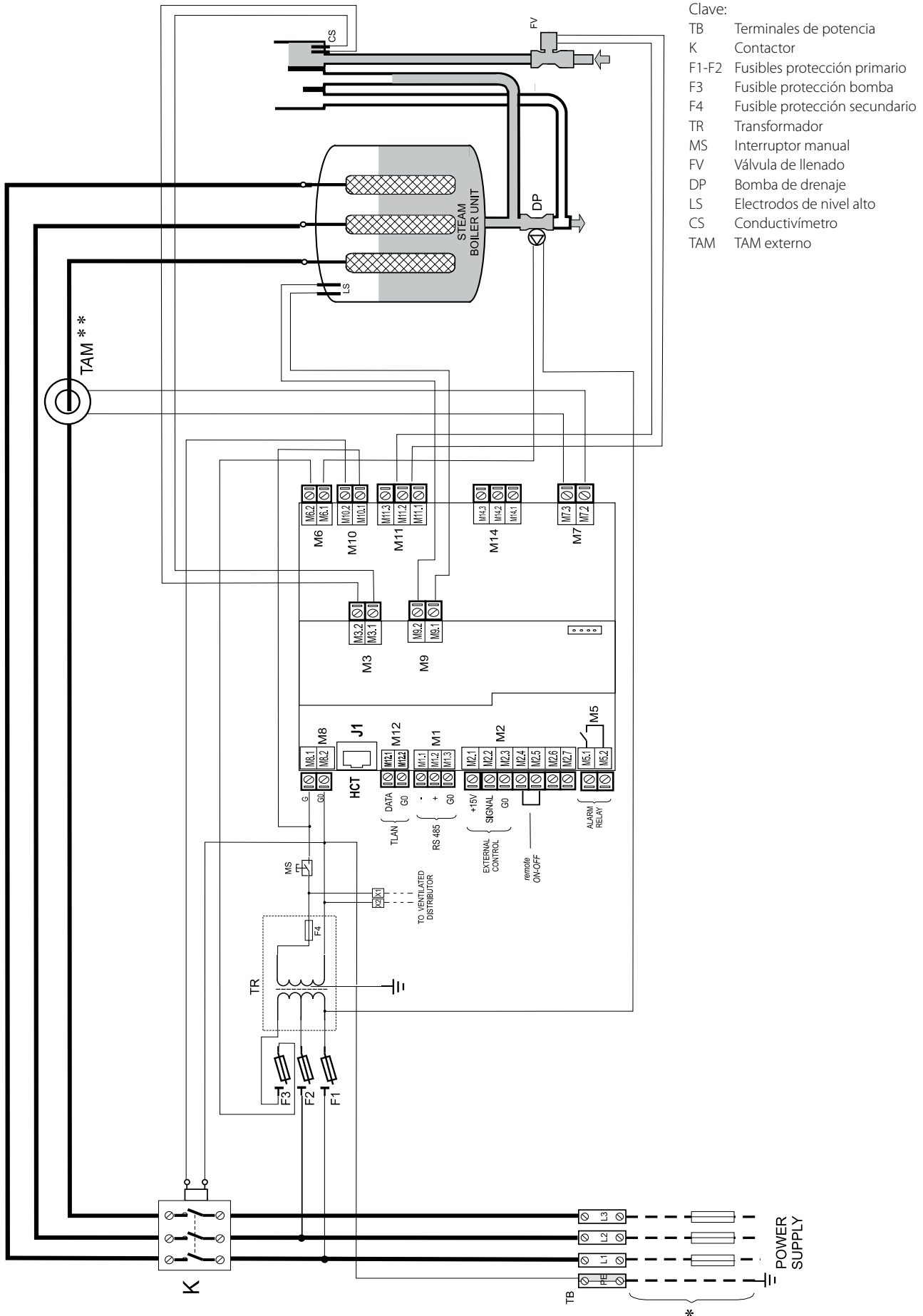

Fig. 10.b

(**) Atención: Para las configuraciones y conexiones del TAM, leer pár. 11.1

10.3 Esquema de los modelos trifásicos, UE025...UE065

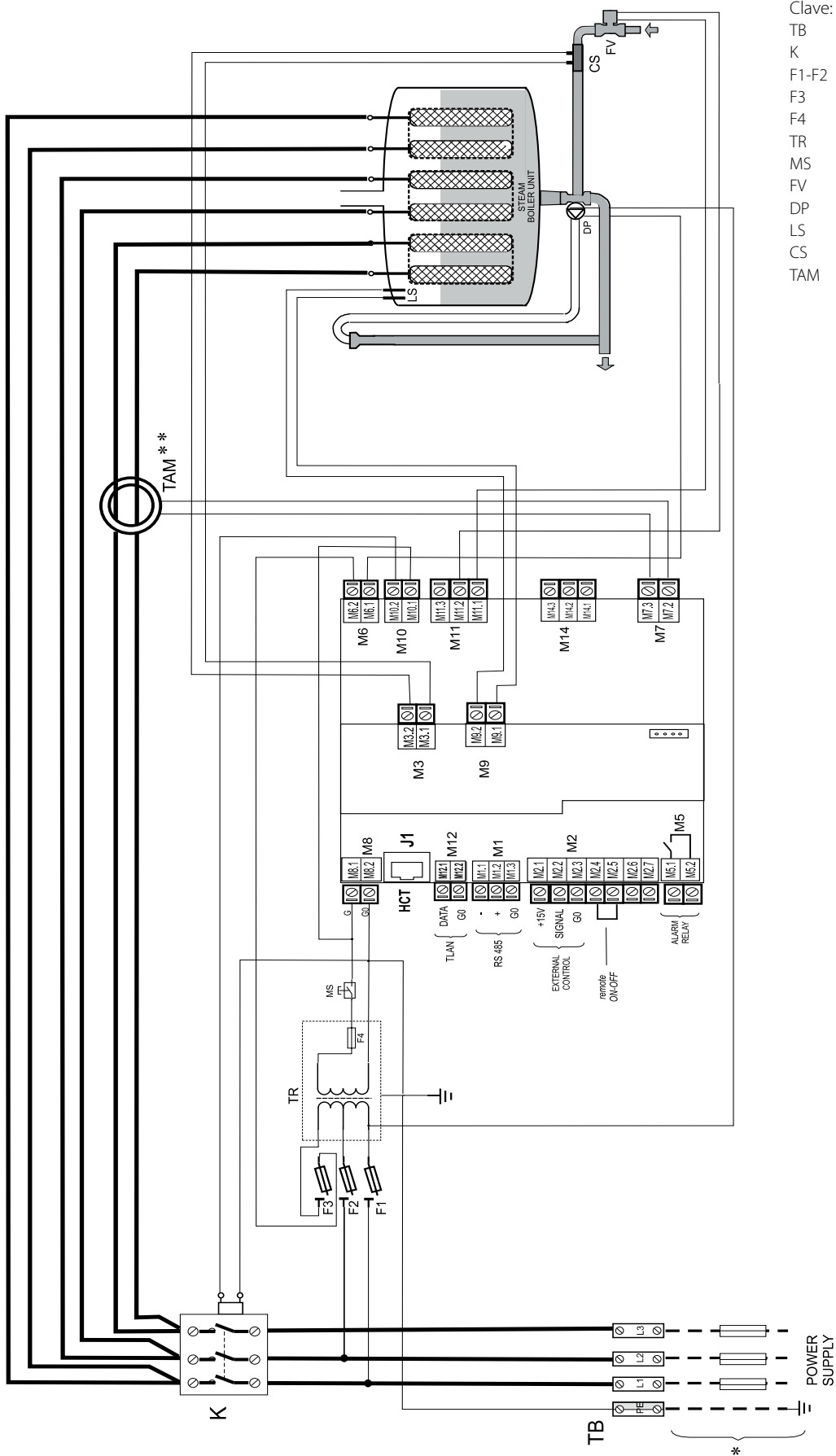

Fig. 10.c

(**) Atención: Para las configuraciones y conexiones del TAM, leer pár. 11.1

11. CARACTERÍSTICAS GENERALES Y MODELOS

11.1 Modelos humiSteam Basic y características eléctricas

En la tabla siguiente se resumen los datos eléctricos relativos a las tensiones de alimentación de los distintos modelos y a las características funcionales de cada uno de ellos. Observe que algunos modelos pueden ser alimentados con tensiones distintas, obviamente con distintas potencias absorbidas y distintas producciones de vapor.

| Modelo | Producción de vapor ^(2;4) (kg/h) | Potencia ⁽²⁾ (kW) | Alimentación | | | Características nominales | | Cable ⁽³⁾ (mm ²) | Línea-fusibles ⁽³⁾ (A / tipo) | Esquema eléctrico (Fig.) |
|--------|---|------------------------------|--------------|-----------------------------------|------------------------------|----------------------------------|-----|---|--|--------------------------|
| | | | Código | Tensión ⁽¹⁾ (V - tipo) | Corriente ⁽²⁾ (A) | Configuración TAM ⁽⁵⁾ | | | | |
| UE001 | 1,5 | 1,1 | D | 230 - 1~ | 4,9 | 11.a | 100 | 1,5 | 10 A / rápido | 10.a |
| UE003 | 3,0 | 2,2 | D | 230 - 1~ | 9,8 | 11.d | 300 | 2,5 | 16 A / rápido | 10.a |
| | | | K | 230 - 3~ | 5,6 | 11.a | 100 | 2,5 | 16 A / rápido | 10.b |
| | | | L | 400 - 3~ | 3,2 | 11.d | 100 | 1,5 | 10 A / rápido | 10.b |
| UE005 | 5,0 | 3,7 | D | 230 - 1~ | 16,3 | 11.e | 300 | 6,0 | 32 A / rápido | 10.a |
| | | | K | 230 - 3~ | 9,4 | 11.c | 300 | 2,5 | 16 A / rápido | 10.b |
| | | | L | 400 - 3~ | 5,4 | 11.a | 100 | 1,5 | 10 A / rápido | 10.b |
| UE008 | 8,0 | 6,0 | K | 230 - 3~ | 15,1 | 11.c | 300 | 6,0 | 32 A / rápido | 10.b |
| | | | L | 400 - 3~ | 8,7 | 11.a | 100 | 2,5 | 16 A / rápido | 10.b |
| UE009 | 9,0 | 6,7 | D | 230 - 1~ | 29,3 | 11.a | 500 | 10,0 | 40 A / rápido | 10.a |
| UE010 | 10,0 | 7,5 | K | 230 - 3~ | 18,8 | 11.c | 300 | 6,0 | 32 A / rápido | 10.b |
| | | | L | 400 - 3~ | 10,8 | 11.d | 300 | 2,5 | 16 A / rápido | 10.b |
| UE015 | 15,0 | 11,2 | K | 230 - 3~ | 28,2 | 11.c | 500 | 10,0 | 40 A / rápido | 10.b |
| | | | L | 400 - 3~ | 16,2 | 11.a | 300 | 6,0 | 32 A / rápido | 10.b |
| UE018 | 18 | 13,5 | L | 400 - 3~ | 19,5 | 11.a | 300 | 6,0 | 32 A / rápido | 10.b |
| UE025 | 25 | 18,7 | K | 230 - 3~ | 47,1 | 11.b | 500 | 25 | 63 A / rápido | 10.c |
| | | | L | 400 - 3~ | 27,1 | 11.c | 500 | 16 | 50 A / rápido | 10.c |
| UE035 | 35 | 26,2 | K | 230 - 3~ | 65,9 | 11.c | 700 | 35 | 100 A / rápido | 10.c |
| | | | L | 400 - 3~ | 37,9 | 11.c | 500 | 16 | 60 A / rápido | 10.c |
| UE045 | 45 | 33,7 | K | 230 - 3~ | 84,7 | 11.b | 700 | 50 | 75 A / rápido | 10.c |
| | | | L | 400 - 3~ | 48,7 | 11.c | 700 | 25 | 80 A / rápido | 10.c |
| UE065 | 65 | 48,7 | L | 400 - 3~ | 70,4 | 11.c | 700 | 35 | 100 A / rápido | 10.c |

Tab. 11.a

- ⁽¹⁾ Tolerancia admitida en la tensión nominal de red: -15%, +10%.
- ⁽²⁾ Tolerancia en los valores nominales: +5%, -10% (EN 60335-1).
- ⁽³⁾ Valores aconsejados, referidos a la tirada del cable en PVC o goma en canaleta cerrada para una longitud de 20 m (65,6 pies); no obstante, se debe respetar la normativa vigente.
- ⁽⁴⁾ Producción de vapor instantánea nominal máxima. La producción media de vapor puede verse influida por factores externos, tales como: la temperatura ambiente, la calidad del agua y el sistema de producción de vapor.
- ⁽⁵⁾ Para la verificación, consulte los esquemas eléctricos.

Los datos no son absolutos y si no están en conformidad con la normativa local, debe prevalecer esta última.

Configuraciones y conexiones del TAM (transformador amperimétrico para la medición de la intensidad de la corriente)

Atención: Las configuraciones y las conexiones ya han sido realizadas por CAREL, y no necesitan modificaciones. Los esquemas siguientes representan los modos de conexión posibles y pueden ser útiles en caso de problemas eléctricos graves del humidificador.

Todas las operaciones deben ser realizadas solamente por personal cualificado, un uso inadecuado puede provocar graves daños.

Pasaje de un cable



Fig. 11.a

Pasaje de uno de los dos cables de la misma fase

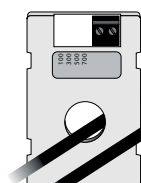

Fig. 11.b

Pasaje de dos cables de la misma fase



Fig.11.c

Pasaje de un cable en forma de "espira doble"

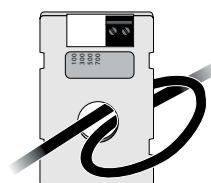

Fig.11.d

Pasaje de tres cables de la misma fase

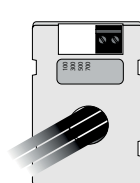

Fig.11.e

Atención: Para evitar interferencias, separe los cables de alimentación de los cables de las sondas.

11.2 Características técnicas

| Características técnicas | | Modelos UEY | | | | | | | | | | | | | | |
|--|-------|--|-----------|-----------|------------------|----------|------------|------------------|-----------|-----------|------------------|------------------------------|-----------|--------------|------------|----|
| | | UE001* | UE003* | UE003** | UE005* | UE005** | UE008** | UE009* | UE010** | UE015** | UE018** | UE025** | UE035** | UE045** | UE065** | |
| Vapor | | | | | | | | | | | | | | | | |
| Conexión | 230 V | 22/30 (0,9/1,2) | | | | | 30 (1,2) | | | | | 1x40 (1x1,6) | | 2x40 (2x1,6) | | -- |
| Ø mm (") | 400 V | 22/30 (0,9/1,2) | | | | | 30 (1,2) | | | | | 1x40 (1x1,6) | | 2x40 (2x1,6) | | |
| Límite de la presión de salida Pa (PSI) | | 0/1500 (0/0,218) | | | 0/1300 (0/0,188) | | | 0/1350 (0/0,196) | | | 0/2000 (0/0,290) | | | | | |
| Agua de alimentación | | | | | | | | | | | | | | | | |
| Conexión | | 3/4" G | | | | | | | | | | | | | | |
| Límite de temper. °C (°F) | | 1...40 (33,8...104) | | | | | | | | | | | | | | |
| Límite de presión (MPa) | | 0,1...0,8 (1...8 bar) | | | | | | | | | | | | | | |
| Límite de dureza (°fH) | | ≤ 40 | | | | | | | | | | | | | | |
| Caudal instantáneo (l/min) | | 0,6 | | | | | 1,1 | | | | | 5,85 (7 para UE045 A 230Vca) | | 7 | | |
| Rango de conductividad (µS/cm) | | 75...1250 | | | | | | | | | | | | | | |
| Agua de drenaje | | | | | | | | | | | | | | | | |
| Conexión Ø mm (") | | 40 (1,6) | | | | | | | | | | | | | | |
| Temperatura típica °C (°F) | | ≤ 100 (212) | | | | | | | | | | | | | | |
| Caudal instantáneo (l/min) | | 7 | | | | | | | | | | 22,5 | | | | |
| Condiciones ambientales | | | | | | | | | | | | | | | | |
| Temperat. ambiente de funcionam. °C (°F) | | 1...40 (33,8...104) | | | | | | | | | | | | | | |
| Humedad ambiente de funcionamiento (% Hr) | | 10...60 | | | | | | | | | | | | | | |
| Temperatura de almacenaje °C (°F) | | -10...70 (14...158) | | | | | | | | | | | | | | |
| Humedad de almacenaje (% Hr) | | 5... 95 | | | | | | | | | | | | | | |
| Grado de protección | | IP20 | | | | | | | | | | | | | | |
| Controlador electrónico | | | | | | | | | | | | | | | | |
| Y basic | | UEY | | | | | | | | | | | | | | |
| Tensión/frecuencia de los auxiliares (V - Hz) | | 24 / 50/60 | | | | | | | | | | | | | | |
| Potencia máx. auxiliares (VA) | | 90 | | | | | | | | | | | | | | |
| Entradas de sonda (características generales) | | Se pueden seleccionar las siguientes señales: 0...10 Vcc, 2...10 Vcc, 0...20 mA, 4...20 mA, Impedancia de entrada: 20 kΩ con señales: 0...10 Vcc, 2...10 Vcc 100 Ω con señales: 0...20 mA, 4...20 mA | | | | | | | | | | | | | | |
| Alimentación sondas activas (características generales) | | 15 Vcc, 100 mA, protegidos contra cortocircuito +1 Vcc con carga 135 Ω | | | | | | | | | | | | | | |
| Salidas de relé de alarma (características generales) | | 250 V 5 A (2 A) - tipo de acción de microinterrupción 1C | | | | | | | | | | | | | | |
| Entrada de habilitación remota (características generales) | | Contacto libre de tensión; resistencia máx.100 Ω; Vmax= 5 Vcc; Imax= 5 mA | | | | | | | | | | | | | | |
| Salida | | | | | | | | | | | | | | | | |
| Producción instantánea de vapor ⁽¹⁾ kg/h (lb/h) | | 1,5 (3,3) | 3,0 (6,6) | 3,0 (6,6) | 5,0 (11) | 5,0 (11) | 8,0 (17,6) | 9,0 (19,8) | 10,0 (22) | 15,0 (33) | 18,0 (39,7) | 25 (55,1) | 35 (77,2) | 45 (99,2) | 65 (143,3) | |
| Entrada de potencia a tensión nominal (kW) | | 1,12 | 2,25 | 2,5 | 3,75 | 3,75 | 6,0 | 6,75 | 7,5 | 11,25 | 13,5 | 18,75 | 26,25 | 33,75 | 48,75 | |

Tab. 11.b

* Monofásico, ** Trifásico.

⁽¹⁾= La producción media de vapor está influida por factores tales como: la temperatura ambiente, la calidad del agua, el sistema de distribución del vapor.

11.3 Modelos de mangueras del vapor

| Cód. | Modelos UEY | | | | | | | | | | | | | |
|----------------------------|-----------------|-----------|-----------|-----------|-----------|-----------|-----------|-----------|-----------|-----------|-----------|------------|---------------|--|
| | UE001Y | UE003Y | UE005Y | UE008Y | UE009Y | UE010Y | UE015Y | UE018Y | UE025Y | UE035Y | UE045Y | UE065Y | | |
| Ø salida de vapor mm (") | 22 (0,9") | 22 (0,9") | 30 (1,2") | 30 (1,2") | 30 (1,2") | 30 (1,2") | 30 (1,2") | 30 (1,2") | 30 (1,2") | 40 (1,6") | 40 (1,6") | 40 (1,6") | 2x40 (2x1,6") | |
| Capacidad máx. kg/h (lb/h) | 1/1.5 (2,2/3,3) | 3 (6,6) | 5 (11) | 8 (17,6) | 9 (19,8) | 10 (22) | 15 (33) | 18 (39,7) | 25 (55,1) | 35 (77,2) | 45 (99,2) | 65 (143,3) | | |

| Mangueras de vapor CAREL | | | | | | | | | | | | | | | |
|--------------------------|-------------------|---|---|---|---|---|---|---|---|---|---|---|---|---|---|
| Cód. | Ø interior mm (") | | | | | | | | | | | | | | |
| 1312360AXX | 22 (0,9") | √ | √ | - | - | - | - | - | - | - | - | - | - | - | - |
| 1312365AXX | 30 (1,2") | - | - | √ | √ | √ | √ | √ | √ | - | - | - | - | - | - |
| 1312367AXX | 40 (1,6") | - | - | - | - | - | - | - | - | √ | √ | √ | √ | √ | √ |

Tab. 11.c

11.4 Modelos de distribuidores de vapor a chorro concentrado

| Modelos UEY | | | | | | | | | | | | | |
|------------------------------|-----------------|-----------|-----------|-----------|-----------|-----------|-----------|-----------|-----------|-----------|-----------|---------------|---------------|
| Cód. | UE001Y | UE003Y | UE005Y | UE008Y | UE009Y | UE010Y | UE015Y | UE018Y | UE025Y | UE035Y | UE045Y | UE045Y (230V) | UE065Y |
| Ø salida de vapor en mm (in) | 22 (0.9") | 22 (0.9") | 30 (1.2") | 30 (1.2") | 30 (1.2") | 30 (1.2") | 30 (1.2") | 30 (1.2") | 40 (1.6") | 40 (1.6") | 40 (1.6") | 2x40 (2x1.6") | 2x40 (2x1.6") |
| Capacidad máx. kg/h (lb/h) | 1/1.5 (2.2/3.3) | 3 (6.6) | 5 (11) | 8 (17.6) | 9 (19.8) | 10 (22) | 15 (33) | 18 (39.7) | 25 (55.1) | 35 (77.2) | 45 (99.2) | 45 (99.2) | 65 (143.3) |

| Distribuidores lineales CAREL DP | | | | | | | | | | | | | |
|----------------------------------|-------------------------------|-------------------------------------|---|---|---|---|---|---|---|------|------|--------|-------|
| Cód. | Ø entrada de vapor mm (pulg.) | Capacidad máx. Kg/h (lb/h) | | | | | | | | | | | |
| SDPOEM0012 | 22 (0.9") | 3 (6,6) | 1 | 1 | - | - | - | - | - | - | - | - | - |
| SDPOEM0022 | 30 (1.2") | 18 (39,7) | 1 | 1 | 1 | 1 | 1 | 1 | 1 | - | - | - | - |
| SDPOEM0000 | 30 (1.2") | 18 (39,7) con agujero de 30mm(1,2") | 1 | 1 | 1 | 1 | 1 | 1 | 1 | (2)* | (2)* | (4)*** | (4)** |

Tab. 11.d

- 1 = El humidificador se conecta a un solo distribuidor
- (2) = El humidificador se conecta a dos distribuidores (mediante el kit "Y", cód. UEKY000000)
- 2 = El humidificador está dotado de dos salidas que se pueden conectar a dos distribuidores
- (4) = El humidificador está dotado de dos salidas que se pueden conectar a hasta cuatro distribuidores (mediante dos kits "Y")
- * = Utilizar el kit CAREL "Y" cód. UEKY000000 (entrada 40 mm (1,6") y 2 salidas 30 mm (1,2"))
- ** = Utilizar 2 kits CAREL "Y" cód. UEKY000000 (entrada 40 mm (1,6") y 2 salidas 30 mm (1,2"))
- *** = Utilizar un kit CAREL "Y" cód. UEKY40X400 (entrada 40 mm (1,6") y 2 salidas de 40 mm(1,6") y dos kit CAREL "Y" cód. UEKY000000 (entrada 40 mm (1,6") y 2 salidas de 30 mm(1,2"))

11.5 Modelos de distribuidores lineales e instalaciones típicas

| Modelos UEY | | | | | | | | | | | | | |
|----------------------------|-----------------|-----------|-----------|-----------|-----------|-----------|-----------|-----------|-----------|-----------|-----------|---------------|---------------|
| Cód. | UE001Y | UE003Y | UE005Y | UE008Y | UE009Y | UE010Y | UE015Y | UE018Y | UE025Y | UE035Y | UE045Y | UE045Y (230V) | UE065Y |
| Ø Salida de vapor mm (in) | 22 (0.9") | 22 (0.9") | 30 (1.2") | 30 (1.2") | 30 (1.2") | 30 (1.2") | 30 (1.2") | 30 (1.2") | 40 (1.6") | 40 (1.6") | 40 (1.6") | 2x40 (2x1.6") | 2x40 (2x1.6") |
| Capacidad máx. kg/h (lb/h) | 1/1.5 (2.2/3.3) | 3 (6.6) | 5 (11) | 8 (17.6) | 9 (19.8) | 10 (22) | 15 (33) | 18 (39.7) | 25 (55.1) | 35 (77.2) | 45 (99.2) | 45 (99.2) | 65 (143.3) |

| Distribuidores lineales CAREL DP | | | | | | | | | | | | | |
|----------------------------------|-------------------------------|----------------------------|------------------|---|---|---|---|---|---|-------|-------|-----|-------|
| Cód. | Ø Entrada de vapor mm (pulg.) | Capacidad máx. Kg/h (lb/h) | Longitud mm (in) | | | | | | | | | | |
| DP035D22R0 | 22 (0.9") | 4 (8.8) | 332 (13.1) | 1 | 1 | - | - | - | - | - | - | - | - |
| DP045D22R0 | 22 (0.9") | 6 (13.2) | 438 (17.2) | 1 | 1 | - | - | - | - | - | - | - | - |
| DP060D22R0 | 22 (0.9") | 9 (19.8) | 597 (23.5) | 1 | 1 | - | - | - | - | - | - | - | - |
| DP085D22R0 | 22 (0.9") | 9 (19.8) | 835 (32.9) | 1 | 1 | - | - | - | - | - | - | - | - |
| DP035D30R0 | 30 (1.2") | 5 (11) | 343 (13.5) | - | - | 1 | - | - | - | - | - | - | - |
| DP045D30R0 | 30 (1.2") | 8 (17.6) | 427 (16.8) | - | - | 1 | 1 | - | - | - | - | - | - |
| DP060D30R0 | 30 (1.2") | 12 (26.5) | 596 (23.5) | - | - | 1 | 1 | 1 | 1 | - | - | - | - |
| DP085D30R0 | 30 (1.2") | 18 (39.7) | 850 (33.5) | - | - | 1 | 1 | 1 | 1 | (2)* | (2)* | - | - |
| DP105D30R0 | 30 (1.2") | 18 (39.7) | 1048 (41.3) | - | - | 1 | 1 | 1 | 1 | (2)* | (2)* | - | - |
| DP125D30R0 | 30 (1.2") | 18 (39.7) | 1245 (49) | - | - | 1 | 1 | 1 | 1 | (2)* | (2)* | - | - |
| DP165D30R0 | 30 (1.2") | 18 (39.7) | 1636 (64.4) | - | - | - | - | 1 | 1 | (2)* | (2)* | - | - |
| DP085D40R0 | 40 (1.6") | 25 (55.1) | 834 (32.8) | - | - | - | - | - | 1 | (2)** | (2)** | 2 | (4)** |
| DP105D40R0 | 40 (1.6") | 35 (77.2) | 1015 (40) | - | - | - | - | - | 1 | 1 | (2)** | 2 | 2 |
| DP125D40R0 | 40 (1.6") | 45 (99.2) | 1022 (40.2) | - | - | - | - | - | 1 | 1 | 1 | 1** | 2 |
| DP165D40R0 | 40 (1.6") | 45 (99.2) | 1636 (64.4) | - | - | - | - | - | - | 1 | 1 | 1** | 2 |
| DP205D40R0 | 40 (1.6") | 45 (99.2) | 2025 (79.7) | - | - | - | - | - | - | 1 | 1 | 1** | 2 |

Tab. 11.e

- 1 = El humidificador se conecta a un solo distribuidor lineal
- (2) = El humidificador se conecta a dos distribuidores lineales (mediante el kit "Y", cód. UEKY000000)
- 2 = El humidificador está dotado de dos salidas que se pueden conectar a dos distribuidores lineales
- (4) = El humidificador está dotado de dos salidas que se pueden conectar a hasta cuatro distribuidores lineales (mediante dos kits "Y")
- * = Utilizar el kit CAREL "Y" cód. UEKY000000 (entrada 40 mm (1,6") y 2 salidas de 30 mm (1,2"))
- ** = Utilizar el kit CAREL "Y" cód. UEKY40X400 (entrada 40 mm (1,6") y 2 salidas de 40 mm(1,6"))
- *** = Utilizar dos kit CAREL "Y" cód. UEKY40X400 (entrada 40 mm (1,6") y 2 salidas de 40 mm(1,6"))

Para las instalaciones típicas de los distribuidores lineales, ver la fig. 11.f de la pág. 33

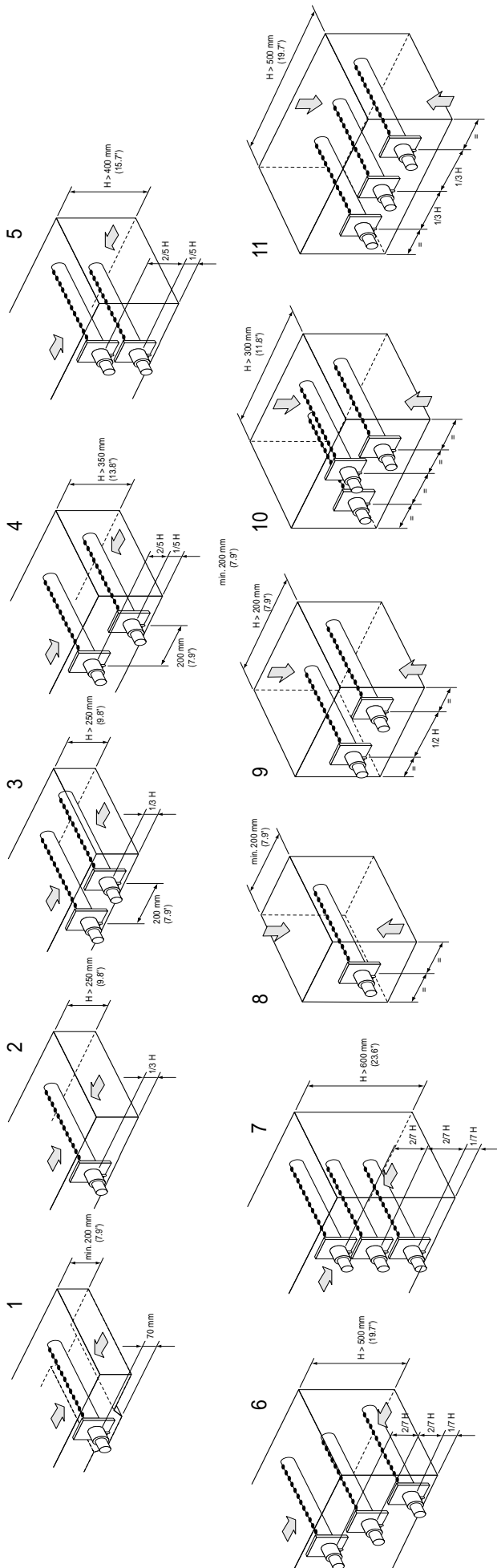

11.6 Tabla del parámetro b1

En el capítulo 7 se puede ver la lista completa de los parámetros.

| b1 | Oscilación del relé de alarma en presencia de alarma "CY" | Drenaje por dilución con contactor | Drenaje si la nueva demanda ≤ 2/3 de la demanda actual (contacto abierto) | Drenaje total por inactividad | Display de alarmas "CL" y "CP" | Relé de alarma activado si... | Drenaje total periódico | Habilitación de la gestión del relé M14 de señalización de la demanda de vapor / comando del ventilador externo |
|-------|---|------------------------------------|---|-------------------------------|--------------------------------|-------------------------------|-------------------------|---|
| PRE.0 | OFF | Abierto | SI | ON, en función de bF | ON | Alarmas presentes | OFF | Deshabilitado |
| 1 | ON | Abierto | SI | ON, en función de bF | ON | Alarmas presentes | OFF | Deshabilitado |
| 2 | OFF | Cerrado | SI | ON, en función de bF | ON | Alarmas presentes | OFF | Deshabilitado |
| 3 | ON | Cerrado | SI | ON, en función de bF | ON | Alarmas presentes | OFF | Deshabilitado |
| 4 | OFF | Abierto | NO | ON, en función de bF | ON | Alarmas presentes | OFF | Deshabilitado |
| 5 | ON | Abierto | NO | ON, en función de bF | ON | Alarmas presentes | OFF | Deshabilitado |
| 6 | OFF | Cerrado | NO | ON, en función de bF | ON | Alarmas presentes | OFF | Deshabilitado |
| 7 | ON | Cerrado | NO | ON, en función de bF | ON | Alarmas presentes | OFF | Deshabilitado |
| 8 | OFF | Abierto | SI | OFF | ON | Alarmas presentes | OFF | Deshabilitado |
| 9 | ON | Abierto | SI | OFF | ON | Alarmas presentes | OFF | Deshabilitado |
| 10 | OFF | Cerrado | SI | OFF | ON | Alarmas presentes | OFF | Deshabilitado |
| 11 | ON | Cerrado | SI | OFF | ON | Alarmas presentes | OFF | Deshabilitado |
| 12 | OFF | Abierto | NO | OFF | ON | Alarmas presentes | OFF | Deshabilitado |
| 13 | ON | Abierto | NO | OFF | ON | Alarmas presentes | OFF | Deshabilitado |
| 14 | OFF | Cerrado | NO | OFF | ON | Alarmas presentes | OFF | Deshabilitado |
| 15 | ON | Cerrado | NO | OFF | ON | Alarmas presentes | OFF | Deshabilitado |
| 16 | OFF | Abierto | SI | ON, en función de bF | OFF | Alarmas presentes | OFF | Deshabilitado |
| 17 | ON | Abierto | SI | ON, en función de bF | OFF | Alarmas presentes | OFF | Deshabilitado |
| 18 | OFF | Cerrado | SI | ON, en función de bF | OFF | Alarmas presentes | OFF | Deshabilitado |
| 19 | ON | Cerrado | SI | ON, en función de bF | OFF | Alarmas presentes | OFF | Deshabilitado |
| 20 | OFF | Abierto | NO | ON, en función de bF | OFF | Alarmas presentes | OFF | Deshabilitado |
| 21 | ON | Abierto | NO | ON, en función de bF | OFF | Alarmas presentes | OFF | Deshabilitado |
| 22 | OFF | Cerrado | NO | ON, en función de bF | OFF | Alarmas presentes | OFF | Deshabilitado |
| 23 | ON | Cerrado | NO | ON, en función de bF | OFF | Alarmas presentes | OFF | Deshabilitado |
| 24 | OFF | Abierto | SI | OFF | OFF | Alarmas presentes | OFF | Deshabilitado |
| 25 | ON | Abierto | SI | OFF | OFF | Alarmas presentes | OFF | Deshabilitado |
| 26 | OFF | Cerrado | SI | OFF | OFF | Alarmas presentes | OFF | Deshabilitado |
| 27 | ON | Cerrado | SI | OFF | OFF | Alarmas presentes | OFF | Deshabilitado |
| 28 | OFF | Abierto | NO | OFF | OFF | Alarmas presentes | OFF | Deshabilitado |
| 29 | ON | Abierto | NO | OFF | OFF | Alarmas presentes | OFF | Deshabilitado |
| 30 | OFF | Cerrado | NO | OFF | OFF | Alarmas presentes | OFF | Deshabilitado |
| 31 | ON | Cerrado | NO | OFF | OFF | Alarmas presentes | OFF | Deshabilitado |
| 32 | OFF | Abierto | SI | ON, en función de bF | ON | Alarmas ausentes | OFF | Deshabilitado |
| 33 | ON | Abierto | SI | ON, en función de bF | ON | Alarmas ausentes | OFF | Deshabilitado |
| 34 | OFF | Cerrado | SI | ON, en función de bF | ON | Alarmas ausentes | OFF | Deshabilitado |
| 35 | ON | Cerrado | SI | ON, en función de bF | ON | Alarmas ausentes | OFF | Deshabilitado |
| 36 | OFF | Abierto | NO | ON, en función de bF | ON | Alarmas ausentes | OFF | Deshabilitado |
| 37 | ON | Abierto | NO | ON, en función de bF | ON | Alarmas ausentes | OFF | Deshabilitado |
| 38 | OFF | Cerrado | NO | ON, en función de bF | ON | Alarmas ausentes | OFF | Deshabilitado |
| 39 | ON | Cerrado | NO | ON, en función de bF | ON | Alarmas ausentes | OFF | Deshabilitado |
| 40 | OFF | Abierto | SI | OFF | ON | Alarmas ausentes | OFF | Deshabilitado |
| 41 | ON | Abierto | SI | OFF | ON | Alarmas ausentes | OFF | Deshabilitado |
| 42 | OFF | Cerrado | SI | OFF | ON | Alarmas ausentes | OFF | Deshabilitado |
| 43 | ON | Cerrado | SI | OFF | ON | Alarmas ausentes | OFF | Deshabilitado |
| 44 | OFF | Abierto | NO | OFF | ON | Alarmas ausentes | OFF | Deshabilitado |
| 45 | ON | Abierto | NO | OFF | ON | Alarmas ausentes | OFF | Deshabilitado |
| 46 | OFF | Cerrado | NO | OFF | ON | Alarmas ausentes | OFF | Deshabilitado |
| 47 | ON | Cerrado | NO | OFF | ON | Alarmas ausentes | OFF | Deshabilitado |
| 48 | OFF | Abierto | SI | ON, en función de bF | OFF | Alarmas ausentes | OFF | Deshabilitado |
| 49 | ON | Abierto | SI | ON, en función de bF | OFF | Alarmas ausentes | OFF | Deshabilitado |
| 50 | OFF | Cerrado | SI | ON, en función de bF | OFF | Alarmas ausentes | OFF | Deshabilitado |
| 51 | ON | Cerrado | SI | ON, en función de bF | OFF | Alarmas ausentes | OFF | Deshabilitado |
| 52 | OFF | Abierto | NO | ON, en función de bF | OFF | Alarmas ausentes | OFF | Deshabilitado |
| 53 | ON | Abierto | NO | ON, en función de bF | OFF | Alarmas ausentes | OFF | Deshabilitado |
| 54 | OFF | Cerrado | NO | ON, en función de bF | OFF | Alarmas ausentes | OFF | Deshabilitado |
| 55 | ON | Cerrado | NO | ON, en función de bF | OFF | Alarmas ausentes | OFF | Deshabilitado |
| 56 | OFF | Abierto | SI | OFF | OFF | Alarmas ausentes | OFF | Deshabilitado |
| 57 | ON | Abierto | SI | OFF | OFF | Alarmas ausentes | OFF | Deshabilitado |
| 58 | OFF | Cerrado | SI | OFF | OFF | Alarmas ausentes | OFF | Deshabilitado |
| 59 | ON | Cerrado | SI | OFF | OFF | Alarmas ausentes | OFF | Deshabilitado |
| 60 | OFF | Abierto | NO | OFF | OFF | Alarmas ausentes | OFF | Deshabilitado |
| 61 | ON | Abierto | NO | OFF | OFF | Alarmas ausentes | OFF | Deshabilitado |
| 62 | OFF | Cerrado | NO | OFF | OFF | Alarmas ausentes | OFF | Deshabilitado |

| b1 | Oscilación del relé de alarma en presencia de alarma "CY" | Drenaje por dilución con contactor | Drenaje si la nueva demanda ≤ 2/3 de la demanda actual (contacto abierto) | Drenaje total por inactividad | Display de alarmas "CL" y "CP" | Relé de alarma activado si... | Drenaje total periódico | Habilitación de la gestión del relé M14 de señalización de la demanda de vapor / comando del ventilador externo |
|-----|---|------------------------------------|---|-------------------------------|--------------------------------|-------------------------------|-------------------------|---|
| 63 | ON | Cerrado | NO | OFF | OFF | Alarmas ausentes | OFF | Deshabilitado |
| 64 | OFF | Abierto | SI | ON, en función de bF | ON | Alarmas presentes | ON, in funzione di bE | Deshabilitado |
| 65 | ON | Abierto | SI | ON, en función de bF | ON | Alarmas presentes | ON, in funzione di bE | Deshabilitado |
| 66 | OFF | Cerrado | SI | ON, en función de bF | ON | Alarmas presentes | ON, in funzione di bE | Deshabilitado |
| 67 | ON | Cerrado | SI | ON, en función de bF | ON | Alarmas presentes | ON, in funzione di bE | Deshabilitado |
| 68 | OFF | Abierto | NO | ON, en función de bF | ON | Alarmas presentes | ON, in funzione di bE | Deshabilitado |
| 69 | ON | Abierto | NO | ON, en función de bF | ON | Alarmas presentes | ON, in funzione di bE | Deshabilitado |
| 70 | OFF | Cerrado | NO | ON, en función de bF | ON | Alarmas presentes | ON, in funzione di bE | Deshabilitado |
| 71 | ON | Cerrado | NO | ON, en función de bF | ON | Alarmas presentes | ON, in funzione di bE | Deshabilitado |
| 72 | OFF | Abierto | SI | OFF | ON | Alarmas presentes | ON, in funzione di bE | Deshabilitado |
| 73 | ON | Abierto | SI | OFF | ON | Alarmas presentes | ON, in funzione di bE | Deshabilitado |
| 74 | OFF | Cerrado | SI | OFF | ON | Alarmas presentes | ON, in funzione di bE | Deshabilitado |
| 75 | ON | Cerrado | SI | OFF | ON | Alarmas presentes | ON, in funzione di bE | Deshabilitado |
| 76 | OFF | Abierto | NO | OFF | ON | Alarmas presentes | ON, in funzione di bE | Deshabilitado |
| 77 | ON | Abierto | NO | OFF | ON | Alarmas presentes | ON, en función de bE | Deshabilitado |
| 78 | OFF | Cerrado | NO | OFF | ON | Alarmas presentes | ON, en función de bE | Deshabilitado |
| 79 | ON | Cerrado | NO | OFF | ON | Alarmas presentes | ON, en función de bE | Deshabilitado |
| 80 | OFF | Abierto | SI | ON, en función de bF | OFF | Alarmas presentes | ON, en función de bE | Deshabilitado |
| 81 | ON | Abierto | SI | ON, en función de bF | OFF | Alarmas presentes | ON, en función de bE | Deshabilitado |
| 82 | OFF | Cerrado | SI | ON, en función de bF | OFF | Alarmas presentes | ON, en función de bE | Deshabilitado |
| 83 | ON | Cerrado | SI | ON, en función de bF | OFF | Alarmas presentes | ON, en función de bE | Deshabilitado |
| 84 | OFF | Abierto | NO | ON, en función de bF | OFF | Alarmas presentes | ON, en función de bE | Deshabilitado |
| 85 | ON | Abierto | NO | ON, en función de bF | OFF | Alarmas presentes | ON, en función de bE | Deshabilitado |
| 86 | OFF | Cerrado | NO | ON, en función de bF | OFF | Alarmas presentes | ON, en función de bE | Deshabilitado |
| 87 | ON | Cerrado | NO | ON, en función de bF | OFF | Alarmas presentes | ON, en función de bE | Deshabilitado |
| 88 | OFF | Abierto | SI | OFF | OFF | Alarmas presentes | ON, en función de bE | Deshabilitado |
| 89 | ON | Abierto | SI | OFF | OFF | Alarmas presentes | ON, en función de bE | Deshabilitado |
| 90 | OFF | Cerrado | SI | OFF | OFF | Alarmas presentes | ON, en función de bE | Deshabilitado |
| 91 | ON | Cerrado | SI | OFF | OFF | Alarmas presentes | ON, en función de bE | Deshabilitado |
| 92 | OFF | Abierto | NO | OFF | OFF | Alarmas presentes | ON, en función de bE | Deshabilitado |
| 93 | ON | Abierto | NO | OFF | OFF | Alarmas presentes | ON, en función de bE | Deshabilitado |
| 94 | OFF | Cerrado | NO | OFF | OFF | Alarmas presentes | ON, en función de bE | Deshabilitado |
| 95 | ON | Cerrado | NO | OFF | OFF | Alarmas presentes | ON, en función de bE | Deshabilitado |
| 96 | OFF | Abierto | SI | ON, en función de bF | ON | Alarmas ausentes | ON, en función de bE | Deshabilitado |
| 97 | ON | Abierto | SI | ON, en función de bF | ON | Alarmas ausentes | ON, en función de bE | Deshabilitado |
| 98 | OFF | Cerrado | SI | ON, en función de bF | ON | Alarmas ausentes | ON, en función de bE | Deshabilitado |
| 99 | ON | Cerrado | SI | ON, en función de bF | ON | Alarmas ausentes | ON, en función de bE | Deshabilitado |
| 100 | OFF | Abierto | NO | ON, en función de bF | ON | Alarmas ausentes | ON, en función de bE | Deshabilitado |
| 101 | ON | Abierto | NO | ON, en función de bF | ON | Alarmas ausentes | ON, en función de bE | Deshabilitado |
| 102 | OFF | Cerrado | NO | ON, en función de bF | ON | Alarmas ausentes | ON, en función de bE | Deshabilitado |
| 103 | ON | Cerrado | NO | ON, en función de bF | ON | Alarmas ausentes | ON, en función de bE | Deshabilitado |
| 104 | OFF | Abierto | SI | OFF | ON | Alarmas ausentes | ON, en función de bE | Deshabilitado |
| 105 | ON | Abierto | SI | OFF | ON | Alarmas ausentes | ON, en función de bE | Deshabilitado |
| 106 | OFF | Cerrado | SI | OFF | ON | Alarmas ausentes | ON, en función de bE | Deshabilitado |
| 107 | ON | Cerrado | SI | OFF | ON | Alarmas ausentes | ON, en función de bE | Deshabilitado |
| 108 | OFF | Abierto | NO | OFF | ON | Alarmas ausentes | ON, en función de bE | Deshabilitado |
| 109 | ON | Abierto | NO | OFF | ON | Alarmas ausentes | ON, en función de bE | Deshabilitado |
| 110 | OFF | Cerrado | NO | OFF | ON | Alarmas ausentes | ON, en función de bE | Deshabilitado |
| 111 | ON | Cerrado | NO | OFF | ON | Alarmas ausentes | ON, en función de bE | Deshabilitado |
| 112 | OFF | Abierto | SI | ON, en función de bF | OFF | Alarmas ausentes | ON, en función de bE | Deshabilitado |
| 113 | ON | Abierto | SI | ON, en función de bF | OFF | Alarmas ausentes | ON, en función de bE | Deshabilitado |
| 114 | OFF | Cerrado | SI | ON, en función de bF | OFF | Alarmas ausentes | ON, en función de bE | Deshabilitado |
| 115 | ON | Cerrado | SI | ON, en función de bF | OFF | Alarmas ausentes | ON, en función de bE | Deshabilitado |
| 116 | OFF | Abierto | NO | ON, en función de bF | OFF | Alarmas ausentes | ON, en función de bE | Deshabilitado |
| 117 | ON | Abierto | NO | ON, en función de bF | OFF | Alarmas ausentes | ON, en función de bE | Deshabilitado |
| 118 | OFF | Cerrado | NO | ON, en función de bF | OFF | Alarmas ausentes | ON, en función de bE | Deshabilitado |
| 119 | ON | Cerrado | NO | ON, en función de bF | OFF | Alarmas ausentes | ON, en función de bE | Deshabilitado |
| 120 | OFF | Abierto | SI | OFF | OFF | Alarmas ausentes | ON, en función de bE | Deshabilitado |
| 121 | ON | Abierto | SI | OFF | OFF | Alarmas ausentes | ON, en función de bE | Deshabilitado |
| 122 | OFF | Cerrado | SI | OFF | OFF | Alarmas ausentes | ON, en función de bE | Deshabilitado |
| 123 | ON | Cerrado | SI | OFF | OFF | Alarmas ausentes | ON, en función de bE | Deshabilitado |
| 124 | OFF | Abierto | NO | OFF | OFF | Alarmas ausentes | ON, en función de bE | Deshabilitado |
| 75 | ON | Abierto | NO | OFF | OFF | Alarmas ausentes | ON, en función de bE | Deshabilitado |
| 126 | OFF | Cerrado | NO | OFF | OFF | Alarmas ausentes | ON, en función de bE | Deshabilitado |
| 127 | ON | Cerrado | NO | OFF | OFF | Alarmas ausentes | ON, en función de bE | Deshabilitado |

| b1 | Oscilación del relé de alarma en presencia de alarma "CY" | Drenaje por dilución con contactor | Drenaje si la nueva demanda ≤ 2/3 de la demanda actual (contacto abierto) | Drenaje total por inactividad | Display de alarmas "CL" y "CP" | Relé de alarma activado si... | Drenaje total periódico | Habilitación de la gestión del relé de señalización de la producción de vapor / comando del ventilador externo |
|-----|---|------------------------------------|---|-------------------------------|--------------------------------|-------------------------------|-------------------------|--|
| 128 | OFF | Abierto | SI | ON (bF) | ON | Alarmas presentes | OFF | Habilitado |
| 129 | ON | Abierto | SI | ON (bF) | ON | Alarmas presentes | OFF | Habilitado |
| 130 | OFF | Cerrado | SI | ON (bF) | ON | Alarmas presentes | OFF | Habilitado |
| 131 | ON | Cerrado | SI | ON (bF) | ON | Alarmas presentes | OFF | Habilitado |
| 132 | OFF | Abierto | NO | ON (bF) | ON | Alarmas presentes | OFF | Habilitado |
| 133 | ON | Abierto | NO | ON (bF) | ON | Alarmas presentes | OFF | Habilitado |
| 134 | OFF | Cerrado | NO | ON (bF) | ON | Alarmas presentes | OFF | Habilitado |
| 135 | ON | Cerrado | NO | ON (bF) | ON | Alarmas presentes | OFF | Habilitado |
| 136 | OFF | Abierto | SI | OFF | ON | Alarmas presentes | OFF | Habilitado |
| 137 | ON | Abierto | SI | OFF | ON | Alarmas presentes | OFF | Habilitado |
| 138 | OFF | Cerrado | SI | OFF | ON | Alarmas presentes | OFF | Habilitado |
| 139 | ON | Cerrado | SI | OFF | ON | Alarmas presentes | OFF | Habilitado |
| 140 | OFF | Abierto | NO | OFF | ON | Alarmas presentes | OFF | Habilitado |
| 141 | ON | Abierto | NO | OFF | ON | Alarmas presentes | OFF | Habilitado |
| 142 | OFF | Cerrado | NO | OFF | ON | Alarmas presentes | OFF | Habilitado |
| 143 | ON | Cerrado | NO | OFF | ON | Alarmas presentes | OFF | Habilitado |
| 144 | OFF | Abierto | SI | ON (bF) | OFF | Alarmas presentes | OFF | Habilitado |
| 145 | ON | Abierto | SI | ON (bF) | OFF | Alarmas presentes | OFF | Habilitado |
| 146 | OFF | Cerrado | SI | ON (bF) | OFF | Alarmas presentes | OFF | Habilitado |
| 147 | ON | Cerrado | SI | ON (bF) | OFF | Alarmas presentes | OFF | Habilitado |
| 148 | OFF | Abierto | NO | ON (bF) | OFF | Alarmas presentes | OFF | Habilitado |
| 149 | ON | Abierto | NO | ON (bF) | OFF | Alarmas presentes | OFF | Habilitado |
| 150 | OFF | Cerrado | NO | ON (bF) | OFF | Alarmas presentes | OFF | Habilitado |
| 151 | ON | Cerrado | NO | ON (bF) | OFF | Alarmas presentes | OFF | Habilitado |
| 152 | OFF | Abierto | SI | OFF | OFF | Alarmas presentes | OFF | Habilitado |
| 153 | ON | Abierto | SI | OFF | OFF | Alarmas presentes | OFF | Habilitado |
| 154 | OFF | Cerrado | SI | OFF | OFF | Alarmas presentes | OFF | Habilitado |
| 155 | ON | Cerrado | SI | OFF | OFF | Alarmas presentes | OFF | Habilitado |
| 156 | OFF | Abierto | NO | OFF | OFF | Alarmas presentes | OFF | Habilitado |
| 157 | ON | Abierto | NO | OFF | OFF | Alarmas presentes | OFF | Habilitado |
| 158 | OFF | Cerrado | NO | OFF | OFF | Alarmas presentes | OFF | Habilitado |
| 159 | ON | Cerrado | NO | OFF | OFF | Alarmas presentes | OFF | Habilitado |
| 160 | OFF | Abierto | SI | ON (bF) | ON | Alarmas ausentes | OFF | Habilitado |
| 161 | ON | Abierto | SI | ON (bF) | ON | Alarmas ausentes | OFF | Habilitado |
| 162 | OFF | Cerrado | SI | ON (bF) | ON | Alarmas ausentes | OFF | Habilitado |
| 163 | ON | Cerrado | SI | ON (bF) | ON | Alarmas ausentes | OFF | Habilitado |
| 164 | OFF | Abierto | NO | ON (bF) | ON | Alarmas ausentes | OFF | Habilitado |
| 165 | ON | Abierto | NO | ON (bF) | ON | Alarmas ausentes | OFF | Habilitado |
| 166 | OFF | Cerrado | NO | ON (bF) | ON | Alarmas ausentes | OFF | Habilitado |
| 167 | ON | Cerrado | NO | ON (bF) | ON | Alarmas ausentes | OFF | Habilitado |
| 168 | OFF | Abierto | SI | OFF | ON | Alarmas ausentes | OFF | Habilitado |
| 169 | ON | Abierto | SI | OFF | ON | Alarmas ausentes | OFF | Habilitado |
| 170 | OFF | Cerrado | SI | OFF | ON | Alarmas ausentes | OFF | Habilitado |
| 171 | ON | Cerrado | SI | OFF | ON | Alarmas ausentes | OFF | Habilitado |
| 172 | OFF | Abierto | NO | OFF | ON | Alarmas ausentes | OFF | Habilitado |
| 173 | ON | Abierto | NO | OFF | ON | Alarmas ausentes | OFF | Habilitado |
| 174 | OFF | Cerrado | NO | OFF | ON | Alarmas ausentes | OFF | Habilitado |
| 175 | ON | Cerrado | NO | OFF | ON | Alarmas ausentes | OFF | Habilitado |
| 176 | OFF | Abierto | SI | ON (bF) | OFF | Alarmas ausentes | OFF | Habilitado |
| 177 | ON | Abierto | SI | ON (bF) | OFF | Alarmas ausentes | OFF | Habilitado |
| 178 | OFF | Cerrado | SI | ON (bF) | OFF | Alarmas ausentes | OFF | Habilitado |
| 179 | ON | Cerrado | SI | ON (bF) | OFF | Alarmas ausentes | OFF | Habilitado |
| 180 | OFF | Abierto | NO | ON (bF) | OFF | Alarmas ausentes | OFF | Habilitado |
| 181 | ON | Abierto | NO | ON (bF) | OFF | Alarmas ausentes | OFF | Habilitado |
| 182 | OFF | Cerrado | NO | ON (bF) | OFF | Alarmas ausentes | OFF | Habilitado |
| 183 | ON | Cerrado | NO | ON (bF) | OFF | Alarmas ausentes | OFF | Habilitado |
| 184 | OFF | Abierto | SI | OFF | OFF | Alarmas ausentes | OFF | Habilitado |
| 185 | ON | Abierto | SI | OFF | OFF | Alarmas ausentes | OFF | Habilitado |
| 186 | OFF | Cerrado | SI | OFF | OFF | Alarmas ausentes | OFF | Habilitado |
| 187 | ON | Cerrado | SI | OFF | OFF | Alarmas ausentes | OFF | Habilitado |
| 188 | OFF | Abierto | NO | OFF | OFF | Alarmas ausentes | OFF | Habilitado |
| 189 | ON | Abierto | NO | OFF | OFF | Alarmas ausentes | OFF | Habilitado |
| 190 | OFF | Cerrado | NO | OFF | OFF | Alarmas ausentes | OFF | Habilitado |

| b1 | Oscilación del relé de alarma en presencia de alarma "CY" | Drenaje por dilución con contactor | Drenaje si la nueva demanda $\leq 2/3$ de la demanda actual (contacto abierto) | Drenaje total por inactividad | Display de alarmas "CL" y "CP" | Relé de alarma activado si... | Drenaje total periódico | Habilitación de la gestión del relé M14 de señalización de la demanda de vapor / comando del ventilador externo |
|-----|---|------------------------------------|--|-------------------------------|--------------------------------|-------------------------------|-------------------------|---|
| 191 | ON | Cerrado | NO | OFF | OFF | Alarmas ausentes | OFF | Habilitado |
| 192 | OFF | Abierto | SI | ON (bF) | ON | Alarmas presentes | ON (bE) | Habilitado |
| 193 | ON | Abierto | SI | ON (bF) | ON | Alarmas presentes | ON (bE) | Habilitado |
| 194 | OFF | Cerrado | SI | ON (bF) | ON | Alarmas presentes | ON (bE) | Habilitado |
| 195 | ON | Cerrado | SI | ON (bF) | ON | Alarmas presentes | ON (bE) | Habilitado |
| 196 | OFF | Abierto | NO | ON (bF) | ON | Alarmas presentes | ON (bE) | Habilitado |
| 197 | ON | Abierto | NO | ON (bF) | ON | Alarmas presentes | ON (bE) | Habilitado |
| 198 | OFF | Cerrado | NO | ON (bF) | ON | Alarmas presentes | ON (bE) | Habilitado |
| 199 | ON | Cerrado | NO | ON (bF) | ON | Alarmas presentes | ON (bE) | Habilitado |
| 200 | OFF | Abierto | SI | OFF | ON | Alarmas presentes | ON (bE) | Habilitado |
| 201 | ON | Abierto | SI | OFF | ON | Alarmas presentes | ON (bE) | Habilitado |
| 202 | OFF | Cerrado | SI | OFF | ON | Alarmas presentes | ON (bE) | Habilitado |
| 203 | ON | Cerrado | SI | OFF | ON | Alarmas presentes | ON (bE) | Habilitado |
| 204 | OFF | Abierto | NO | OFF | ON | Alarmas presentes | ON (bE) | Habilitado |
| 205 | ON | Abierto | NO | OFF | ON | Alarmas presentes | ON (bE) | Habilitado |
| 206 | OFF | Cerrado | NO | OFF | ON | Alarmas presentes | ON (bE) | Habilitado |
| 207 | ON | Cerrado | NO | OFF | ON | Alarmas presentes | ON (bE) | Habilitado |
| 208 | OFF | Abierto | SI | ON (bF) | OFF | Alarmas presentes | ON (bE) | Habilitado |
| 209 | ON | Abierto | SI | ON (bF) | OFF | Alarmas presentes | ON (bE) | Habilitado |
| 210 | OFF | Cerrado | SI | ON (bF) | OFF | Alarmas presentes | ON (bE) | Habilitado |
| 211 | ON | Cerrado | SI | ON (bF) | OFF | Alarmas presentes | ON (bE) | Habilitado |
| 212 | OFF | Abierto | NO | ON (bF) | OFF | Alarmas presentes | ON (bE) | Habilitado |
| 213 | ON | Abierto | NO | ON (bF) | OFF | Alarmas presentes | ON (bE) | Habilitado |
| 214 | OFF | Cerrado | NO | ON (bF) | OFF | Alarmas presentes | ON (bE) | Habilitado |
| 215 | ON | Cerrado | NO | ON (bF) | OFF | Alarmas presentes | ON (bE) | Habilitado |
| 216 | OFF | Abierto | SI | OFF | OFF | Alarmas presentes | ON (bE) | Habilitado |
| 217 | ON | Abierto | SI | OFF | OFF | Alarmas presentes | ON (bE) | Habilitado |
| 218 | OFF | Cerrado | SI | OFF | OFF | Alarmas presentes | ON (bE) | Habilitado |
| 219 | ON | Cerrado | SI | OFF | OFF | Alarmas presentes | ON (bE) | Habilitado |
| 220 | OFF | Abierto | NO | OFF | OFF | Alarmas presentes | ON (bE) | Habilitado |
| 221 | ON | Abierto | NO | OFF | OFF | Alarmas presentes | ON (bE) | Habilitado |
| 222 | OFF | Cerrado | NO | OFF | OFF | Alarmas presentes | ON (bE) | Habilitado |
| 223 | ON | Cerrado | NO | OFF | OFF | Alarmas presentes | ON (bE) | Habilitado |
| 224 | OFF | Abierto | SI | ON (bF) | ON | Alarmas ausentes | ON (bE) | Habilitado |
| 225 | ON | Abierto | SI | ON (bF) | ON | Alarmas ausentes | ON (bE) | Habilitado |
| 226 | OFF | Cerrado | SI | ON (bF) | ON | Alarmas ausentes | ON (bE) | Habilitado |
| 227 | ON | Cerrado | SI | ON (bF) | ON | Alarmas ausentes | ON (bE) | Habilitado |
| 228 | OFF | Abierto | NO | ON (bF) | ON | Alarmas ausentes | ON (bE) | Habilitado |
| 229 | ON | Abierto | NO | ON (bF) | ON | Alarmas ausentes | ON (bE) | Habilitado |
| 230 | OFF | Cerrado | NO | ON (bF) | ON | Alarmas ausentes | ON (bE) | Habilitado |
| 231 | ON | Cerrado | NO | ON (bF) | ON | Alarmas ausentes | ON (bE) | Habilitado |
| 232 | OFF | Abierto | SI | OFF | ON | Alarmas ausentes | ON (bE) | Habilitado |
| 233 | ON | Abierto | SI | OFF | ON | Alarmas ausentes | ON (bE) | Habilitado |
| 234 | OFF | Cerrado | SI | OFF | ON | Alarmas ausentes | ON (bE) | Habilitado |
| 235 | ON | Cerrado | SI | OFF | ON | Alarmas ausentes | ON (bE) | Habilitado |
| 236 | OFF | Abierto | NO | OFF | ON | Alarmas ausentes | ON (bE) | Habilitado |
| 237 | ON | Abierto | NO | OFF | ON | Alarmas ausentes | ON (bE) | Habilitado |
| 238 | OFF | Cerrado | NO | OFF | ON | Alarmas ausentes | ON (bE) | Habilitado |
| 239 | ON | Cerrado | NO | OFF | ON | Alarmas ausentes | ON (bE) | Habilitado |
| 240 | OFF | Abierto | SI | ON (bF) | OFF | Alarmas ausentes | ON (bE) | Habilitado |
| 241 | ON | Abierto | SI | ON (bF) | OFF | Alarmas ausentes | ON (bE) | Habilitado |
| 242 | OFF | Cerrado | SI | ON (bF) | OFF | Alarmas ausentes | ON (bE) | Habilitado |
| 243 | ON | Cerrado | SI | ON (bF) | OFF | Alarmas ausentes | ON (bE) | Habilitado |
| 244 | OFF | Abierto | NO | ON (bF) | OFF | Alarmas ausentes | ON (bE) | Habilitado |
| 245 | ON | Abierto | NO | ON (bF) | OFF | Alarmas ausentes | ON (bE) | Habilitado |
| 246 | OFF | Cerrado | NO | ON (bF) | OFF | Alarmas ausentes | ON (bE) | Habilitado |
| 247 | ON | Cerrado | NO | ON (bF) | OFF | Alarmas ausentes | ON (bE) | Habilitado |
| 248 | OFF | Abierto | SI | OFF | OFF | Alarmas ausentes | ON (bE) | Habilitado |
| 249 | ON | Abierto | SI | OFF | OFF | Alarmas ausentes | ON (bE) | Habilitado |
| 250 | OFF | Cerrado | SI | OFF | OFF | Alarmas ausentes | ON (bE) | Habilitado |
| 251 | ON | Cerrado | SI | OFF | OFF | Alarmas ausentes | ON (bE) | Habilitado |
| 252 | OFF | Abierto | NO | OFF | OFF | Alarmas ausentes | ON (bE) | Habilitado |
| 253 | ON | Abierto | NO | OFF | OFF | Alarmas ausentes | ON (bE) | Habilitado |
| 254 | OFF | Cerrado | NO | OFF | OFF | Alarmas ausentes | ON (bE) | Habilitado |
| 255 | ON | Cerrado | NO | OFF | OFF | Alarmas ausentes | ON (bE) | Habilitado |

11.7 CONTROL DE LA TARJETA VÍA RED

Las variables indicadas en la lista son sólo un conjunto de todas las variables internas. NO CONFIGURAR VARIABLES QUE NO ESTÉN PRESENTES EN LA TABLA, DE OTRO MODO EXISTE EL RIESGO DE COMPROMETER EL FUNCIONAMIENTO DEL HUMIDIFICADOR.

NOTA: La versión de software está formada por 4 cifras y está indicada en la etiqueta adhesiva en la parte posterior del control. Por ejemplo, el código "1.080" indica: versión de hardware "1.0" y versión de software "8.0". Asegurarse de haber configurado la dirección de red correcta en el parámetro C3 (variable interna I13) antes de direccionar los controles UEY. Cada humidificador está configurado de forma predeterminada con la dirección 1, cada unidad 2 no podrá tener la misma dirección.

| "A" | Variables analógicas* (Modbus®: REGISTERS) |
|-----------------|--|
| CAREL - Modbus® | |
| 3 | Parám. d9: producción nominal en kg/h (ver tabla de parámetros) |
| 4 | Parám. d7: producción máxima en kg/h (ver tabla de parámetros) |
| 15 | Parám. d3: producción instantánea de vapor kg/h; sólo lectura. Ej. formato "#### = #### (100 = 100 kg/h)". |
| 30 | Parám. d6: corriente (A); sólo lectura. Ej. formato "#### = #### (16 = 16a)". |
| 33 | Parám. C8: tiempo máximo de ausencia de datos (destinados al control) en el RS485 que genera paro de la producción + alarma "SU" (ver tabla de parámetros) |

* Los datos procedentes del control se interpretan con una cifra decimal.
Ej: var. 3=150 significa 15,0 kg/h

| "I" | Variables enteras (Modbus®: REGISTERS) |
|-----------------|---|
| CAREL - Modbus® | |
| 1 | Parám. P0: producción máxima (ver tabla de parámetros) |
| 2 | Parám. A0: modo de funcionamiento (ver tabla de parámetros) |
| 3 | Parám. A1: unidad de medida (ver tabla de parámetros) |
| 4 | Parám. A2: tipo de demanda de producción (ver tabla de parámetros) |
| 5 | Parám. b1: funcionalidades adicionales (ver tabla de parámetros) |
| 6 | Parám. b2: tiempo de retardo en el apagado (ver tabla de parámetros) |
| 7 | Parám. b4: conductividad del agua (ver tabla de parámetros) |
| 8 | Parám. b5: umbral de pre-alarma de conductividad (ver tabla de parámetros) |
| 9 | Parám. b6: umbral de alarma de conductividad (ver tabla de parámetros) |
| 10 | Parám. b7: regulación del umbral de detección de espuma (ver tabla de parámetros) |
| 11 | Parám. b8: regulación de conductividad interna del cilindro a régimen respecto de la nominal |
| 12 | Parám. C0: valor nominal visualizado (ver tabla de parámetros) |
| 13 | Parám. C3: dirección del puerto serie (ver tabla de parámetros) |
| 14 | Parám. C4: índice de baudios (ver tabla de parámetros) |
| 15 | Parám. C5: supervisor: marco (ver tabla de parámetros) |
| 16 | Parám. C6: retardo de envío de respuesta serie (ver tabla de parámetros) |
| 17 | Parám. b9: reducción de la duración del drenaje para dilución (ver tabla de parámetros) |
| 18 | Parám. bb: tiempo, en horas, límite de mantenimiento del cilindro (ver tabla de parámetros) |
| 19 | Parám. bE: tiempo límite entre dos descargas periódicas (ver tabla de parámetros) |
| 20 | Parám. bF: días de espera para el drenaje por inactividad (ver tabla de parámetros) |
| 44 | Parám. d1: señal de mando desde regulador externo ver el párrafo "control de la producción a través de las variables internas I62 y I63, sólo lectura. ej formato "#### = #### (0%-100%, paso 1%)" |
| 46 | 301 Estado del humidificador (sólo lectura) 0 = no activo (ninguna demanda o bloqueado o deshabilitado); 1 = inicio ciclo evaporación; 2 = llenado de agua en curso; 3 = evaporación en curso; 4 = drenaje AFS; 5 = drenaje de agua (para dilución o manual); 6 = fin del drenaje de agua; 7 = drenaje completo por largo periodo de inactividad; 8 = drenaje completo por petición manual o de red; 9 = gestión de falta de agua; 10 = pre-lavado; 11 = drenaje periódico |
| 47 | 302 Tipo de fase del humidif. (sólo lectura) 0 = no activo; 1 = soft start; 2 = inicio de la producción a régimen después de la produc. reducida; 3 = produc. a régimen; 4 = producción reducida; 5, 6, 7 = soft start |
| 49 | 304 Parám. d5: conductividad del agua de alimentación [µS/cm] sólo lectura, ver tab. parám. |
| 54 | 309 Parám. db: contador de horas de la máquina (no se puede poner a cero, ver tabla de parámetros) |
| 55 | 310 Parám. dA: contador de horas del cilindro (se puede poner a cero, ver tabla de parámetros) |
| 62 | 317 Comandos vía RS485 ; bit 0: reseteo histórico de alarmas; bit 1: reseteo contactor dA; bit 2: demanda de producción vía variable I63; bit 3: pre-lavado; bit 4: reseteo de las alarmas activas; Bit 6: Bandera de habilitación parada de producción + alarma por serie desconectada; Bit 7: Bandera demanda alarma más antigua; Bit 8: Bandera demanda alarma más reciente; Bit 9: Bandera carga de primera alarma del histórico; Bit 12: Bandera de habilitación de creación de backup del usuario. Excepto el bit2, los otros siempre se leen como 0. En el encendido todos los bits valen 0. |
| 63 | 318 Demanda de producción vía red (cuando I62 bit2 = 4) (0%-100%, paso 1%). |
| 64 | 319 Match digit tarjeta de control (sólo lectura) |
| 67 | 577 Parám. c7 (ver tabla de parámetros) |
| 83 | Estado de alarmas: Bit 0: Presencia de al menos una alarma BLOCK; Bit 1: Presencia de al menos una alarma DISAB; Bit 2: Presencia de al menos una alarma WARN |
| 84 | 339 Alarmas bloqueantes Sólo lectura, a bit (b7=séptimo bit), bit=1 alarma activa. ver tabla de alarmas: b0: alarma Mn; b1: alarma EC; b2: alarma E1; b3: alarma E0; b4: alarma EH; b5: alarma EP; b6: no utilizado; b7: no utilizado. |

| | | |
|----|-----|---|
| 85 | 340 | Alarmas deshabilitadas Sólo lectura, a bit (b7=séptimo bit), bit=1 alarma activa. ver tabla de alarmas: b0: alarma EU (reseteo automático); b1: alarma E3; b2: alarma EF (reseteo automático); b3: alarma Ed; b4: no utilizado; b5: no utilizado; b6: no utilizado; b7: no utilizado. |
| 86 | 341 | Advertencias Sólo lectura, a bit (b7=séptimo bit), bit=1 alarma activo. ver tabla de alarmas: b0: pre-alarma CY; b1: warning Ec; b2: pre-alarma EA; b3: pre-alarma CP; b4: pre-alarma CL; b5, b6, b7: no utilizados |
| 89 | 344 | Lectura de una fila del histórico de alarmas (ver variable I62, bit7-8-9) |

| "D" | Variables digitales (Modbus®: COILS) |
|-----------------|--|
| CAREL - Modbus® | |
| 1 | Humidificador deshabilitado desde M/P remoto (terminales M2.4 M2.5) sólo lectura |
| 2 | señal de comando deshabilitación: D2=1 => UEY deshabilitado; D2=0 => UEY habilitado (igual que M/P remoto) |
| 3 | Humidificador listo en espera de demanda (sólo lectura) |
| 4 | Estado telerruptor: 0 = abierto, 1 = cerrado (sólo lectura) |
| 5 | Estado salida a 24vca para el drenaje: 0 = no drena, 1 = drena (sólo lectura) |
| 6 | Estado salida relé para el drenaje: 0 = no drena, 1 = drena (sólo lectura) |
| 7 | Relé acumulativo de alarmas: 0 = no alimentado, 1 = alimentado (sólo lectura) |
| 8 | Estado salida a 24vca para el llenado: 0 = no llena, 1 = llena (sólo lectura) |
| 10 | Alto nivel del agua: 0 = sondas no activadas, 1 = sondas activadas (sólo lectura) |
| 17 | Comando de drenaje manual: 0 = no activo, 1 = activo; si se ajusta a 1 a través de la red, el drenaje se realizará hasta el tiempo máximo o hasta cuando la varib. 'D17' se ponga a cero |
| 19 | Terminal UEY conectado y on-line con UEY: 0 = no on-line, 1 = on-line (sólo lectura) |

11.8 Control de la producción por medio de las variables I62 e I63

- Vía red, justo después del encendido, ajustar D2 = 0 (no es necesario reajustar D2 si no se apaga la tarjeta).
 - Ajustar I2 = 0 para el control Todo/Nada (A0 = 0), I2 = 1 para el control proporcional (A0 = 1)
 - Ajustar I62 = 4 para enviar la demanda por medio de la variable I63. En el caso de que A0=0, si I63 ≤50: OFF; si I63 ≥51: ON
 - Escribir la demanda de producción en la variable I63 con formato 000 a 100 (0% a 100%).
- NOTA: si en la variable I62 se ha establecido el bit6=1, la producción de vapor se detendrá cuando en el puerto serie RS485 no se registren datos correspondientes al control durante un periodo superior al tiempo ajustado en el parámetro C8. La producción podrá reiniciarse cuando lleguen nuevos datos.

11.9 Lectura del histórico de alarmas vía red

La variable en supervisión I89 muestra, una cada vez, las alarmas que están memorizadas en el histórico. Normalmente esta variable mostrará siempre el código de la alarma más reciente, para recorrer todas las alarmas memorizadas es necesario actuar sobre los siguientes bits de la variable I62:

Variable I62 - bit7: Bandera demanda alarma anterior (sóla escritura)
Carga en la I89 el código de la alarma memorizado anteriormente al visualizado actualmente.
En el caso de que este sea el más antiguo, carga 0

Variable I62 - bit8: Bandera de demanda de la alarma siguiente (sólo escritura)
Carga en la I89 el código de la alarma memorizada a continuación del visualizado actualmente.
En el caso de que este sea el más reciente (por ejemplo después de haber ajustado el bit 0x0200), carga 0

Variable I62 - bit9: Bandera de carga de la última alarma del histórico (sólo escritura)
Carga en la I89 el código de la alarma anterior

El histórico contendrá como máximo las últimas 366 alarmas.

11.10 Pérdida de comunicación vía red

En caso de interrupción de la comunicación vía red, UEY apaga la unidad KUE abriendo el telerruptor; por lo tanto UEY permanece a la espera sin producir vapor y se visualiza la alarma E3. La producción de vapor se reinicia del siguiente modo:

- La comunicación con el controlador externo se restablece: La UEY

automáticamente ejecuta la demanda del controlador externo, y la alarma E3 desaparece. La UEY se apaga y se vuelve a encender: la UEY produce lo que demanda el controlador externo (si la comunicación ha sido restablecida) o bien cuando se solicita a través de la señal de demanda externa (0-10 V, 4-20 mA, etc.) enviado a los terminales M2:1-2-3. De este modo, en caso de que se interrumpa la comunicación con el controlador externo, es en todo caso posible reiniciar la producción de vapor apagando y volviendo a encender la UEY y enviando la demanda por medio de una señal externa 0-10 V (4-20 mA, etc.).

11.11 Protocolo Modbus® en las tarjetas UEY

El protocolo Modbus® está disponible seleccionándolo desde el parám. C7 (ver Parámetros para conexión serie). En el capítulo 7 está disponible una lista de variables y sus direcciones correspondientes. Para comandos de lectura/escritura múltiples, el número máximo de variables "Register" o "Coil" es de 20. Están disponibles las siguientes funciones:

- MB_READ_COIL_STATUS 1: permite solicitar el estado ON u OFF de un cierto número de variables "Coil" (binarias, 1 bit) a partir de la dirección especificada. El modo broadcast no está permitido.
- MB_READ_INPUT_STATUS 2: operativamente idéntica a la anterior.
- MB_READ_HOLDING_REG 3: permite solicitar el valor de un bloque consecutivo de variables "Register" (numéricas de 16 bits). El modo broadcast no está permitido.
- MB_READ_INPUT_REG 4: operativamente idéntica a la anterior.
- MB_FORCE_SINGLE_COIL 5: permite forzar el estado de una única variable "Coil" (binaria, 1 bit) ON u OFF (especificar la dirección del bit a forzar). El modo broadcast está permitido.
- MB_PRESET_SINGLE_REG 6: permite ajustar el valor de una única variable "Register" (numérica de 16 bits). El modo broadcast está permitido.
- MB_FORCE_MULTIPLE_COIL 15: permite forzar el estado de un bloque de variables "Coil" (binarias, 1 bit) consecutivas (especificar el número de bits y el número de bytes). El modo broadcast está permitido.
- MB_PRESET_MULTIPLE_REG 16: permite ajustar el valor de un bloque consecutivo de variables "Register" (numéricas de 16 bits). El modo broadcast está permitido.

11.12 Excepciones gestionadas

- 01 Función ilegal
- 02 Dirección de datos ilegal
- 03 Valor de datos ilegal

12. FUNCIONES AVANZADAS

12.1 Principio de funcionamiento

Los humidificadores por electrodos sumergidos producen vapor al hervir el agua contenida dentro del cilindro. El calor requerido para que hierva el agua se obtiene pasando corriente eléctrica a través del agua del cilindro. Este proceso se realiza mediante la aplicación de una tensión a los electrodos sumergidos en el agua.

Inicialmente, cuando el cilindro es nuevo o se acaba de limpiar, la cantidad de corriente depende exclusivamente del tipo de agua de alimentación: cuanto más rica en sales es el agua, más corriente conduce y más rápido se consigue la producción de vapor requerida. Con el paso del tiempo, el depósito de sales en el cilindro aumenta (no se evapora con el agua), contribuyendo a alcanzar la producción nominal. A régimen, el nivel de producción requerida se mantiene automáticamente mediante la regulación de la entrada de la corriente, ajustando el nivel de agua en el cilindro.

Las sales que se depositan con el tiempo son la causa del progresivo agotamiento del cilindro. Para evitar una acumulación excesiva, el humidificador drena y sustituye automáticamente una cierta cantidad de agua a intervalos establecidos.

12.2 Principios de control

Control Todo/Nada

La acción de tipo "todo o nada", es activada por un contacto externo que determina el punto de consigna y el diferencial de control.

El contacto externo puede ser un humidostato cuyo estado determina el funcionamiento del humidificador:

- Contacto cerrado: el humidificador produce vapor, si el contacto Marcha/Paro remoto está cerrado.
- Contacto abierto: la producción de vapor termina.

Control proporcional

La producción de vapor es proporcional al valor de una señal "Y" procedente de un dispositivo externo. El tipo de señal que se puede seleccionar está entre las siguientes: 0...10 Vcc, 2...10 Vcc, 0...20 mA, 4...20 mA.

El rango completo es indicado como banda proporcional. La producción máxima del humidificador, correspondiente al valor máximo de la señal externa, puede ser programada entre el 20% y el 100% del valor normal del humidificador (parámetro P0).

La producción mínima tiene una histéresis de activación hy, igual al 5% de la banda proporcional de la señal externa "Y".

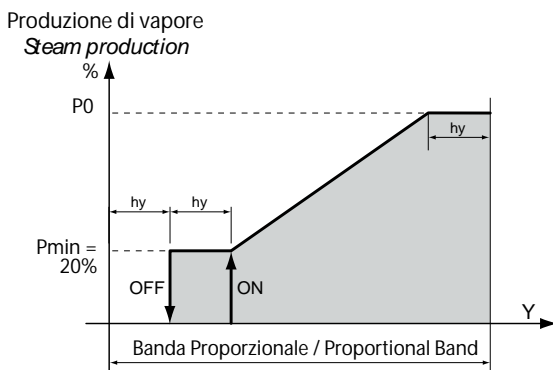

Fig. 12.a

12.3 Conductividad del agua de alimentación

Medición y alarmas de la conductividad

La conductividad del agua de alimentación se mide con el conductímetro a la apertura de la electroválvula de alimentación.

Hay dos umbrales de alarma que se pueden establecer:

- b5: Umbral de prealarma (sólo señal, sin activación del relé. Se resetea automáticamente cuando deja de existir la causa).
- b6: Umbral de alarma (bloqueo total de la máquina, con activación del relé de alarma).

La alarma se activa cuando la medición supera uno de los dos umbrales de forma continuada durante 60 minutos o, instantáneamente, si el valor medido es 3 veces superior al umbral.

Para evitar la señal de alarma, sólo tiene que establecer los umbrales por encima del valor máximo de lectura.

12.4 Drenaje automático del agua

El humidificador drena y sustituye automáticamente parte del agua contenida en el cilindro, para impedir una concentración excesiva de sales tras el proceso de evaporación.

La bomba de drenaje se activa durante un tiempo establecido cada vez que la conductividad supera el límite máximo; esta situación se mide de forma indirecta por el cálculo de la velocidad de evaporación.

Durante la fase de drenaje automático, los electrodos no están alimentados, para evitar que el agua drenada lleve corriente (en el display aparece el mensaje "dr").

Drenaje por exceso de espuma

En la fase de producción de vapor, puede formarse una capa de espuma sobre el agua (depende del tipo de agua utilizada). Dicha espuma se debe eliminar porque puede provocar el arrastre del agua junto con el vapor. Con este propósito, hay dos electrodos en la parte superior del cilindro. Cuando estos electrodos detectan la presencia de espuma, el humidificador activa una serie de ciclos de drenaje repetidos. Si la situación persiste, se activa el lavado completo del cilindro.

Drenaje por inactividad

En el caso de inactividad prolongada del humidificador (permanece encendido pero no produce vapor), es oportuno programar el drenaje automático del agua que haya en el cilindro, para evitar estancamientos y riesgos para la salud. El tiempo de inactividad se establece con el parámetro "bF" (predeterminado: 3 días). El drenaje se puede deshabilitar estableciendo el parámetro b1 (ver párrafo 11.6)

Drenaje con tensión

Cuando se ejecuta un ciclo de drenaje automático por presencia excesiva de sales en el agua, los electrodos no están alimentados y la producción de vapor se reduce. Si desea mantener la tensión durante el drenaje, establezca el parámetro b1 (ver párrafo 11.6)

Drenaje debido a una reducción importante de la demanda de producción

En caso de una reducción importante de la demanda de producción, el humidificador, en vez de esperar a que el nivel de agua (y con él la producción) disminuya por efecto de la propia producción, efectúa un ciclo de drenaje. La reducción de la demanda de producción se considera importante si la corriente es un 33% superior a la asociada con el nivel de demanda. Es posible deshabilitar esta función. Establezca el parámetro b1 (ver párrafo 11.6)

Drenaje periódico

Si se utiliza agua rica en sustancias tales como humus o limo, se aconseja establecer un drenaje periódico del cilindro con el fin de no acumular residuos.

Para establecer el drenaje periódico es necesario poner el valor 64 en el parámetro b1. De este modo, cada 24 h el humidificador drenará toda el agua estancada del cilindro y se mostrará en el display el código "dP" (drain period). Si está habilitado el drenaje periódico, es posible variar el número de horas entre dos drenajes periódicos, por medio del parámetro "bE".

Nota:

Para el drenaje manual, ver el cap. 6; para el mecánico, ver el párrafo 9.4.

12.5 Gestión automática de la falta de agua de alimentación

El humidificador detecta la falta de agua de alimentación (o cantidad demasiado baja), controlando si la corriente de los electrodos no aumenta después de la apertura de la electroválvula de llenado.

En este caso, el humidificador:

- Muestra en el display la alarma "EF"
- Activa el relé de alarma,
- Abre el telerruptor y cierra la electroválvula de llenado durante 10 min.

Transcurridos los 10 minutos se vuelve a abrir la electroválvula de llenado, se cierra el telerruptor y se mide la corriente de fase: si aumenta se desactiva la alarma, si no aumenta se repite el proceso.

NOTA: El reseteo de la alarma es automático, y se gestiona por el proceso descrito anteriormente.

12.6 Oscilación del relé de alarma

Cumplidas las horas de funcionamiento tras las cuales se dispara la demanda de mantenimiento del cilindro (alarmas "CY"), el relé de alarma (en caso de que no haya otras alarmas activas) permanecerá activo durante 10 segundos cada 12 horas hasta alcanzar la alarma "Mn".

Esta función se activa por medio del parámetro b1 (ver el párrafo 11.6); normalmente está deshabilitada.

12.7 Gestión de contacto auxiliar (presencia de demanda del ventilador)

The auxiliary contact can be used to:

- poner en remoto la indicación de la presencia de demanda de vapor (no el valor de la misma);
- gestionar la activación/desactivación de una unidad ventiladora externa, en base a la presencia de la demanda de vapor.

Activando esta función por medio del parámetro b1 el contacto se activará (CERRADO) cuando se está en presencia de producción de vapor con un retardo de A6 segundos y desactivará (ABIERTO) con un retardo de A7 segundos.

Durante los tiempos A6 y A7 el símbolo (ventilador) aparecerá un display parpadeante, en la fase de activación el símbolo (ventilador) estará fijo.

Durante el drenaje manual (ver cap. 6.12) el contacto se desactivará (siempre con retardo A7)

Durante el prelavado (ver cap. 6.1) el contacto se activará con el retardo correspondiente.

12.8 Procedimiento manual

Con este procedimiento es posible controlar manualmente las utilidades del humidificador.

Desde la pantalla principal pulsar durante dos segundos la tecla PRG.

Insertar con ARRIBA o ABAJO la contraseña 70.

Aparecerá la palabra **MA**n

Pulsar PRG.

Aparecerá la palabra **tlr**

En este punto se podrán recorrer con ARRIBA y ABAJO las distintas utilidades:

- **tlr** = Telerruptor
- **drn** = Bomba de drenaje
- **FiL** = EV de llenado
- **drt** = EV de drenaje atemperación (No se utiliza)
- **ALr** = Relé de alarma
- **FAn** = Contacto Auxiliar (ventilador)

Pulsando PRG desde una de estas visualizaciones se visualizará:

- ON si la utilidad en ese momento está activada
- OFF si la utilidad en ese momento está desactivada

Pulsando PRG la visualización comenzará a parpadear

Con las teclas ARRIBA y ABAJO será posible modificar el valor

Pulsando PRG se confirma.

Pulsando ESC se vuelve a la visualización anterior.

NOTA: LA SALIDA DE DICHO MODO SE REALIZA SÓLO CON LA TECLA ESC DESDE LA VISUALIZACIÓN MAn O APAGANDO EL HUMIDIFICADOR.

12.9 LED de la tarjeta de control

En la tarjeta de expansión situada sobre la tarjeta de control hay tres LEDs:

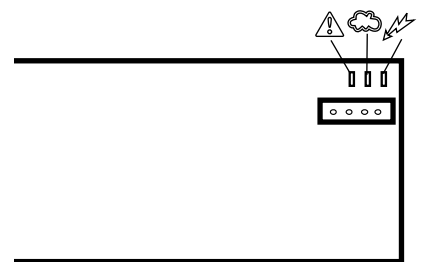

Fig. 12.B

Leyenda:

| LED tarjeta | Símbolos del display | Significado |
|-------------|----------------------|---|
| Rojo | | Presencia de una alarma (en base al tipo de parpadeo es posible individualizar el tipo de alarma, ver cap. 8) |
| Amarillo | | Producción de vapor en curso (led siempre encendido 100% producción, 2 parpadeos 20%, 3 parpadeos 30%, ...) |
| Verde | | Humidificador encendido |

Tab. 12.a

NOTA: El LED amarillo y rojo se activa sólo si la pantalla se desconecta.

ADVERTÊNCIAS



Os umidificadores CAREL são produtos avançados cujo funcionamento é especificado na documentação técnica fornecida com o produto ou que pode ser baixada, mesmo antes da compra, do site www.carel.com. Cada produto CAREL, em relação ao seu avançado nível tecnológico, necessita de uma fase de qualificação/configuração/programação para que possa funcionar da melhor maneira possível para a específica aplicação. A falta desta fase de estudo, como indicada no manual, pode originar anomalias de funcionamento nos produtos finais pelos quais a CAREL não pode ser considerada responsável.

O cliente (fabricante, projetista ou instalador do equipamento final) assume toda a responsabilidade e risco em relação à configuração do produto para obter os resultados previstos relativos à instalação e/ou equipamento final específico. Neste caso, CAREL, com prévios acordos específicos, pode intervir como consultora para o bom andamento da instalação/start-up máquina/utilização, mas em nenhum caso pode ser considerada responsável pelo bom funcionamento do umidificador e equipamento final caso não tenham sido seguidas as advertências ou recomendações descritas neste manual ou em outra documentação técnica do produto. Especialmente, sem exclusão da obrigação de observar as mencionadas advertências ou recomendações, para um correto uso do produto recomenda-se prestar atenção às seguintes advertências:

• PERIGO DE CHOQUES ELÉTRICOS

O umidificador contém componentes sob tensão elétrica. Retire a alimentação de rede antes de aceder às partes internas, no caso de manutenção e durante a instalação.

• PERIGO DE VAZAMENTOS DE ÁGUA

O umidificador carrega/descarrega automaticamente e constantemente uma quantidade de água. Anomalias de funcionamento nas ligações ou no umidificador podem causar vazamentos.

• PERIGO DE QUEIMADURA

O umidificador contém componentes de alta temperatura, e fornece vapor a 100°C/ 212°F.



Atenção:

- A instalação do produto deve obrigatoriamente compreender uma liga utilizando o terminal apropriado de cor verde-amarelo presente no umidificador.
- As condições ambientais e a tensão de alimentação devem estar em conformidade aos valores especificados nas etiquetas "dados de placa" do produto.
- O produto é projetado exclusivamente para umidificar ambientes diretamente ou mediante sistemas de distribuição (condutos).
- A instalação, a utilização e a manutenção devem ser realizadas por pessoal qualificado e consciente em relação às precauções necessárias e capaz de efetuar corretamente as operações requeridas.
- Para a produção de vapor deve-se utilizar exclusivamente água com características indicadas no presente manual.
- Todas as operações no produto devem ser realizadas segundo as instruções contidas no presente manual e nas etiquetas aplicadas ao produto. Utilizações e modificações não autorizadas pelo produtor são consideradas impróprias. CAREL não assume qualquer responsabilidade por tais utilizações não autorizadas.
- Não tente abrir o umidificador de modo diferente daqueles indicados no manual.
- Siga as normativas vigentes na localidade na qual o umidificador é instalado.
- Mantenha o umidificador longe do alcance das crianças e dos animais.
- Não instale e utilize o produto em proximidade de objetos que possam danificar-se em contato com a água (ou condensação de água). CAREL declina qualquer responsabilidade por danos diretos ou indiretos decorrentes de vazamentos de água do umidificador.
- Não utilize produtos químicos corrosivos, solventes ou detergentes agressivos para limpar as partes internas e externas do umidificador, salvo no caso da existência de específicas indicações nos manuais de utilização.
- Não deixe o umidificador cair, bater ou balançar, dado que as partes internas e de revestimento podem sofrer danos irreparáveis.

CAREL adota uma política de contínuo desenvolvimento. Portanto, a empresa CAREL reserva-se o direito de efetuar alterações e aprimoramentos em qualquer produto descrito no presente documento sem aviso prévio. Os dados técnicos presentes no manual podem sofrer alterações sem obrigação de aviso prévio.

A responsabilidade da empresa CAREL, em relação ao seu produto, é regulada pelas condições gerais do contrato CAREL publicadas no site www.carel.com e ou por específicos acordos com os clientes; em especial, na medida consentida pela norma aplicável, em nenhum caso CAREL, seus funcionários ou suas filiais/afiliadas serão responsáveis por eventuais faltas de ganhos ou vendas, perdas de dados e de informações, custos de mercadorias ou serviços substitutivos, danos a coisas ou pessoas, interrupções de atividade, ou eventuais danos diretos, indiretos, acidentais, patrimoniais, de cobertura, punitivos, especiais ou consequenciais causados por qualquer modo, sejam eles contratuais, extra-contratuais ou devidos a negligência ou outra responsabilidade, decorrentes da instalação, utilização ou impossibilidade de utilização do produto, mesmo se CAREL ou suas filiais/afiliadas tenham sido avisadas sobre a possibilidade de danos.

ELIMINAÇÃO



O umidificador é composto por partes de metal e partes de plástico. Em relação à Diretiva 2002/96/CE do Parlamento Europeu e do Conselho de 27 de Janeiro de 2003 e às respectivas normativas nacionais de atuação, informamos que:

1. subsiste a obrigação de não eliminar os RAEE como detritos urbanos e de efetuar, para esses resíduos, uma coleta diferenciada;
2. para a eliminação, é necessário utilizar os sistemas públicos ou privados de recolhimento previstos pelas legislações locais. Além disso, é possível entregar o equipamento ao distribuidor no final da vida útil do mesmo, no caso da compra de um novo;
3. este equipamento pode conter substâncias perigosas: uma inadequada utilização ou uma incorreta eliminação pode gerar efeitos negativos para a saúde humana e para o ambiente;
4. o símbolo (recipiente de lixo sobre rodas com uma cruz) presente no produto ou na embalagem e no folheto de instruções indica que o equipamento foi colocado no mercado após 13.08.05 e deve ser objeto de coleta diferenciada;
5. em caso de eliminação abusiva dos resíduos elétricos e eletrônicos são previstas sanções estabelecidas pelas normativas locais vigentes em matéria de eliminação.

Garantia dos materiais: 2 anos (a partir da data de produção, excluídas as partes de consumo).

Homologações: a qualidade e a segurança dos produtos CAREL são garantidas pelo sistema de projeção e produção certificado ISO 9001, além da marca .

Índice

| | | | |
|---|-----------|---|-----------|
| 1. INTRODUÇÃO E MONTAGEM | 7 | 8. ALARMES | 20 |
| 1.1 humiSteam basic (UEY*) | 7 | 9. MANUTENÇÃO E PEÇAS DE REPOSIÇÃO | 22 |
| 1.2 Dimensões e pesos | 7 | 9.1 Peças de reposição modelos UE001...UE018 | 22 |
| 1.3 Abertura da embalagem | 7 | 9.2 Peças de reposição modelos UE025...UE065 | 24 |
| 1.4 Posicionamento | 7 | 9.3 Limpeza e manutenção do cilindro | 26 |
| 1.5. Fixação à parede | 7 | 9.4 Descarregamento mecânico da água do cilindro | 26 |
| 1.6 Desmontaje de la cubierta delantera | 8 | 9.5 Ligação cilindro modelos trifásicos UE025...UE065 | 26 |
| 1.7 Montaje de la cubierta delantera | 9 | 9.6 Limpeza e manutenção de outros componentes | 27 |
| 1.8 Componentes y accesorios | 9 | 10. ESQUEMAS ELÉTRICOS | 28 |
| 2. LIGAÇÕES HIDRÁULICAS | 10 | 10.1 Esquema modelos monofásicos UE001...UE009 | 28 |
| 2.1 Água de alimentação | 11 | 10.2 Esquema modelos trifásicos UE003...UE018 | 29 |
| 2.2 Água de drenagem | 11 | 10.3 Esquema de los modelos trifásicos, UE025...UE065 | 30 |
| 3. DISTRIBUIÇÃO DO VAPOR | 12 | 11. CARACTERÍSTICAS GERAIS E MODELOS | 31 |
| 3.1 Distribuidores CAREL a jato (SDPOEM00**) 12 | 12 | 11.1 Modos humiSteam Basic e características elétricas | 31 |
| 3.2 Distribuidores CAREL lineare para condutos de ar (DP***DRO) | 12 | 11.2 Características técnicas | 32 |
| 3.3 Distribuidores CAREL ventilados para ambiente (VSDU0A*, somente modelos UE001...UE018) | 12 | 11.3 Modelos de tubos de condução de vapor | 32 |
| 3.4 Tubo de condução de vapor | 13 | 11.4 Modelos de distribuidores de vapor a jato concentrado | 33 |
| 3.5 Tubo de drenagem de condensação | 13 | 11.5 Modelos de distribuidores lineares e instalações típicas | 33 |
| 4. LIGAÇÕES ELÉTRICAS | 14 | 11.6 Tabela parâmetro b1 | 35 |
| 4.1 Predisposições passagem dos cabos elétricos | 14 | 11.7 CONTROLE DA PLACA VIA REDE | 39 |
| 4.2 Ligação do cabo de alimentação elétrica | 14 | 11.8 Controle da produção através das variáveis I62 e I63 | 40 |
| 4.3 Sinais de comando de produção de vapor (M2.1 - M2.7) | 14 | 11.9 Leitura histórico alarmes via rede | 40 |
| 4.4 Contato alarme (M5.1 - M5.2) | 15 | 11.10 Perda de comunicação via rede | 40 |
| 4.5 Contato auxiliar: presença solicitada de produção, comando do ventilador externo) (M14.1 - M14.3) | 15 | 11.11 Protocolo Modbus® nas placas UEY | 40 |
| 5. TERMINAL REMOTO E REDE DI SUPERVISÃO | 16 | 11.12 Exceptions geridas | 40 |
| 5.1 Terminal display remoto | 16 | 12 FUNÇÕES AVANÇADAS | 41 |
| 5.2 Rede de supervisão RS 485 (M1.1-M1.3) | 16 | 12.1 Princípio de funcionamento | 41 |
| 6. ACIONAMENTO E INTERFACE USUÁRIO | 17 | 12.2 Princípios de regulação | 41 |
| 6.1 Acionamento | 17 | 12.3 Condutibilidade da água de alimentação | 41 |
| 6.2 Desligamento | 17 | 12.4 Descarregamento automático da água | 41 |
| 6.3 Display | 17 | 12.5 Gestão automática da falta da água de alimentação | 42 |
| 6.4 Teclado | 17 | 12.6 Oscilação do relé de alarme | 42 |
| 6.5 Visualização principal | 17 | 12.7 Gestão contato auxiliari (presença requerida ventilador) | 42 |
| 6.6 Desabilitações | 17 | 12.8 Procedimento manual | 42 |
| 6.7 Parâmetros: Verificação valores de fábrica | 18 | 12.9 LED da placa de controle | 42 |
| 6.8 Visualização release Software | 18 | | |
| 6.9 Match digit (coerência placa de controle - terminal) | 18 | | |
| 6.10 Reset contador cilindro | 18 | | |
| 6.11 Parâmetros: Memorização/verificação das configurações do usuário | 18 | | |
| 6.12 Descarga manual da água do cilindro | 18 | | |
| 7. PARÂMETROS DE CONFIGURAÇÃO | 19 | | |
| 7.1 Acesso e alteração dos parâmetros | 19 | | |
| 7.2 Parâmetros de base | 19 | | |
| 7.3 Parâmetros avançados | 19 | | |
| 7.4 Parâmetros da ligação serial | 19 | | |
| 7.5 Parâmetros de leitura | 19 | | |

1. INTRODUÇÃO E MONTAGEM

1.1 humiSteam basic (UEY*)

Gama de umidificadores isotérmicos de eléctrodos submersos dotados de display retroiluminado para o controle e a distribuição de vapor.

Modelos disponíveis (identificáveis através do código localizado no produto):

- UE001, UE003, UE005, UE008, UE009, UE010, UE015, UE018 com capacidade de produção de vapor de até 18 kg/h (39.7 lb/h), ligações hidráulicas abaixo da base do umidificador;
- UE025, UE035, UE045, UE065 com capacidades de produção de vapor de 25 a 65 kg/h (de 55.1 a 144.3lb/h), ligações hidráulicas ao lado do umidificador.

1.2 Dimensões e pesos

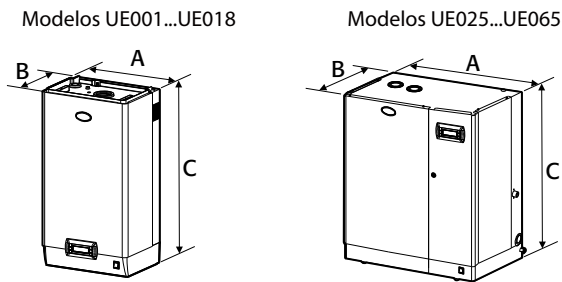

Fig. 1.a

| | | UE001... UE008 | UE009... UE018 | UE025... UE045 | UE045**... UE065 |
|---------------------|------------|-------------------|-------------------|-------------------|---------------------|
| dimensões mm (") | A | 365 (14.4) | 545 (21.5) | 635 (25.0) | 635 (25.0) |
| | B | 275 (10.8) | 375 (14.8) | 465 (18.3) | 465 (18.3) |
| | C | 712 (28.0) | 815 (32.0) | 890 (35.0) | 890 (35.0) |
| pesos kg (lb) | embalado | 16 (35.3) | 20 (44.0) | 39 (86.0) | 51 (112.4) |
| | vazio | 13,5 (29.8) | 17 (37.5) | 34 (74.9) | 44 (97.0) |
| | instalado* | 19 (41.9) | 27 (59.5) | 60,5 (133.4) | 94 (207.2) |

Tab. 1.a

*: em condições operacionais, cheio de água

**.: modelo 230 V

1.3 Abertura da embalagem



- Controle a integridade do umidificador na entrega e notifique imediatamente o transportador, por escrito, sobre qualquer dano que possa ser atribuído a um transporte incauto ou impróprio;
- transporte o umidificador até o local de instalação antes de removê-lo da embalagem, segurando o colo pela parte de baixo;
- abra a caixa de papelão, retire os separadores de material anticollisão e retire o umidificador, sempre mantendo-o na posição vertical.

1.4 Posicionamento

- a unidade é projetada para um monitoramento de parede com uma capacidade suficiente para suportar o peso em condições operacionais (veja o par. "Fixação à parede"). Os modelos UE025...UE065 podem ser posicionados no pavimento;
- para garantir uma correta distribuição do vapor, posicione o umidificador perto do ponto de distribuição do vapor;
- posicione o umidificador sobre uma superfície horizontal, observando os espaços mínimos (veja fig. 1.b) para consentir as operações necessárias de manutenção.

⚠ Atenção: Durante o funcionamento do umidificador, o invólucro metálico externo se aquece e a parte posterior apoiada à parede pode alcançar temperaturas superiores a 60 °C (140 °F).

Distâncias das paredes

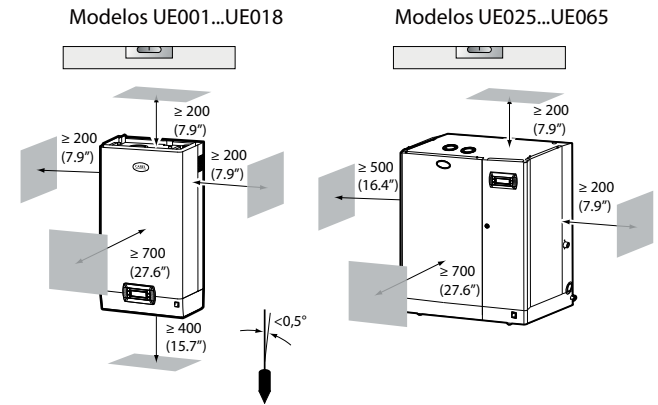

Fig. 1.b

1.5. Fixação à parede

Monte o umidificador na parede através do suporte já fixado no umidificador utilizando o kit de parafusos fornecido (para as cotas em mm/inch veja a Fig. 1.d).

Instruções para a fixação:

1. desaparafuse o suporte de parede daquele para umidificador;
2. fixe o suporte à parede (veja a Fig. 1.c), controlando a posição horizontal com uma bolha (nível); se a montagem for realizada em uma parede de alvenaria, podem ser utilizadas as buchas plásticas (Ø 8 mm, Ø 0.31") e os parafusos (Ø 5 mm x L= 50 mm, Ø 0.19" x L= 1.97") fornecidos;
3. pendure o umidificador no suporte utilizando o perfil que encontra-se na borda superior do encosto;
4. bloqueie o umidificador na parede através do furo na parte central posterior da máquina. Para os pesos e as dimensões veja a tab.1.a.

Modelos UE001...UE065

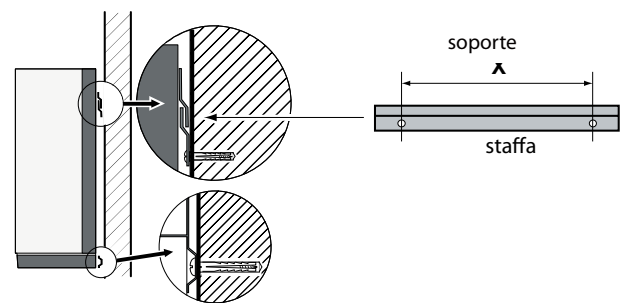
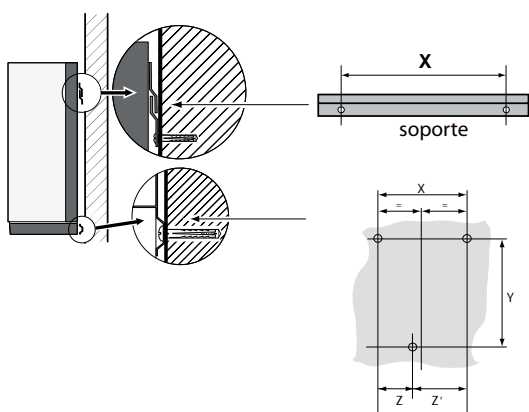

Fig. 1.c

Distancias de los taladros en la pared
Modelos UE001...UE018



Modelos UE025...UE065

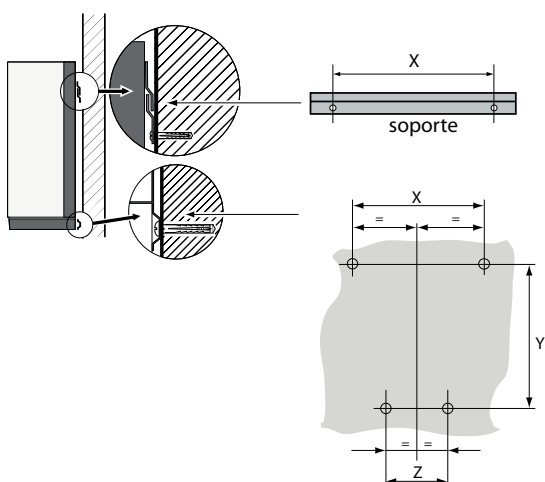

Fig. 1.d

| Distancia mm (") | Modelos | | | |
|---------------------|-------------------|-------------------|-------------------|--------------------|
| | UE001... UE008 | UE009... UE018 | UE025... UE045 | UE045*... UE065 |
| X | 270 (10.7) | 270 (10.7) | 445 (17.5) | 535 (21.0) |
| Y | 580 (22.8) | | 655 (25.8) | 730 (28.7) |
| Z | 107 (4.2) | 107 (4.2) | 250 (9.8) | 340 (13.4) |
| Z' | 163 (6.4) | 163 (6.4) | -- | -- |

* Sólo modelos con tensión 230 Vca

1.6 Desmontaje de la cubierta delantera

Modelos UE001...UE018:

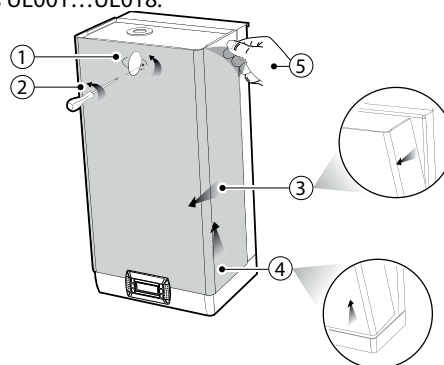

Fig. 1.e

1. Gire la etiqueta ovalada con el logo CAREL y deje al descubierto la cabeza del tornillo de toma de tierra que hay debajo.
2. Quite el tornillo con un destornillador.
3. Sujete el tronco a los lados y Inclinarlo
4. Eliminar el capó sfilándolo por la base.
5. Quite la película protectora.

Modelos UE025...UE065:

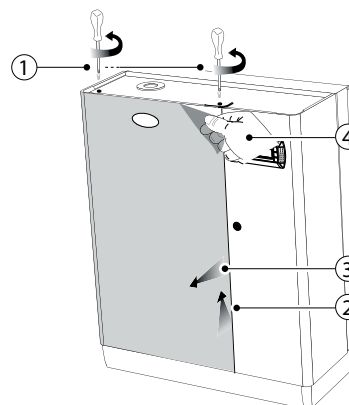

Fig. 1.f

1. Quite los tornillos de la parte superior del humidificador con destornillador.
2. Sujete la cubierta por la parte superior elevándola unos 20 mm (0,79").
3. Quite la cubierta moviéndola hacia adelante.
4. Quite la película protectora (en toda la superficie exterior del humidificador).

1.7 Montaje de la cubierta delantera

Modelos UE001...UE018:

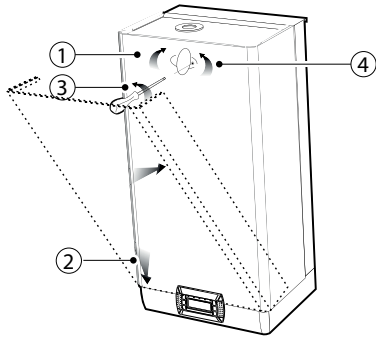

Fig. 1.g

1. Gire la etiqueta roja ovalada con el logo CAREL y deje al descubierto el agujero de fijación que hay debajo.
2. caber bajo el capó (manteniéndolo en posición ligeramente oblicua) al ritmo de las partes, prestando atención a los agujeros de posicionamiento en el lado;
3. Fije con un destornillador los tornillos de toma de tierra.
4. Gire la etiqueta roja, ovalada con el logo CAREL hasta cubrir el agujero de fijación que hay debajo.

Modelos UE025...UE065:

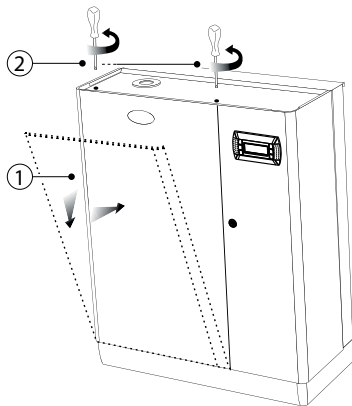

Fig. 1.h

1. Deslice la cubierta sobre el marco (manteniéndola ligeramente elevada e inclinada) hasta que se apoye en los bordes posteriores
2. Fije con un destornillador los tornillos que están en el techo del humidificador.

Atención: En los modelos UE025...UE065 abra el compartimento eléctrico del humidificador utilizando el pestillo ranurado.

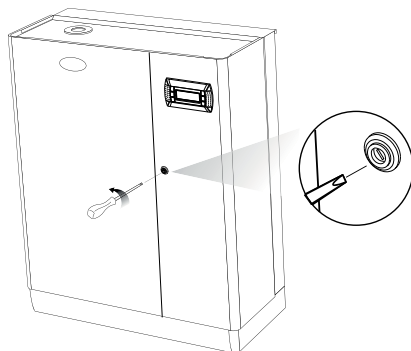

Fig. 1.i

1.8 Componentes y accesorios

Una vez abierto el embalaje y quitada la cubierta delantera del humidificador, asegúrese de que contiene lo siguiente:



- Kit de tornillos con tacos para el montaje en la pared



- Kit cód. 98C615P003 compuesto por conectores para la tarjeta electrónica



- Sólo en los modelos UE025...UE065: cód. FWHDCV0000, válvula de retención con tubo de conexión



- solo nei modelli UE025...UE065: tubo in plastica angolare (collegamento acqua di drenaggio).

2. LIGAÇÕES HIDRÁULICAS

! Atenção: antes de proceder certifique-se de que o umidificador não está ligado à rede elétrica.

Modelos UE001...UE018

Modelos UE025...UE065

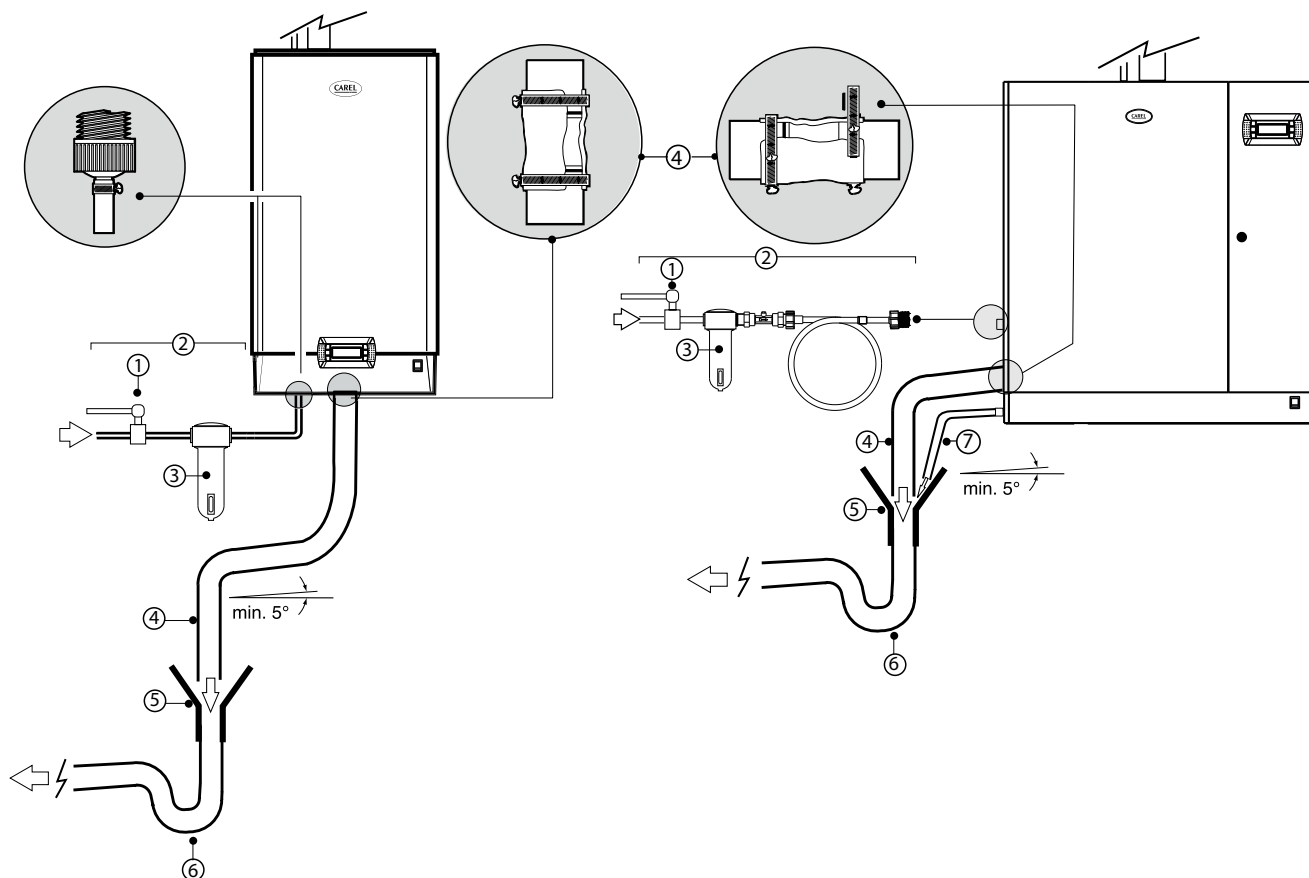

Fig. 2.a

Ligações hidráulicas:



- 1. instale uma válvula manual a montante do equipamento (para poder assegurar a interrupção da água de alimentação);
- 2. ligue o umidificador à água de alimentação Nos modelos UE001...UE 0018 utilize um tubo flexível com os engates de 3/4"G (veja par. 11.2 "Características técnicas", tubo flexível CAREL compatível: cod. FWH3415000). Nos modelos UE025...UE065 ligue o tubo flexível com a válvula de não retorno fornecida (cód. FWHDCV0000) para evitar que a água no interior do umidificador não entre em contato com àquela de rede;
- 3. instale um filtro mecânico para reter eventuais impurezas sólidas (a ser ligado a jusante da torneira);
- 4. ligue uma parte de tubo eletricamente não condutivo para a drenagem (resistente a temperaturas de 100 °C (212 °F) e com um diâmetro mínimo de 40 mm (1.6"));
- 5. predisponha um funil para garantir a interrupção de continuidade na tubulação de drenagem;
- 6. conecte um sifão para evitar retorno de odores; diâmetro interno mínimo 40 mm (1.6");
- 7. nos modelos UE025...UE065: conecte um tubo de descarregamento (diâmetro interno mínimo 15 mm (0.59")) do tanque de fundo do umidificador (pode confluir no funil utilizado para a drenagem).

! Atenção: Ao final da instalação expurgue a tubulação de alimentação por cerca de 30 minutos transportando a água diretamente na descarga sem introduzi-la no umidificador. Isto serve para eliminar eventuais detritos e substâncias de laboração que podem obstruir a válvula de carregamento e/ou provocar espuma durante a ebulição da água.

! Atenção: É obrigatório conetar a tubagem de alimentação da água, independentemente do material, ao condutor de proteção segundo as normas nacionais e internacionais de segurança em vigor.

Predisposições para as ligações hidráulicas:

Modelos UE001...UE018

Modelos UE025...UE065

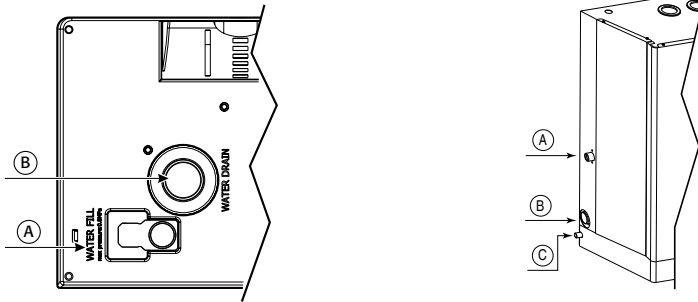

Fig. 2.b

Legenda:

- A. Entrada da água de alimentação
- B. saída da água de descarga
- C. saída da água de drenagem tanque do fundo (somente modelos UE025...UE065)

Cotas ligações hidráulicas

Cotas ligação descarregamento/ carregamento

| dimensões mm (inc) | UE001 a UE018 |
|--------------------|---------------|
| D | 72.6 (28.6) |
| D' | 125.4 (49.4) |
| E | 52.6 (20.7) |
| E' | 107.5 (42.3) |

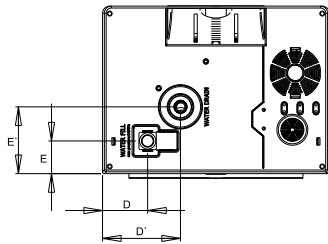

Cotas ligação saída do vapor e descarga de condensação

| dimensões mm (inc) | UE001 a UE018 |
|--------------------|---------------|
| F | 126.7 (50.0) |
| F' | 224 (88.2) |
| G | 137.9 (54.3) |
| G' | 21.7 (8.6) |

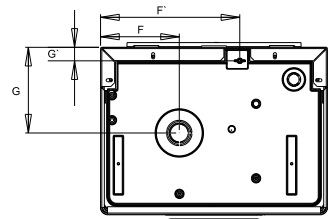

Cotas ligação descarregamento/ carregamento

| dimensões mm (inc) | UE025 a UE065 |
|--------------------|---------------|
| I | 40 (15.8) |
| I' | 72 (28.3) |
| I'' | 10.2 (4.0) |
| L | 123.2 (48.5) |
| L' | 231.2 (91.0) |
| L'' | 49.1 (19.3) |

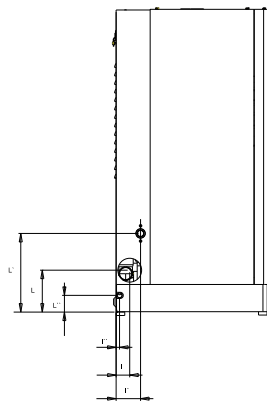

Cotas ligação saída do vapor e descarga de condensação

| dimen. mm (inc) | UE025 a UE045 | UE045* a UE065 |
|-----------------|---------------|----------------|
| M | 172 (67.7) | 223.7 (88.1) |
| M' | 30.2 (11.9) | 30.2 (11.9) |
| N | 181 (71.3) | 181 (71.3) |
| N' | --- | 100 (39.4) |
| N'' | 55 (21.7) | 61 (24.0) |

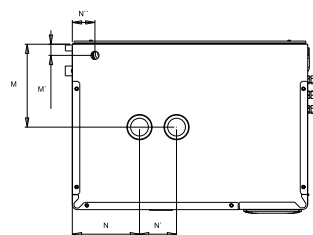

*somente modelos com tensão 230 Vac

2.1 Água de alimentação

Utilize somente água de aqueduto com:

- pressão compreendida entre 0.1 e 0.8 MPa (14.5 e 116 PSI), temperatura compreendida entre 1 e 40 °C (33.8 e 104 °F) e capacidade instantânea não inferior àquela nominal da eletroválvula de alimentação, a conexão é de tipo G3/4M (vedi par. 11.2 'Características técnicas');
- dureza consentida em escala de 10°F a 40 °F (equivalente a 400 ppm como CaCO₃), intervalo de condutibilidade :75...1250 µS/cm;
- ausência de compostos orgânicos.

| características da água de alimentação | unidade de medida | águas normais | | águas com baixo conteúdo de sais | |
|---|------------------------|-----------------------|-------------------|----------------------------------|-------------------|
| | | mín. | máx. | mín. | máx. |
| Atividade íons de hidrogênio (pH) | | 7 | 8,5 | 7 | 8,5 |
| Condutibilidade específica a 20 °C (σ _{R, 20 °C}) | µS/cm | 300 | 1250 | 75 | 350 |
| Sólidos totais dissolvidos (ca) | mg/l | (¹⁾) | (¹⁾) | (¹⁾) | (¹⁾) |
| Resíduo fixo a 180 °C (R ₁₈₀) | mg/l | (¹⁾) | (¹⁾) | (¹⁾) | (¹⁾) |
| Dureza total (TH) | mg/l CaCO ₃ | 100 (²⁾) | 400 | 50 (²⁾) | 150 |
| Dureza temporária | mg/l CaCO ₃ | 60 (³⁾) | 300 | 30 (³⁾) | 100 |
| Ferro + Manganésio | mg/l Fe+Mn | = | 0,2 | = | 0,2 |
| Cloreto | ppm Cl | = | 30 | = | 20 |
| Sílex | mg/l SiO ₂ | = | 20 | = | 20 |
| Cloro residual | mg/l Cl- | = | 0,2 | = | 0,2 |
| Sulfato de Cálcio | mg/l CaSO ₄ | = | 100 | = | 60 |
| Impurezas metálicas | mg/l | 0 | 0 | 0 | 0 |
| Solventes, diluentes, detergentes, lubrificantes | mg/l | 0 | 0 | 0 | 0 |

Tab. 3.a

(¹⁾= valores dependentes da condutibilidade específica; geralmente:

TDS ≅ 0,93 * σ_{R, 20 °C}; R₁₈₀ ≅ 0,65 * σ_{R, 20 °C}

(²⁾= não inferior a 200% do conteúdo de cloretos em mg/l CL

(³⁾= não inferior a 300% do conteúdo de cloretos em mg/l CL

Não existe qualquer relação viável entre dureza e condutibilidade da água.

⚠ Atenção:

- não efetue tratamentos de água com aparelhos que reduzem a dureza da água, podem causar a formação de espuma comprometendo o funcionamento da máquina;
- não adicione substâncias desinfetantes ou compostos anticorrosivos na água, dado que são potencialmente irritantes;
- é desaconselhável o uso de água de poço, industrial ou retirada de circuitos de resfriamento e, em geral, de água potencialmente poluída (quimicamente ou bacteriologicamente).

2.2 Água de drenagem

- contém as mesmas substâncias dissolvidas na água de alimentação, mas em quantidades maiores;
- pode alcançar 100 °C (212 °F) de temperatura;
- não é tóxica e pode ser descarregada no sistema de coleta de águas brancas.

3. DISTRIBUIÇÃO DO VAPOR

3.1 Distribuidores CAREL a jato (SDPOEM00**) 12

Podem ser montados em eixo horizontal ou vertical (furo para cima).
Veja par. 31 para os modelos de distribuidores.

Instrução para a montagem (veja Fig.3.a):

- faça na parede uma série de furos segundo o modelo de perfuração do distribuidor;
- insira o distribuidor;
- fixe a flange com 4 parafusos.

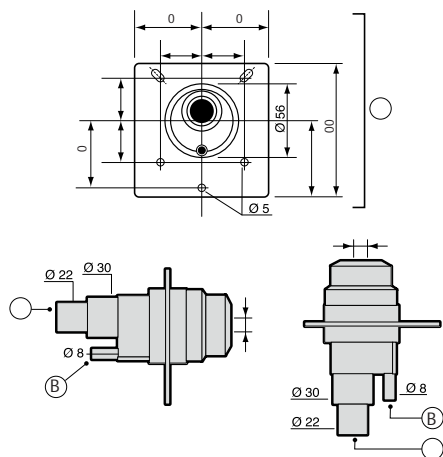

Fig. 3.q

Legenda:

- A. entrada do vapor
 - B. drenagem da condensação
 - C. saída do vapor.
- as dimensões do furo variam de acordo com os modelos do distribuidor.
 modelo SDPOEM0000: furo a ser feito manualmente de até 30 mm (1.2") de diâmetro);
 modelo SDPOEM0012: diâmetro do furo 12 mm (0.5");
 modelo SDPOEM0022: diâmetro do furo 22 mm (0.9").
- D. modelo de perfuração

Nota: se são utilizados tubos de condução de vapor com diâmetro interno de 30 mm (1.2"), extraia a parte de entrada do vapor de 22 mm (0.9").

3.2 Distribuidores CAREL lineare para condutos de ar (DP***DR0)

Instale longe de obstáculos (curvas, diramações, trocas de seção, grelhas, filtros, ventiladores).

Distância mínima entre o distribuidor e o obstáculo: 1/1,5 m (3.3/4.9 ft).

Aumente a distância se:

- a velocidade do ar no canal aumenta,
- a turbulência diminui.

Veja a pág. 33 para exemplos de instalação.

Instruções para a montagem (veja Fig.3.b):

- faça na parede uma série de furos segundo o modelo de perfuração do distribuidor (presente na embalagem do distribuidor);
- insira o distribuidor com os furos do vapor para cima;
- fixe a flange com 4 parafusos.

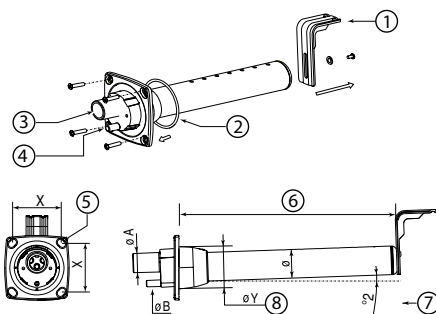

Fig. 3.b

Legenda:

- | | |
|---|--|
| 1 | suporte de fixação em forma de "L" (onde previsto) |
| 2 | junta da flange |
| 3 | entrada de vapor (ØA) |
| 4 | descarga condensação (ØB) |
| 5 | parafuso diâmetro (veja folha de instruções fornecida com o distribuidor) |
| 6 | comprimento (de acordo com os modelos do distribuidor, veja o parágrafo "Distribuidores lineares" pág. 31) |
| 7 | a inclinação (cerca de 2°) para a descarga da condensação. |
| 8 | diâmetro do furo na parede (ØY) |

Dimensões em mm (in)

| | distribuidores CAREL lineares | | |
|----|-------------------------------|------------|------------|
| | DP***D22R0 | DP***D30R0 | DP***D40R0 |
| ØA | 22 (0.9") | 30 (1.18") | 40 (1.57") |
| ØB | 10 (0.4") | 10 (0.4") | 10 (0.4") |
| ØY | 58 (2.3") | 68 (2.7") | 89 (3.5") |
| Ø | 35 (1.4") | 45 (1.8") | 60 (2.4") |
| X | 68 (2.7") | 77 (3.0") | 99 (3.9") |

Tab. 3.a

Atenção:

1. monte o distribuidor ligeiramente inclinado (de pelo menos 2° para evitar o retorno da conensação);
2. o suporte de fixação em forma de "L" (veja detalhe 1 Fig. 3.b) é fornecido com os distribuidores de vapor modelos de DP085* a DP205*. Para comprimentos inferiores ao suporte pode ser fornecido como optional (cod. 18C478A088).

3.3 Distribuidores CAREL ventilados para ambiente (VSDU0A*, somente modelos UE001...UE018)

Distribuidores para umidificadores com capacidade até 18 kg/h (39.7 lb/h). Podem ser ligados em cima do umidificador ou separadamente, em um outro lugar (veja fig. abaixo).

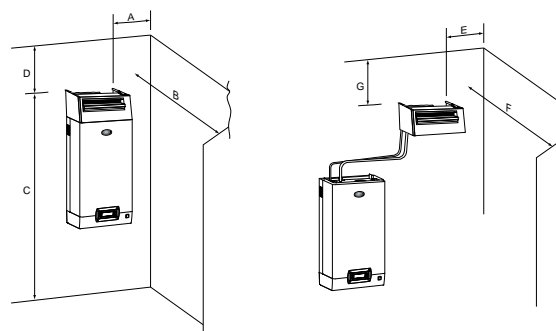

| DIMENSÕES (m) | A | B | C | D | DIMENSÕES (m) | E | F | G |
|---------------|---|------|----|------|---------------|----|---|------|
| | | >0,5 | >5 | ≥2,1 | | >1 | | >0,5 |

Fig. 3.c

Atenção: Para obter uma correta difusão de vapor respeite as distâncias indicadas na fig. acima.

3.4 Tubo de condução de vapor

- utilize tubos flexíveis CAREL (máx. 4 m de comprimento, veja o par. "Modelos de tubos de condução do vapor pág. 30);
- evite a formação de sacos ou de sifões (causa de acúmulo de condensação);
- evite a estrangulação do tubo em virtude de curvaturas bruscas ou de enroscamentos;
- fixe com faixas metálicas as extremidades do tubo às conexões do umidificador e do distribuidor de vapor para que não se desenrolem em virtude da temperatura;
- evite solicitações que comportem stress mecânico na empunhadura de saída de vapor do cilindro.

3.5 Tubo de drenagem de condensação

Durante o funcionamento do umidificador, parte do vapor pode condensar causando perdas de eficiência e ruídos (na forma de borbulhagem).

Para a descarga da condensação conecte à base do distribuidor um tubo de drenagem com um sifão e uma inclinação mínima de 5° (veja a fig. abaixo). Tubos CAREL de drenagem de condensação: cód. 1312590AXX.

Atenção: o sifão do tubo de drenagem da condensação deve ser cheio de água antes de acionar o umidificador.

Exemplo de correta e errada instalação do tubo de condução do vapor e de drenagem da condensação:

Verificações finais

- os tubos de saída do vapor são dirigidos para o alto e o distribuidor possui uma inclinação de pelo menos 2° para cima;
- as extremidades do tubo são asseguradas aos engates com faixas metálicas;
- as curvas da tubulação são bastante amplas (raio > 300 mm (11.8")), o que evita dobras ou estrangulações;
- no percurso da tubulação do vapor não são presentes sacos de acumulação de condensação;
- os percursos das tubulações do vapor e da condensação estão em conformidade ao descrito neste capítulo;
- o comprimento do tubo do vapor não é superior a 4 metros (13.1 pés);
- as inclinações da tubulação do vapor são suficientes para um correto deslizamento da condensação (> 20° para as partes em subida, > 5° para as partes em descida);
- a pendência da tubulação da condensação é equivalente a pelo menos 5° em cada ponto;
- o tubo da condensação é dotado de um sifão (cheio de água antes do acionamento) para evitar a saída de vapor.

SIM

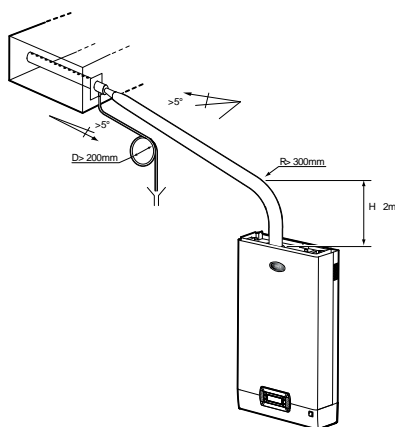

Todos os modelos UE

SIM

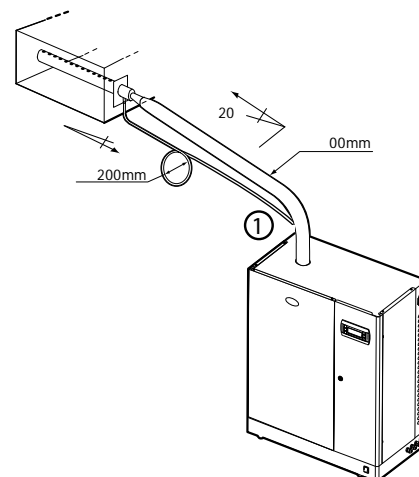

Modelos UE25...UE65

(1) prolongue o tubo no interior do umidificador até o tanque de base.

SIM

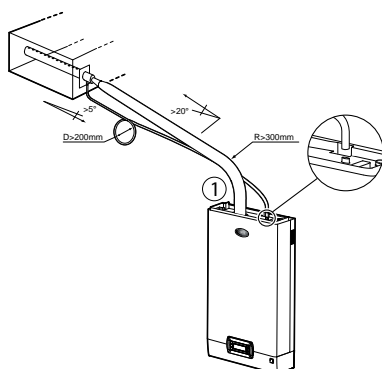

Modelos UE001...UE025

(1): ligação com tanque de carga

NÃO

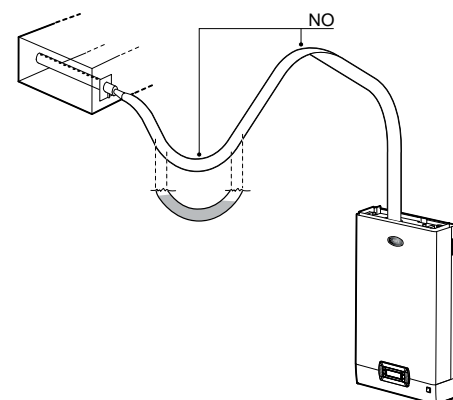

Todos os modelos UE

Fig. 3.d

4. LIGAÇÕES ELÉTRICAS

4.1 Predisposições passagem dos cabos elétricos

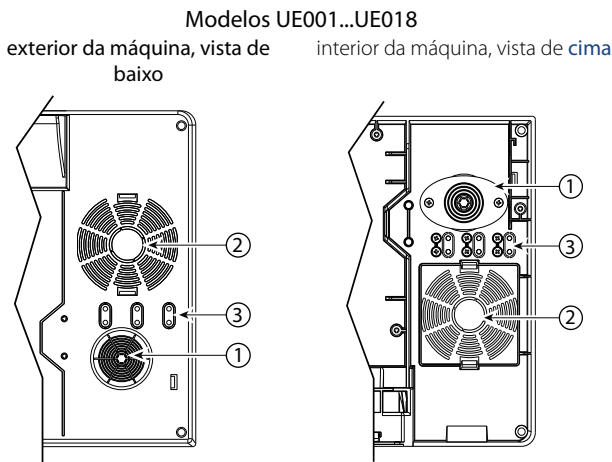

Fig. 4.a

Modelos UE025...UE065

exterior da máquina, vista lateral

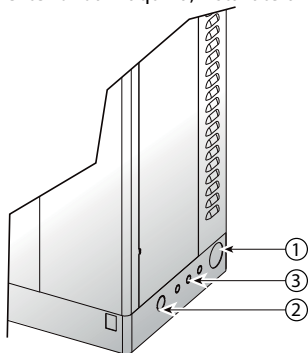

Fig. 4.b

Legenda Fig. 4.a e 4.b:

1. entrada do cabo de alimentação elétrica;
2. entrada (prévia perfuração) para eventuais outras utilizações opcionais;
3. entrada dos cabos sondas, nos modelos UE001...UE018 destaque a "lingueta" de plástico e utilize-a como bloqueio do cabo (bloqueando-a nos alojamentos através dos parafusos pré-instalados).

4.2 Ligação do cabo de alimentação elétrica

Antes de proceder à realização das ligações, assegure-se de que a máquina esteja dividida da rede elétrica.

Verifique que a tensão de alimentação do aparelho corresponda ao valor indicado nos dados da placa referidos no interior do quadro elétrico. Introduza os cabos de potência e de ligação à terra no vão do quadro elétrico através da prensa de cabo anti-rotura fornecido, ou pelo canal por onde o cabo passa com o bloqueador de cabo, ligando as extremidades aos terminais (veja a Fig. 1.2.1).

A linha de alimentação do umidificador deve ser fornecida de interruptor seccionador e de fusíveis de proteção contra curto-circuito a ser montado ao cargo do instalador. Na tabela 5.1.1 são referidas a seção aconselhada do cabo de alimentação e a medida aconselhada para os fusíveis; observe, contudo, que tais dados são somente indicativos, e em caso de desconformidade com as Normativas locais, estas últimas devem prevalecer.

N.B.: para evitar interferências indesejadas, aconselha-se a manutenção dos cabos de alimentação distantes daqueles de sinal provenientes das sondas.

Modelos monofásicos

Modelos trifásicos

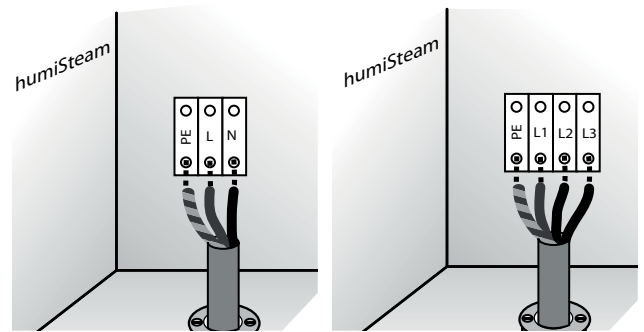

Fig. 4.c (vista interna da máquina, vão elétrico)



Atenção: conecte o cabo verde-amarelo à tomada de terra (PE).

4.3 Sinais de comando de produção de vapor (M2.1 - M2.7)

De acordo com o tipo de sinal utilizado é possível obter diversos tipos de habilitação e ou gestão da produção de vapor (ON OFF ou modulador).

O acionamento da produção obtém-se mantendo os terminais M2.4 e M2.5 sempre fechados.

1. O acionamento da produção de vapor pode ocorrer através de: UMIDOSTATO (ação ON OFF)

- conectar as entradas M2.2 e M2.3 (solicitação de produção) a um umidostato;
- crie uma ponte I de entrada M2.4 e M2.5 (habilitação);
- configurar o parâmetro A0=0 para habilitar a ação ON OFF

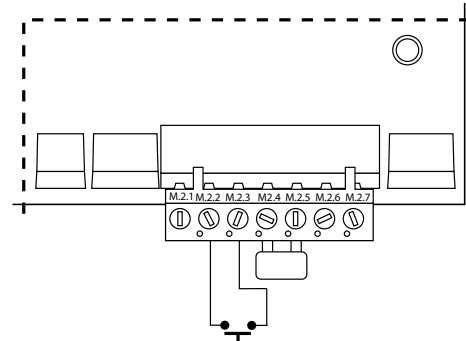

Fig. 4.d

UMIDOSTATO e CONTATO REMOTO (ação ON OFF):

- conecte as entradas M2.2 e M2.3 (solicitação de produção) a um umidostato;
- conecte os ingressos M2.4 e M2.5 (habilitação) a um contato remoto (ex.: interruptor, timer...)
- configure o parâmetro A0=0 para habilitar a ação ON OFF

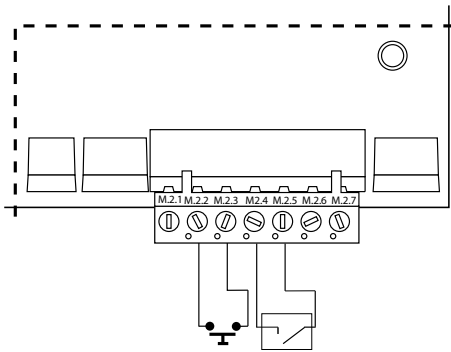

Fig. 4.e

2. HABILITAÇÃO e regulagem à produção de vapor através: REGULADOR PROPORCIONAL EXTERNO (ação moduladora)
- crie uma ponte à entrada M2.4 e M2.5 (habilitação);
 - conecte as saídas M2.2 e M2.3 (solicitação de produção) a um regulador externo;
 - configure o parâmetro A0=1 para habilitar a ação moduladora (veja o cap. 7 e o parâmetro A2 de acordo com o sinal escolhido (0...10V, 0...20, 4...20mA) (veja o cap. 7).

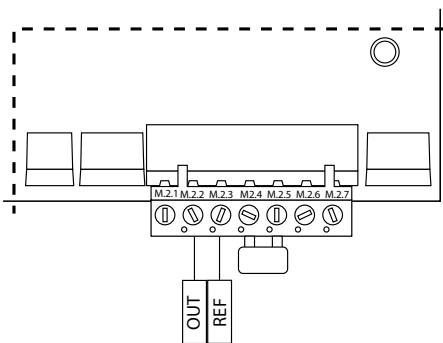

Fig. 4.f

REGULADOR PROPORCIONAL EXTERNO e CONTATO REMOTO (ação moduladora):

- conecte a um contato remoto as entradas M2.4 e M2.5 (habilitação);
- conecte as saídas M2.2 e M2.3 (solicitação de produção) a um regulador externo;
- configure o parâmetro A0=1 para habilitar a ação moduladora (veja o cap. 7) e o parâmetro A2 de acordo com o sinal escolhido (0...10V, 2...10V, 0...20V, 4...20mA) (veja o cap. 7).

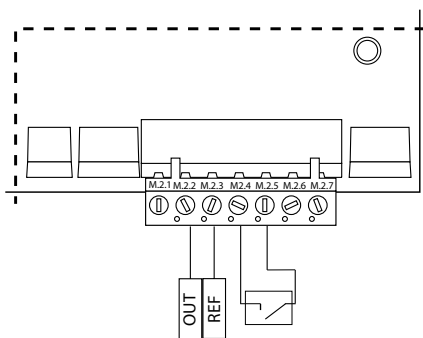

Fig. 4.g

Nota: em âmbito industrial (CEI EN 61000-6-2) os cabos de sinal que saem da máquina não devem superar os 10 metros (33 ft)⁽¹⁾ de comprimento: cabo de sinal de produção do vapor (terminais M2.1...M2.3), a entrada digital ON OFF remota (terminais M2.4...M2.5) e do cabo revestido para a comunicação RS485.

4.4 Contato alarme (M5.1 - M5.2)

Predisposição para a sinalização à distância da presença de um ou mais alarmes.

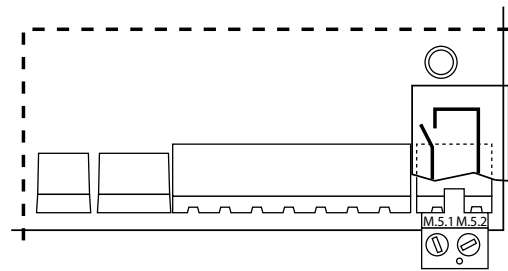

Fig. 4.h

Características elétricas: 250 Vac; I_{max}: 5 A resistivos 2 A indutivos

Nota: em correspondência às placas de terminais de reenvio (alarme, utilizações diversas) é necessário utilizar faixas para evitar eventuais desconexões dos cabos.

4.5 Contato auxiliar: presença solicitada de produção, comando do ventilador externo) (M14.1 - M14.3)

Contato de relê que indica a presença de solicitação de vapor. Pode ser usado para comandar um ventilador externo (veja o cap. 12.7)

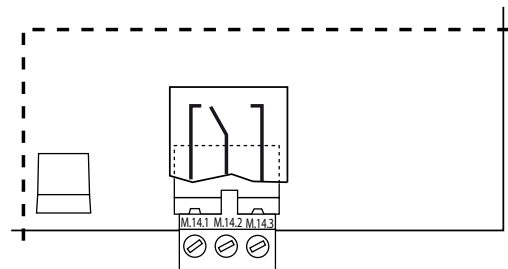

Fig. 4.i

Características elétricas: 250 Vac; I_{max}: 8 A resistivos 2 A indutivos.

Verificações finais

As seguintes condições satisfazem uma correta ligação elétrica:

- a tensão de rede do umidificador corresponde à tensão de placa;
- os fusíveis são adequados à linha e à tensão de alimentação;
- foi instalado um seccionador de linha para poder interromper a tensão ao umidificador;
- o umidificador foi conectado à terra corretamente;
- o cabo de potência foi fixado ao bloqueador de cabo anti-rotura;
- os terminais M2.4, M2.5 são dotados de ponte ou conectados a um contato de habilitação ao funcionamento;
- se o umidificador é pilotado por um regulador extern, a massa do sinal é conectada eletricamente à massa do controle.

5. TERMINAL REMOTO E REDE DI SUPERVISÃO

5.1 Terminal display remoto

O terminal display pode ser destacado do umidificador e deslocado de até 30 metros (ft 98)

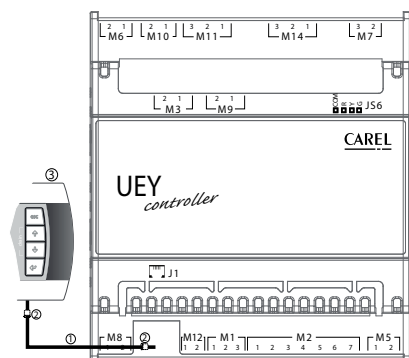

Fig. 5.a

Legenda:

- 1 cabo telefônico de 6 vias de até 10 m (33 ft)⁽¹⁾ de distância;
- 2 dois filtros EMC (cód. 0907858AXX) a serem aplicados nas extremidades do cabo telefônico;
- 3 terminal display remoto.



Nota: para fechar o espaço deixado vazio pelo terminal display no chassis do umidificador utilize um Kit CAREL cód. HCTREW0000.

⁽¹⁾ Para comprimentos superiores a 10 m (33 ft) use cabo revestido com a proteção conectada ao PE tanto do lado do terminal como do lado do controle.

5.2 Rede de supervisão RS 485 (M1.1-M1.3)

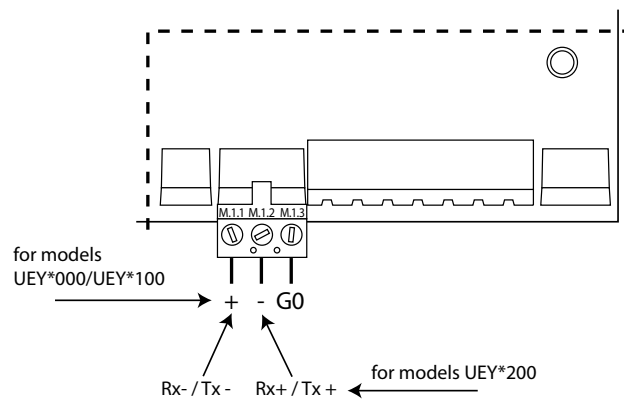



Fig. 5.b



Atenção: para as conexões RS485 no âmbito doméstico (CEI EN 55014-1) e residencial (CEI EN 61000-6-3) utilize cabo revestido (com a proteção conectada ao PE tanto do lado do terminal como do lado do controle) com comprimento máximo especificado pelo protocolo EIA RS-485 equivalente ao standard Europeo CCITT V11, utilizando cabo bipollar revestido AWG26 de dupla cruzada. a impedência da entrada do estágio 485 é de 1/8 unit-load (96 kOhm). Com esta configuração podem ser conectados até um máximo de 256 dispositivos de montagem em canal separado por cabos de potência.

6. ACIONAMENTO E INTERFACE USUÁRIO

Antes de acionar o umidificador verifique:

-  ligação hidráulica: cap. 2, no caso de vazamentos de água não acione o umidificador antes de ter restabelecido as ligações;
- distribuição do vapor: cap. 3 e ligações elétricas cap. 4.

6.1 Acionamento

- 1 
- 2 no caso de cilindro novo acione uma pré-lavagem pressionando as teclas ENTER + DOWN por 5 segundos (o cilindro será cheio e esvaziado por três vezes, liberando as paredes internas do cilindro da impureza).
No display aparece a sigla PrE Cln

6.2 Desligamento

- 1 esvazie a água presente no cilindro para evitar estagnações (veja o parágrafo 6.12 "Descarga manual da água do cilindro").



6.3 Display

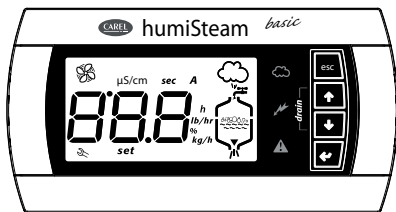





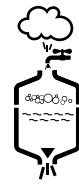









Fig. 6.a

| | |
|--|--|
|  | Descarga manual do cilindro (veja o parágrafo 6.6) |
|  | Alimentação (LED verde) |
|  | Umidificador em funcionamento (LED amarelo) Pisca-pisca: produção de vapor ainda a ser efetivada Fixo: produção de vapor em andamento |
|  | Alarme (LED vermelho) Na ativação de um alarme: led pisca-pisca e buzzer ativo Se o alarme ativa-se ao pressionar-se ESC o buzzer se desliga e o LED permanece fixo, mas ulterior pressão da tecla ESC reseta os alarmes (veja o cap. 8) |
| µS/cm | Valor condutibilidade |
| sec | Tempo em segundos |
| A | Valor da corrente instantânea em Ampere |
| h | Contador real |
| lb/hr | Capacidade de vapor (sistema anglo-saxônico) |
| % | Produção porcentagem vapor respeito à capacidade nominal |
| kg/h | Capacidade de vapor (sistema internacional predefinido) |
| set | Modificação em curso dos parâmetros (setup parâmetros) |
|  | Solicitação de manutenção (alarme em curso) ou visualização do histórico de alarmes (HYS) |
|  | Ligado fixo: ventilador externo ou produção de vapor ativos. Piscando: ventilador externo ou produção de vapor à espera de acendimento/desligamento |
| 888 | 3 digit, após 999 o display visualiza 100 para indicar 1000 (são visualizados os três dígitos com um ponto e outro entre o primeiro e o segundo dígito). |



| | |
|---|--|
|  | produção de vapor em curso |
|  | enchimento do cilindro em curso |
|  | espuma no interior do cilindro |
|  | presença de água no cilindro |
|  | descarregamento de água do cilindro em curso |

6.4 Teclado

| tecla | função |
|---|--|
| Esc | retorno à visualização anterior da máscara principal: pressionado por 5 segundos desabilita/habilita o umidificador |
|  UP | da máscara principal: visualização dos valores da umidificação (corrente, condutibilidade...), veja o parágrafo sucessivo da lista dos parâmetros: navegação circular dos parâmetros e alteração dos valores dos parâmetros |
|  DOWN | da máscara principal: visualização dos valores da umidificação (corrente, condutibilidade...) da lista dos parâmetros: navegação circular dos parâmetros e alteração dos valores dos parâmetros |
|  ENTER (PRG) | por 2 segundos: acesso à lista dos parâmetros no interior da lista dos parâmetros: função de seleção e confirmação (tal como a tecla "enter" dos teclados do computador) |

6.5 Visualização principal

O display do umidificador visualiza normalmente a produção de vapor atual (Kg/h, visualização de base). Para visualizar outros valores pressione UP ou DOWN e escorra a seguinte lista:

- visualização sinal de entrada (0-100%, ou ON/OFF se A0=0);
- acesso ao histórico dos alarmes (HYS) (**);
- regulação da produção máxima de vapor(parâmetro P0) (*);
- corrente (A);
- condutibilidade (µS/cm);
- contador cilindro (h)

Para retornar à visualização de base pressione ESC. Através do parâmetro C0 (veja o cap. 7) é possível trocar o valor da visualização de base (default: produção de atual de vapor).

(*) Para modificar a regulação máxima de vapor (P0) pressione:

- ENTER (display: **set**);
- UP ou DOWN para modificar o valor de porcentagem de produção (de 20 a 100%);
- ENTER para confirmar o novo valor.

Pressione ESC para retornar à máscara principal. É possível acedera o parâmetro P0 mesmo a partir da lista dos parâmetros (veja o cap. 7).

(**) Para visualizar o histórico de alarmes (HYS) pressione:

- ENTER (visualiza-se o alarme mais recente);
 - UP ou DOWN para escorrer a lista dos alarmes em ordem cronológica.
- Pressione ESC para retornar à máscara principal.
Para cancelar a listas dos alarmes pressione UP e DOWN por 5 segundos (no interior do histórico de alarmes), com o reset completado aparece 'res' no display.

6.6 Desabilitações

O umidificador pode ser desabilitado em 3 modos diversos:

- Abrindo-se os contatos M2.4 e M2.5 (habilitação): é visualizado C--
- Do serial (veja o cap. 7 Digital 2): é visualizado S--
- Do terminal (veja a tecla ESC): é visualizado t--

6.7 Parâmetros: Verificação valores de fábrica

A partir da máscara principal existe a possibilidade de solicitar em cada momento os valores de fábrica dos parâmetros.

A partir da máscara principal pressione:

- ENTER por 2 segundos,
- insira a password 50 com as teclas UP ou DOWN e pressione ENTER,
- Aparece a mensagem dEF piscando: para solicitar os valores de fábrica pressione ENTER, ou então, ESC para sair.

Se as teclas não forem pressionadas por pelo menos 30 segundos a visualização leva novamente à máscara principal sem qualquer solicitação.

6.8 Visualização release Software

- 1) no acendimento da máquina pelo display aparece "rel. x,y" (p. ex., rel. 1.2);
- 2) durante o funcionamento;
 - a) com o display: na máscara principal pressione contemporaneamente ESC e UP, aparecem em sequência: a dimensão do umidificador, a tensão de alimentação, o número de fases e a release software;
 - b) via rede por meio da variável inteira 81. Ex. formato "## = #.#" (p.es., 12 = release 1.2)"

6.9 Match digit (coerência placa de controle - terminal)

No acendimento é controlada automaticamente a coerência entre a placa de controle e o terminal. Em modo particular, o "match digit" de ambas deve corresponder (8th digit do código de reposição para a placa de controle e 9th para o terminal).

Se não corresponde, alguns parâmetros podem NÃO ser corretamente acessíveis pelo terminal.

No caso de não correspondência, no acendimento depois da visualização da release software, e durante o normal funcionamento através da pressão de UP+PRG, o terminal acende o led vermelho por 5 seg. e contemporaneamente visualiza a seguinte mensagem:

X - Y (ex: 1 - 2 onde 1 = match digit terminal, 2= match digit placa de controle)

neste caso, contate a assistência.

Veja também a tabela de códigos de reposição para placa de controle e terminal

6.10 Reset contador cilindro

- aceder a parâmetro 'da' (veja cap. 7)
- pressione UP e DOWN por 5 segundos

Quando o reset estiver completado aparece 'res' no display.

6.11 Parâmetros: Memorização/verificação das configurações do usuário

Existe a possibilidade, a todo momento, de a partir da máscara principal salvar uma cópia das configurações de usuário e sucessivamente solicitá-la.

Memorização:

A partir da máscara principal pressione:

- ENTER por 2 segundos
- insira a password 51 com as teclas UP ou DOWN e pressione ENTER, aparece a mensagem UbP (Backup Parametri Utente)
- pressione ENTER: aparece a escrita -L- piscando
- pressione UP ou DOWN aparece a escrita -S- (Save) piscando,
- pressione ENTER para salvar a cópia dos parâmetros do usuário configurados, ou então, pressione ESC para não salvá-la

NOTA: a cópia dos parâmetros do usuário precedentemente salva será sobrescrita com as configurações atuais do usuário.

Solicitação:

A partir da máscara principal pressione:

- ENTER por 2 segundos
- insira a password 51 com as teclas UP ou DOWN e pressione ENTER, aparece a mensagem UbP (Backup Parametri Utente)
- pressione ENTER: aparece a escrita -L- (Loading) piscando,
- pressione ENTER para solicitar a cópia das configurações do usuário salvas precedentemente, ou então, pressione ESC para não solicitá-la.

Se as teclas não forem pressionadas por pelo menos 30 segundos a visualização leva novamente à máscara principal sem realizar qualquer ação.

6.12 Descarga manual da água do cilindro

Descarga total em funcionamento

Pressione contemporaneamente UP e DOWN por 2 segundos (a mensagem no display 'dr' alternado a 'tot' indica a ativação da função). Pressione novamente UP e DOWN por 2 segundos para interromper a descarga. De qualquer modo a descarga termina automaticamente.

7. PARÂMETROS DE CONFIGURAÇÃO

7.1 Acesso e alteração dos parâmetros

Os parâmetros de configuração permitem a configuração e o controle das funções e do estado do umidificador.

A partir da máscara principal pressione:

- ENTER por 2 segundos
- insira a password 77 com as teclas UP ou DOWN
- ENTER para confirmar e aceder à lista dos parâmetros,
- UP ou DOWN para escorrer a lista circular,

- ENTER para selecionar um parâmetro (display: 'set'),
- UP para modificar (aumentando) o valor do parâmetro. Para um escorrimento mais veloz adicione a pressão de DOWN,
- DOWN para modificar (diminuindo) o valor do parâmetro. Para um escorrimento mais veloz adicione a pressão de UP,
- ENTER para memorizar o novo valor e retornar à lista dos parâmetros ou ESC para retornar à tal lista sem memorizar o valor, Pressione ESC para retornar à máscara principal.

7.2 Parâmetros de base

| Parâmetro | UM | intervalo | def | notas |
|---|----|-----------|-----|--|
| P0 máxima produção (veja também o parágrafo 6.5) | % | 20...100 | 100 | |
| A0 modalidade de funcionamento 0= comando de ON/OFF 1= propocional | - | 0..1 | 1 | |
| A1 unidade de medida 0= kg/h; 1= lb/h | - | 0..1 | 0 | |
| A2 tipo de sinal de solicitação produção (parâmetros visualizáveis são com A0=1) 1=0...10 V; 2= 2...10 V; 3= 0...20 mA; 4= 4...20 mA | - | 1...4 | 1 | |
| A6 Atraso na ativação do relé M14 de sinalização de presença de solicitação do vapor / ativação ventilador externo | s | 0...300 | 0 | Visível somente se ativada a função (parâmetro b1, veja o par. 11.6) |
| A7 Atraso na ativação do relé M14 de sinalização de presença de solicitação do vapor / ativação ventilador externo | s | 0...300 | 180 | Visível somente se ativada a função (parâmetro b1, veja o par. 11.6) |
| C0 valor normal visualizado 1= visual.sinal entrada/comando; 2= prod. vapor; 3= contador; 4= condutibilidade; 5= corrente | - | 1...5 | 2 | |

7.3 Parâmetros avançados

| Parâmetro | UM | intervalo | def | notas |
|--|-------|-----------|------|--|
| b1 funções opcionais (veja o parágrafo 11.6) | - | 0...127 | 0 | |
| b2 tempo de atraso no desligamento | s | 0...120 | 0 | |
| b4 Excesso condutibilidade da água 0= medida automática | µS/cm | 0...1250 | 0 | Visível somente se ativada a função (parâmetro b1, veja o par. 11.6) |
| b5 limite de pré-alarme de condutibilidade (*) | µS/cm | 0...2000 | 1500 | |
| b6 limite alarme condutibilidade(*) | µS/cm | 0...2000 | 2000 | |
| b7 regulagem limite constatação espuma 0= exclusão constatação espuma; 1= máx. sensibilidade constatação espuma; 100= mín. sensibilidade constatação espuma | % | 0...100 | 50 | |
| b8 regulagem condutibilidade interna do cilindro funcionante respeito àquela nominal | % | 50...200 | 100 | |
| b9 regulagem da duração da descarga para a diluição | % | 50...200 | 100 | |
| bb tempo (em horas) limite de manutenção do cilindro 0= não aparece o alarme de vida do cilindro "Cy" e de manutenção obrigatória "Mn". (*) | h | 0...4000 | 3000 | |
| bE tempo de limite entre as duas descargas periódicas (habilitado à descarga, peso 64 em b 1) | h | 1...240 | 24 | |
| bf dias de espera para descarga por inatividade (se foi desabilitada a descarga por inatividade, peso 8 em b1) | dias | 1...199 | 3 | |

(*) após 999 o display visualiza **100** para indicar 1000 (são visualizados os três dígitos com um ponto e outro entre o primeiro e o segundo dígito).

7.4 Parâmetros da ligação serial





| Parâmetro | UM | intervalo | def | notas |
|---|---------------------|-----------|-----|----------------------|
| C3 endereço serial | - | 1...207 | 1 | |
| C4 baud-rate: 0= 9,600; 1= 19,200 | - | 0...1 | 0 | |
| C5 supervisor: frame (bit por caractere, equivalência, stop bit) 0=8,N,2 1=8,N,1 2=8,E,2 3=8,E,1 4=8,O,2 5=8,O,1 6=7,N,2 7=7,N,1 8=7,E,2 9=7,E,1 10=7,O,2 11=7,O,1 | | 0...11 | 0 | |
| C6 atraso envio de resposta serial | ms | 0...199 | 0 | |
| C7 protocolo: 0= supervisão CAREL; 1=Modbus® | - | 0...1 | 0 | |
| C8 tempo máximo ausência dados (destinados ao controle) em RS485 que gera stop produção e alarem "ACIMA" | 0.1s (ex: 50=5s) | 0...300.0 | 5.0 | veja a tabela "I" 62 |



7.5 Parâmetros de leitura

| Parâmetro | UM | intervalo | def | notas |
|--|-------|-----------|-----|-------|
| d1 visualização medição sinal por regulador externo (somente se A0=1) | % | 0.0...199 | - | |
| d3 visualização vapor (valor instantâneo) | kg/h | 0.0...199 | - | |
| d5 condutibilidade da água de alimentação (*) | µS/cm | 0...1500 | - | |
| d6 corrente | A | 0.0...199 | - | |
| d7 visualização produção máxima (correspondente ao valor P0 configurado) | kg/h | 0.0...199 | - | |
| d9 produção nominal vapor | kg/h | 0.0...199 | - | |
| do contador cilindro (pode-se fazer o reset) | h | | | |
| db contador máquina (somente leitura) | h | | | |

(*) após 999 o display visualiza **100** para indicar 1000 (são visualizados os três dígitos com um ponto entre o primeiro e o segundo dígito).

8. ALARMES

| código e símbolo no display (pisca-pisca) | código var. I89 | significado | causas | solução | reset (pressione) | ativação relé de alarme | ação | signalização LED vermelho na placa (se terminal desconectado) (*) | |
|---|---|-------------|--|---|---|--|--------------------------------|---|--------------------|
| E0 | - | 1008Hex | erro verificação software parâmetros de calibragem | placa não calibrada ou problemas no EEPROM | se o problema persistir, contate o centro de assistência CAREL | -- | sim | umidificação interrompida | 3 piscadas rápidas |
| E1 | - | 1004Hex | erro parâmetros de configuração | erro parâmetros usuário | se o problema persistir, contate o centro de assistência CAREL | -- | sim | umidificação interrompida | 4 piscadas rápidas |
| EH | A | 1010Hex | sobrecorrente | sobrecorrentes nos eletrodos; provável avaria nos eletrodos ou água temporariamente muito condutiva (especialmente ao acionamento depois de uma breve parada) | 1. verifique o funcionamento da eletroválvula de descarga 2. verifique a contenção da eletroválvula de descarga quando não está estimulada 3. descarregue parte da água e acione novamente | AUTO | sim | umidificação interrompida | 2 piscadas rápidas |
| EP |  | 1020Hex | produção ausente | corrente média muito baixa em relação àquela solicitada ou cilindro completamente gasto | Providencie a manutenção do cilindro | ESC | sim | umidificação interrompida | 4 piscadas lentas |
| CY |  | 3001Hex | Pré-alarma vida cilindro | o cilindro superou um limite de 3000 horas (default parâmetro bb) | efetue a manutenção e/ou substitua o cilindro | ESC (o alarme retornará em 50 horas) | não | somente sinalização | 7 piscadas rápidas |
| EF |  | 2004Hex | falta de água | | Verifique: • alimentação de água e a válvula de carregamento; • verifique se a descarga manual está aberta; • obstrução do filtro na eletroválvula de carregamento; • se o envio do vapor não trabalha com excessiva contrapressão impedindo o fluxo de água no cilindro por gravidade; • se o tubo de envio do vapor não está estrangulado ou que não estejam presentes sacos de depósito de condensação; • se os cabos de alimentação estão conectados ao cilindro. | automático (após 10 minutos de espera) | sim (nos 10 minutos de espera) | umidificação interrompida somente por 10 minutos | 3 piscadas lentas |
| Ed |  | 2008Hex | descarga defeituosa | | verifique a bomba de descarga e a ligação de descarga | ESC | sim | umidificação interrompida | 5 piscadas rápidas |
| CP |  | 3004Hex | sinal de cilindro em fase de desgaste | | umidificador em fase de desgaste, efetue a manutenção e/ou substitua o cilindro | AUTO | não | somente sinalização | 6 piscadas lentas |
| CL | | 3008Hex | sinal de cilindro desgastado | | umidificador em fase de desgaste, efetue a manutenção e/ou substitua o cilindro | AUTO | não | somente sinalização | 10 piscadas lentas |

| código e símbolo no display (pisca-pisca) | código var. I89 | significado | causas | solução | reset (pressione) | ativação relé de alarme | ação | signalização LED vermelho na placa (se terminal desconectado) (*) |
|--|-----------------|---|--|--|-------------------|-------------------------|---|---|
| EA  | 3002Hex | espuma | excessiva espuma no cilindro em fase de ebulição A formação de espuma geralmente é devida à presença de tensoativos na água (lubrificantes, solventes, detergentes, agentes de tratamento da água, adoçamento) ou a excessiva concentração de sais dissolvidos | 1. expurgue as linhas de alimentação da água 2. limpe o cilindro 3. verifique a presença de um adoçador (em tal caso, utilize um outro tipo de água ou reduza o adoçamento) | ESC | não | somente sinalização | 9 piscadas lentas |
| E2 | 3010Hex | memória de backup avariada | problemas no EEPROM | se o problema persistir, contate o centro de assistência CAREL | -- | não | somente sinalização | 6 piscadas rápidas |
| Mn  | 1001Hex | fim de vida do cilindro | | o cilindro superou o limite de 4500 horas, substitua-o (parâmetro bb x 1.5) | reset do contador | sim | umidificação interrompida | 8 piscadas rápidas |
| EU  | 2001Hex | cilindro cheio | excessivo nível de água com unidade de vapor improdutivo | com a máquina desligada: 1. verifique eventuais 2. verifique a limpeza dos sensores de nível | AUTO | sim | somente sinalização | 8 piscadas lentas |
| EC µS/cm | 1002Hex | alta condutibilidade | excessiva condutibilidade da água de alimentação | 1. verifique a condutibilidade da água de alimentação 2. se necessário, insira um sistema adequado de tratamento da água. N.B.: o problema não será resolvido com o adoçamento da água de alimentação | AUTO | no (b5) sim (b6) | somente sin. umid. interr. | 5 piscadas rápidas |
| E3 - | 2002Hex | Sinal de comando externo incorretamente conectado | Cabo interrompido/ desconectado/ incorretamente conectado | Verifique o sinal de referimento na modalidade (4...20mA o 2...10V). | AUTO | sim | umidificação interrompida | 7 piscadas lentas |
| ACIMA | 2040Hex | serial conectada | Cabo interrompido/ desconectado/ incorretamente conectado | controle a configuração serial (veja o par.7.4) | AUTO | sim | umidificação interrompida se ativada a função (veja "I" 62) | 2 piscadas lentas |
| Pre/Cln - | | sinal de fase de limpeza do cilindro acionada | | | -- | -- | -- | nenhum |
| dr - | | descarga do cilindro ativada | | | -- | -- | -- | nenhum |
| dr / TOT - | | descarga completada por inatividade | | | -- | -- | -- | (visualização alternada de ambos os códigos) |
| AF  | | anti-espuma ativado | | | -- | -- | -- | nenhum |

Para o reset dos alarmes pressione uma vez a tecla ESC, para desligar o buzzer de sinalização acústica pressione uma segunda vez ESC para resetar o alarme.

(*) Piscada rápida: 0,2 segundos ON e 0,2 segundos OFF
Piscada lenta: 1 segundo ON e 1 segundo OFF

9. MANUTENÇÃO E PEÇAS DE REPOSIÇÃO

9.1 Peças de reposição modelos UE001...UE018

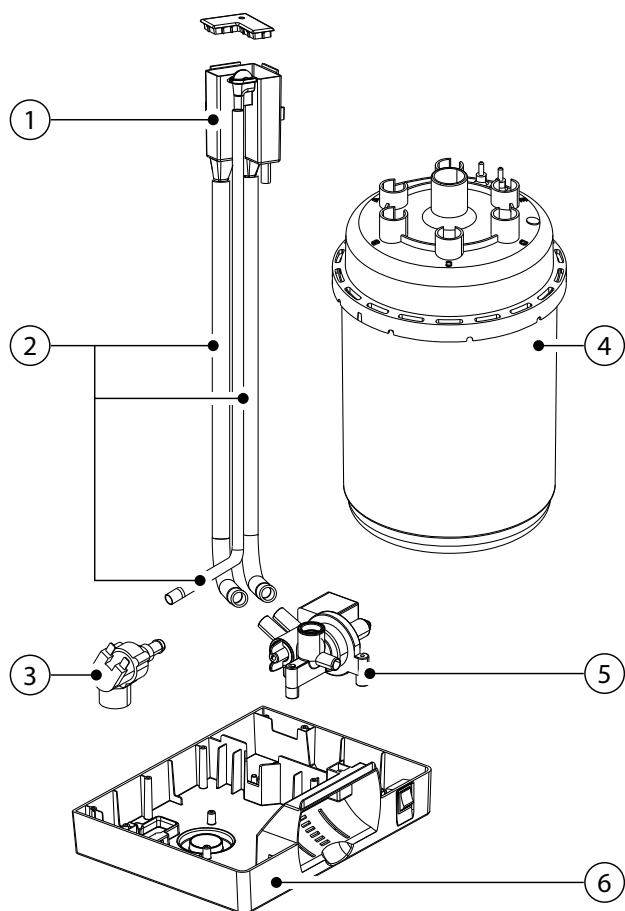

Fig. 9.a

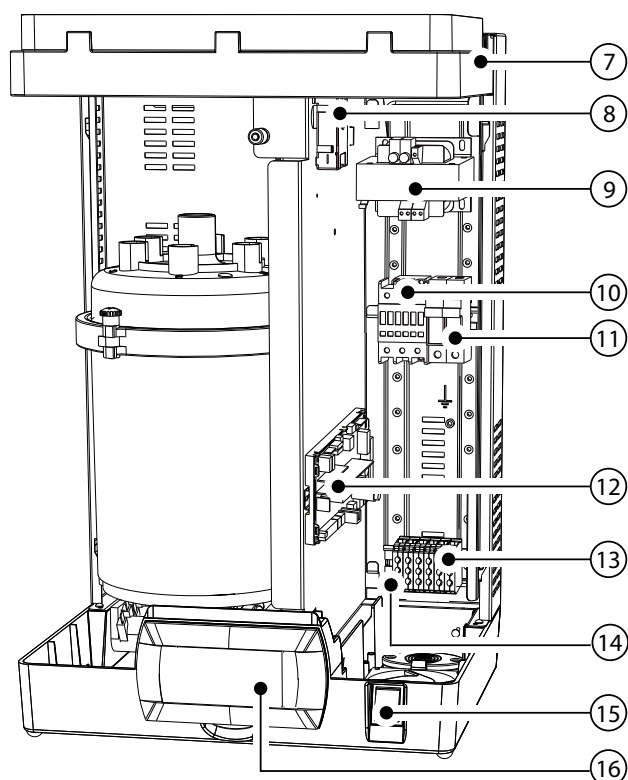

Fig. 9.b

Legenda Fig. 9a e 9.b:

| | |
|----|---|
| 1 | tanque de carga |
| 2 | Kit tubos internos |
| 3 | Kite eletroválvula de alimentação |
| 4 | cilindro |
| 5 | coletor com bomba de descarga |
| 6 | base de plástico |
| 7 | cielo umidificador de plástico |
| 8 | TAM (transformador amperométrico para a medição da intensidade de corrente) |
| 9 | transformador |
| 10 | contador |
| 11 | base porta-fusíveis F1- F2 |
| 12 | controle eletrônico |
| 13 | terminais de alimentação |
| 14 | base porta-fusíveis F3 |
| 15 | interruptor |
| 16 | terminal com display |

Tabela códigos de reposição partes hidráulica, elétrica e eletrônica
UE001...018

| | UE001 | UE003 | UE005 | | código reposição UE008 | UE009 | UE010 | UE015 | UE018 | posição | figura |
|---|-------|------------|------------|--------------------|---------------------------|-------|------------|-------|-------|---------|-------------------------------|
| | | | 400 3ph | 230 1ph 230 3ph | | | | | | | |
| Parte hidráulica | | | | | | | | | | | |
| tanque de carga + donduímetro | | | | | UEKVASC100 | | | | | 1 | 9.a |
| Kit eletroválvula de alimentação | | | KITVC10006 | | | | KITVC10011 | | | 3 | 9.a |
| Kit tubos internos | | | | | UEKT10000M | | | | | 2 | 9.a |
| Base de plástico do umidificador | | | | | UEKBOTTOM0 | | | | | 6 | 9.a |
| Cielo umidificador de plástico | | | | | UEKTOP0000 | | | | | 7 | 9.b |
| Coletor c/s montado + bomba 230V | | | | | UEKDRAIN01 | | | | | 5 | 9.a |
| Parte elétrica e eletrônica | | | | | | | | | | | |
| Terminal do display | | | | | HCTLEYW0w0 ⁽³⁾ | | | | | 16 | 9.b |
| TAM (transformador amperométrico) | | | | | UEKTAM0000 | | | | | 8 | 9.b |
| Contador | | UEKCONT100 | UEKCONT200 | UEKCONT100 | | | UEKCONT200 | | | 10 | 9.b |
| Transformador da alimentação 230-400 | | | | | UEKTR30000 | | | | | 9 | 9.b |
| Controle eletrônico ⁽¹⁾ | | | | | UEYxxx0z0i ⁽²⁾ | | | | | 12 | 9.b |
| Base porta-fusíveis (F1,F2) | | | | | URKFH10000 | | | | | 11 | 9.b |
| Base porta-fusíveis (F3) | | | | | UEKFH10000 | | | | | 14 | 9.b |
| F1 - F2 Fusíveis de alimentação 230...400 Vac | | | | | UEKFUSE100 | | | | | - | veja os esquemas elétricos |
| F3 fusível de proteção da bomba | | | | | UEKFUSE200 | | | | | - | veja os esquemas elétricos |
| F4 Fusível secundário transformador | | | | | UEKFUSE400 | | | | | - | veja os esquemas elétricos |
| Cabo de ligação entre o terminal e o controle eletrônico | | | | | S90CONN002 | | | | | - | |

Tab. 9.a

(1) para e encomenda, além do código de controle, especifique o código completo e o número de série do umidificador.

(2) xx: kg/h (01.....65)

v: tensão de alimentação (D=230V 1ph, L=400V 3ph, etc)

z: match digit placa (8th número do código da placa)

i: 0 embalagem unitária / 1 embalagem múltipla

(3) w: match digit terminal (9th número do código do terminal)

Tabela códigos reposição cilindros UE001...009 monofásico, kit
eletrodos e juntas

| Modelo | | UE001 | UE003 | UE005 | UE009 |
|--|--|------------|------------|------------|------------|
| Cilindros STANDARD não podem ser abertos | 200/230 Vac 1~, condutibilidade 350...1250 µS/cm | BLOS1F00H2 | BLOS1F00H2 | BLOS2E00H2 | BLOS3F00H2 |
| Cilindros ESPECIAIS não podem ser abertos | 200/230 Vac 1~, condutibilidade 75...350 µS/cm | BLOS1E00H2 | BLOS1E00H2 | BLOS2E00H2 | BLOS3E00H2 |
| Cilindros ESPECIAIS podem ser abertos | 200/230 Vac 1~, condutibilidade 75...350 µS/cm | BLCS1E00W2 | BLCS1E00W2 | BLCS2E00W2 | BLCS3E00W2 |
| | 200/230 Vac 1~, condutibilidade 350...1250 µS/cm | BLCS1F00W2 | BLCS1F00W2 | BLCS2E00W2 | BLCS3F00W2 |
| Kit eletrodos e juntas | 200/230 Vac 1~, condutibilidade 75...350 µS/cm | KITBLCS1E2 | KITBLCS2E2 | KITBLCS2E2 | KITBLCS3E2 |
| | 200/230 Vac 1~, condutibilidade 350...1250 µS/cm | KITBLCS1F2 | KITBLCS2F2 | KITBLCS2E2 | KITBLCS3F2 |
| Kit junta filtro | | KITBLC1FG0 | KITBLC2FG0 | KITBLC2FG0 | KITBLC3FG0 |

Tab. 9.b

Tabela códigos reposição cilindros UE003...018 trifásico, kit
eletrodos e juntas

| Modelo | | UE003 | UE005 | UE008 | UE010 | UE015 | UE018 |
|--|---|--|------------|------------|------------|------------|------------|
| Cilindros STANDARD não podem ser abertos | 200...230 Vac 3~, condutibilidade 350...1250 µS/cm | BLOT1B00H2 | BLOT2A00H2 | BLOT2A00H2 | BLOT3A00H2 | BLOT3A00H2 | -- |
| | 400 Vac 3~, condutibilidade 350...750 µS/cm | BLOT1C00H2 | BLOT2C00H2 | BLOT2C00H2 | BLOT3C00H2 | BLOT3C00H2 | BLOT3C00H2 |
| Cilindros ESPECIAIS não podem ser abertos | 200...230 Vac 3~, condutibilidade 75...350 µS/cm | BLOT1A00H2 | BLOT2A00H2 | BLOT2A00H2 | BLOT3A00H2 | BLOT3A00H2 | -- |
| | 400 Vac 3~, condutibilidade 75...350 µS/cm | BLOT1A00H2 | BLOT2B00H2 | BLOT2B00H2 | BLOT3B00H2 | BLOT3B00H2 | BLOT3B00H2 |
| | 400 Vac 3~, condutibilidade 750...1250 µS/cm | BLOT1D00H2 | BLOT2D00H2 | BLOT2D00H2 | BLOT3D00H2 | BLOT3D00H2 | BLOT3D00H2 |
| Cilindros ESPECIAIS podem ser abertos | 200...230 Vac 3~, condutibilidade 75...350 µS/cm | BLCT1A00W2 | BLCT2A00W2 | BLCT2A00W2 | BLCT3A00W2 | BLCT3A00W2 | -- |
| | 400 Vac 3~, condutibilidade 75...350 µS/cm | BLCT1A00W2 | BLCT2B00W2 | BLCT2B00W2 | BLCT3B00W2 | BLCT3B00W2 | BLCT3B00W2 |
| | 400 Vac 3~, condutibilidade 350...750 µS/cm | BLCT1C00W2 | BLCT2C00W2 | BLCT2C00W2 | BLCT3C00W2 | BLCT3C00W2 | BLCT3C00W2 |
| | 400 Vac 3~, condutibilidade 750...1250 µS/cm | BLCT1D00W2 | BLCT2D00W2 | BLCT2D00W2 | BLCT3D00W2 | BLCT3D00W2 | BLCT3D00W2 |
| | Kit eletrodos e juntas | Kit eletrodos 200...230 Vac 3~, 75...350 µS/cm | KITBLCT1A2 | KITBLCT2A2 | KITBLCT2A2 | KITBLCT3A2 | KITBLCT3A2 |
| Kit eletrodos 200...230 Vac 3~, 350...1250 µS/cm | KITBLCT1B2 | KITBLCT2A2 | KITBLCT2A2 | KITBLCT3A2 | KITBLCT3A2 | KITBLCT3A2 | -- |
| Kit eletrodos 400 Vac 3~, 75...350 µS/cm | KITBLCT1A2 | KITBLCT2B2 | KITBLCT2B2 | KITBLCT3B2 | KITBLCT3B2 | KITBLCT3B2 | KITBLCT3B2 |
| Kit eletrodos 400 Vac 3~, 350...750 µS/cm | KITBLCT1C2 | KITBLCT2C2 | KITBLCT2C2 | KITBLCT3C2 | KITBLCT3C2 | KITBLCT3C2 | KITBLCT3C2 |
| Kit eletrodos 400 Vac 3~, 750...1250 µS/cm | KITBLCT1D2 | KITBLCT2D2 | KITBLCT2D2 | KITBLCT3D2 | KITBLCT3D2 | KITBLCT3D2 | KITBLCT3D2 |
| Kit junta filtro | | KITBLC1FG0 | KITBLC2FG0 | KITBLC2FG0 | KITBLC3FG0 | KITBLC3FG0 | KITBLC3FG0 |

Tab. 9.c

9.2 Peças de reposição modelos UE025...UE065

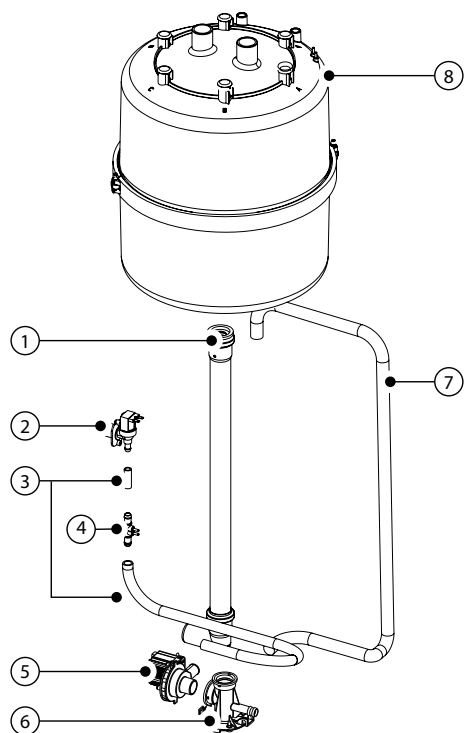

Fig. 9.c

Legenda:

| | |
|----|--|
| 1 | circuito de drenagem |
| 2 | Kit eletroválvula de alimentação |
| 3 | Kit tubos internos |
| 4 | condutímetro |
| 5 | Kit bomba de descarga |
| 6 | coletor |
| 7 | tubo bomba de descarga |
| 8 | cilindro |
| 9 | TAM (transformador amperométrico para a medição da intensidade de corrente) |
| 10 | contador |
| 11 | transformador |
| 13 | base porta-fusíveis |
| 14 | controle eletrônico |
| 15 | terminais de alimentação |
| 16 | bloquador de cabo |
| 17 | interruptor |
| 18 | terminal com display de cristais líquidos (disposto na capota do vão elétrico) |

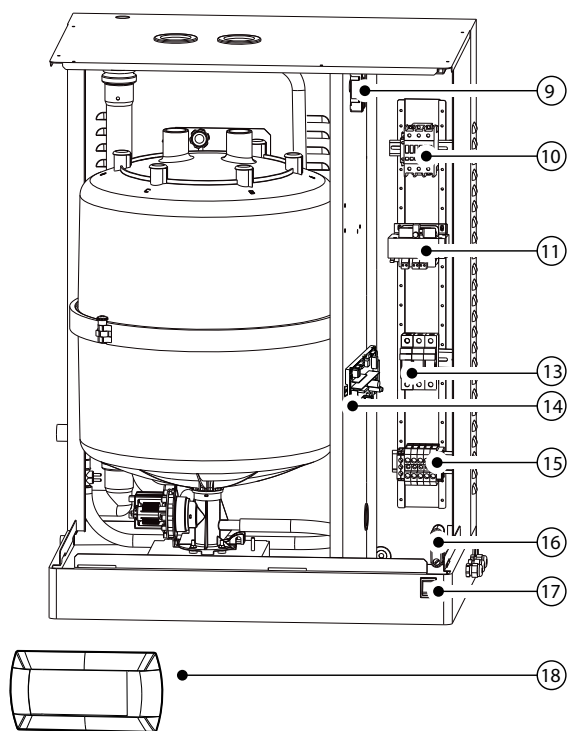

Fig. 9.d

Tabela códigos de reposição partes hidráulica, elétrica e eletrônica
UE025...UE065

| descrição | código reposição | | | | | | posição | figura | |
|--|---------------------------|------------|------------|------------|------------|------------|------------|----------------------------|----------------------------|
| | UE025 | | UE035 | | UE045 | | | | UE065 |
| | 230 V | 400 V | 230V | 400V | 400 V | 230 V | | | |
| Parte hidráulica | | | | | | | | | |
| tubo bomba de descarga | UEKDH00000 | | | | | | 7 | 9.c | |
| Coletor | UEKCOLL000 | | | | | | 6 | 9.c | |
| Kit bomba de descarga | KITPSE0000 | | | | | | 5 | 9.c | |
| Kit tubos internos | UEKT10000L | | | UEKT1000XL | | | 3 | 9.c | |
| Kit double check valve | FWHDCV0000 | | | | | | - | | |
| Kit condutímetro | KITCN00000 | | | | | | 4 | 9.c | |
| Kit eletroválvula de alimentação | KITVC10058 | | | KITVC10070 | | | 2 | 9.c | |
| circuito de drenagem | UEKDC00000 | | | UEKDC10000 | | | 1 | 9.c | |
| Parte elétrica e eletrônica | | | | | | | | | |
| Terminal do display | HCTLEYF0w0 ⁽³⁾ | | | | | | 18 | 9.d | |
| TAM (transformador amperométrico) | UEKTAM0000 | | | | | | 9 | 9.d | |
| Contador | URKCONT300 | UEKCONT200 | URKCONT300 | URKCONT400 | URKCONT300 | | 10 | 9.d | |
| Transformador da alimentação 230/400-24V | UEKTR30000 | | | | | | 11 | 9.d | |
| Controle eletrônico | UEYxxv0z0i ⁽²⁾ | | | | | | 14 | 9.d | |
| base porta-fusíveis | URKFH20000 | | | | | | 13 | 9.d | |
| Relé de comando da bomba | UEKRD00000 | | | | | | - | | |
| F1 - F2 Fusíveis de alimentação 230...400Vac | UEKFUSE300 | UEKFUSE100 | UEKFUSE300 | UEKFUSE100 | UEKFUSE100 | UEKFUSE300 | UEKFUSE100 | - | veja os esquemas elétricos |
| F3 fusível de proteção da bomba | URKFUSE300 | | | | | | - | veja os esquemas elétricos | |
| F4 Fusível secundário transformador | UEKFUSE400 | | | | | | - | veja os esquemas elétricos | |
| Cabo de ligação entre o terminal e o controle eletrônico | S90CONN002 | | | | | | - | | |

Tab. 9.d

- (1) para e encomenda, além do código de controle, especifique o código completo e o número de série do umidificador.
 (2) xx: kg/h (01,.....65)
 v: tensão de alimentação (K=230V 3ph, L=400V 3ph, etc)
 z: match digit placa (8th número do código da placa)
 i: 0 embalagem unitária / 1 embalagem múltipla
 (3) w: match digit terminal (9th número do código do terminal)

Tabela reposições cilindros standard e especiais UE025...UE065

| Descrição | | UE025 | UE035 | UE045 | UE065 |
|---|---|------------|------------|------------|------------|
| Cilindros STANDARD não podem ser abertos | 200...230 V 3ph cilindro condutibilidade 350...1250 µS/cm | BL0T4C00H2 | BL0T4B00H2 | BL0T5A00H1 | - |
| | 400 V 3ph Cilindro condutibilidade 350...1250 µS/cm | BL0T4D00H2 | BL0T4D00H2 | BL0T4C00H2 | BL0T5C00H0 |
| Cilindros ESPECIAIS não podem ser abertos | 200...230 V 3ph condutibilidade 75...350 µS/cm | BL0T4B00H2 | BL0T4B00H2 | BL0T5A00H1 | -- |
| | 400 V 3ph Cilindro condutibilidade 75...350 µS/cm | BL0T4C00H2 | BL0T4C00H2 | BL0T4B00H2 | BL0T5B00H0 |
| Cilindros que podem ser abertos ESPECIAIS | 200...230 V 3ph condutibilidade 75...350 µS/cm | BLCT4B00W2 | BLCT4B00W2 | BLCT5A00W1 | 00 |
| | 200...230 V 3ph Cilindro condutibilidade 350...1250 µS/cm | BLCT4C00W2 | BLCT4B00W2 | BLCT5A00W1 | -- |
| | 400 V 3ph Cilindro condutibilidade 75...350 µS/cm | BLCT4C00W2 | BLCT4C00W2 | BLCT4B00W2 | BLCT5B00W0 |
| | 400 V 3ph Cilindro condutibilidade 350...1250 µS/cm | BLCT4D00W2 | BLCT4D00W2 | BLCT4C00W2 | BLCT5C00W0 |
| Kit eletrodos e juntas | 200...230 V 3ph condutibilidade 75...350 µS/cm | KITBLCT4B2 | KITBLCT4B2 | KITBLCT5A0 | -- |
| | 200...230 V 3ph Cilindro condutibilidade 350...1250 µS/cm | KITBLCT4C2 | KITBLCT4B2 | KITBLCT5A0 | -- |
| | 400V 3ph Cilindro condutibilidade 75...350 µS/cm | KITBLCT4C2 | KITBLCT4C2 | KITBLCT4C2 | KITBLCT5B0 |
| | 400V 3ph Cilindro condutibilidade 350...1250 µS/cm | KITBLCT4D2 | KITBLCT4D2 | KITBLCT4C2 | KITBLCT5C0 |
| Kit junta e filtro | | KITBLC4FG0 | KITBLC4FG0 | KITBLC4FG0 | KITBLC5FG0 |

Tab. 9.e

9.3 Limpeza e manutenção do cilindro

Substituição



Atenção: a substituição deve ser feita somente por pessoal qualificado e com o umidificador não alimentado.

Em condições normais os cilindros usa e getta são substituídos após um ano (ou 2.500 horas de exercício se periodicamente limpos), enquanto que aqueles que podem ser abertos, após 5 anos (ou 10.000 horas de exercício se periodicamente limpos). A substituição deve ser imediata - mesmo antes dos prazos previstos - quando são verificadas anomalias. Por exemplo, quando as incrustações de calcário no interior do cilindro impedem uma correta passagem de corrente elétrica.

O cilindro deve ser submetido a manutenção visual preventiva periódica quinzenal e deve ser substituído quando está esgotado (isto é, cheio de calcário) ou quando a sua vida está terminada, conforme indicado no manual ou, ainda, quando se verificam eventuais anomalias. Em seguida propomos um elenco, não exaustivo, dos motivos para a substituição:

- Há demasiado calcário no interior do cilindro, os eletrodos estão inteiramente cobertos e (quase) se tocam: isto pode ser visto olhando para o interior do cilindro através da saída do vapor ou abrindo o aro se for um cilindro de abrir. É normal que os cilindros se encham de calcário, porque o mesmo está naturalmente contido na água de alimentação. O enchimento de calcário não é uma anomalia, todavia, quando está cheio de calcário, o cilindro deve ser substituído.
- A vida do cilindro terminou, como indicado no manual (2.500 horas para cilindros descartáveis, 10.000 horas para cilindros de abrir).
- Anomalia.** Cor escura do plástico do cilindro (preto, cinzento/castanho-escuro), porque este provavelmente indica que a corrosão dos eletrodos está em curso; neste caso, verificar, também, que a água de alimentação esteja dentro dos limites dos intervalos no manual, sempre relembrando que a água adoçada deve ser evitada.
- Anomalia.** Descargas frequentes junto com avisos EA/AF: indicam a provável presença de depósitos de espuma ou minerais na sonda interna de alto nível que gera descargas. Tentar limpar o cilindro ativando a sequência de pré-enxaguadura. Se as descargas frequentes persistirem, verificar se a qualidade da água de alimentação está dentro do intervalo especificado no manual e substituir o cilindro. Comentário: Pode se verificar que a espuma apareça, mas se ocorrer com demasiada frequência, então trata-se de anomalia.
- Anomalia.** Gretas ou rupturas no plástico.
- Anomalia.** Fugas de água pela conexão entre a tampa, partes inferior e superior do cilindro. Se o cilindro for do tipo descartável, substituí-lo o quanto antes; se for do tipo de abrir, experimentar reposicionar corretamente a guarnição na sua sede, eventualmente substituir o cilindro se a fuga persistir
- Anomalia.** Evidentes sinais de fugas de vapor na tampa do cilindro ao redor das conexões de alimentação dos eletrodos
- Anomalia.** Quaisquer outros fenômenos evidentes ou suspeitos que possam estar relacionados com problemas ligados ao cilindro

Para mais esclarecimentos contatar o pessoal especializado CAREL.

Procedimento de substituição:

- esvazie toda a água contida (veja o cap. 6);
- desligue o umidificador (interruptor "0") e abra o seccionador de linha da alimentação elétrica (procedimento de segurança);
- espere que o umidificador e o cilindro tenham arrefecido;
- retire a capota frontal;
- desconecte os cabos elétricos do cilindro;
- desbloqueie o cilindro da fixagem e erga-o para extraí-lo;
- insira o cilindro novo (assegure-se de que o modelo e a tensão de alimentação do cilindro em substituição correspondam àqueles referidos nos dados da placa);
- fixe o cilindro;
- conecte novamente os cabos elétricos do cilindro;
- coloque a capota frontal;
- acenda o umidificador.
- acione novamente o contador de vida do cilindro (veja parâmetros ao cap. 7);
- Ative o procedimento de lavagem do novo cilindro pressionando as teclas ENTER + DOWN por 5 segundos.

Controles periódicos

- Após uma hora de funcionamento: controle a ausência de vazamento de água significativas.
- A cada 15 dias ou não superando 300 horas de exercício: controle o funcionamento, a ausência de vazamentos significativos de água e as condições gerais do recipiente. Verifique que durante o funcionamento não surjam arcos ou faíscas entre os eletrodos.
- A cada 3 meses e não superando 1000 horas de exercício:
 - cilindros usa e getta: controle o funcionamento, a ausência de significativos vazamentos de água e eventualmente efetue a substituição do cilindro;
 - cilindros que podem ser abertos: se existem zonas sensivelmente escurecidas, controle o estado de incrustação dos eletrodos e limpe novamente com o específico kit para eletrodos e juntas.
- A cada ano e não ultrapassando 2500 horas de exercício:
 - cilindros use e jogue fora: substituição;
 - cilindros que podem ser abertos: se existem zonas sensivelmente escurecidas, controle o estado de incrustação dos eletrodos e limpe novamente com o específico kit para eletrodos e juntas.
- Após 5 anos e não ultrapassando 10.000 horas de exercício: substituição do cilindro que pode ser aberto.

Depois de uma prolongada utilização ou pela utilização de água rica de sais, os depósitos sólidos que se formam naturalmente nos eletrodos podem crescer até aderir à parede interna do cilindro. No caso de depósitos especialmente condutivos o desenvolvimento de calor pode superaquecer a parte plástica até derretê-la, com o risco de vazamento de água em alta temperatura.



Atenção: No caso de vazamento de água retire a alimentação do umidificador porque a água pode conduzir corrente elétrica.

9.4 Descarregamento mecânico da água do cilindro

Descarregamento por gravidade sem a ativação do umidificador, aconselhado no caso de:

- umidificador fora de serviço
- se é necessário esvaziar o cilindro sem acender o umidificador

Descarregamento mecânico:

- assegure-se de que o umidificador não esteja alimentado;
- retire a capota;
- acione o dispositivo mecânico abaixo do cilindro (veja a part. A fig. 9.e).

Modelos UE001...UE018

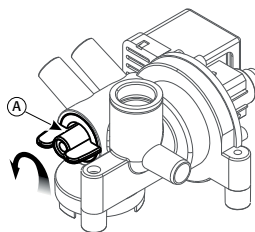

Modelos UE025...UE065

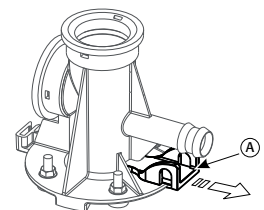

Fig. 9.e

9.5 Ligação cilindro modelos trifásicos UE025...UE065

| produção (Kg/h) | condutibilidade (µS/cm) | alimentação (V) | |
|-----------------|-------------------------|-----------------|-----|
| | | 230 | 400 |
| 25 | 75/350 µS/cm | A | B |
| | 350/1250 µS/cm | B | B |
| 35 | 75/350 µS/cm | A | B |
| | 350/1250 µS/cm | A | B |
| 45 | 75/350 µS/cm | A | A |
| | 350/1250 µS/cm | A | B |
| 65 | 75/350 µS/cm | / | A |
| | 350/1250 µS/cm | / | B |

Tab. 9.f

A fixagem do terminal do cabo com a porca superior deve ser feita com uma dupla equivalente a 3 Newton · m. (somente em unidades com cilindro BL*T5*)

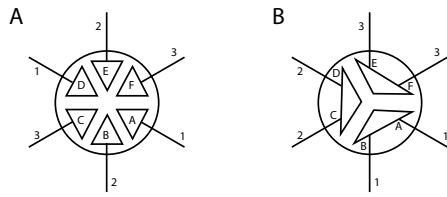

Fusíveis dos circuitos auxiliares

| Fusíveis | UE001...018 | UE 025...065 (400 V) | UE025...045 (230V) |
|----------|-----------------------------------|----------------------|---------------------|
| F1 e F2 | 1 A rápido, 10,3x38 | | 2 A rápido, 10,3x38 |
| F3 | 1 A rápido, 5x20 cerâmico | 1 A rápido, 10,3x38 | |
| F4 | 4 A T com atraso 5x20 em cerâmica | | |

Ligação cilindro monofásico, trifásico UE01 a UE018

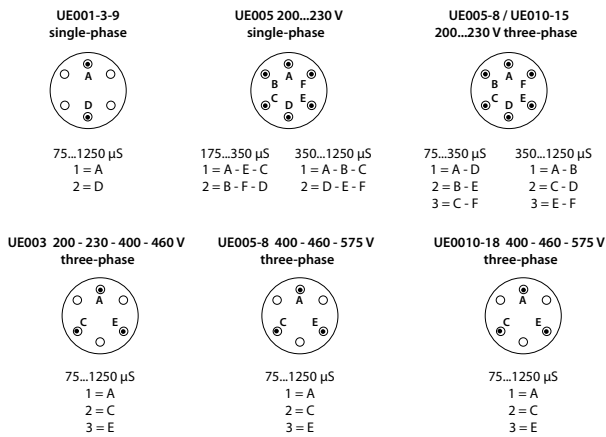

Fig. 9.f

9.6 Limpeza e manutenção de outros componentes

- para a limpeza dos componentes plásticos não empregue detergentes/ solventes;
- as lavagens para retirar as incrustações podem ser efetuadas com uma solução de ácido acético a 20% enxaguando sucessivamente com água.

Verificações de manutenção de outros componentes:

- eletroválvula de alimentação Depois de ter desconectado os cabos e as tubulações, remova a eletroválvula e controle o estado de limpeza do filtro em entrada, limpando-o se necessário, utilizando água e uma escova macia;
- coletor de alimentação e drenagem. Verifique para que não estejam presentes resíduos sólidos na sede de engate do cilindro, removendo as eventuais impurezas. Controle para que a junta de contenção (O-Ring) não esteja danificada ou com fissuras, se necessário, substitua-a. Verifique para que não existam resíduos sólidos no tubo de drenagem;
- bomba de descarga Desconecte a alimentação elétrica, extraia a bomba e remova eventuais impurezas. Limpe o tanque de eventuais incrustações e verifique para que a água flua livremente do tanque à descarga (em correspondência à bomba de descarga);
- tanque de carga. Controle para que não existem obstruções ou partículas sólidas e que os eletrodos de medição da condutibilidade estejam limpos, remova eventuais impurezas e enxague;
- kit tubos internos Controle se os tubos estão livres de impurezas; remova eventuais impurezas e enxague.

Atenção: após a substituição e controle da partes hidráulicas, verifique se as conexões estão ligadas corretamente. Acione novamente a máquina e execute alguns ciclos de alimentação e drenagem (de 2 a 4) e com o procedimento de segurança, verifique se há passagem de água através de fendas.

10. ESQUEMAS ELÉTRICOS

10.1 Esquema modelos monofásicos UE001...UE009

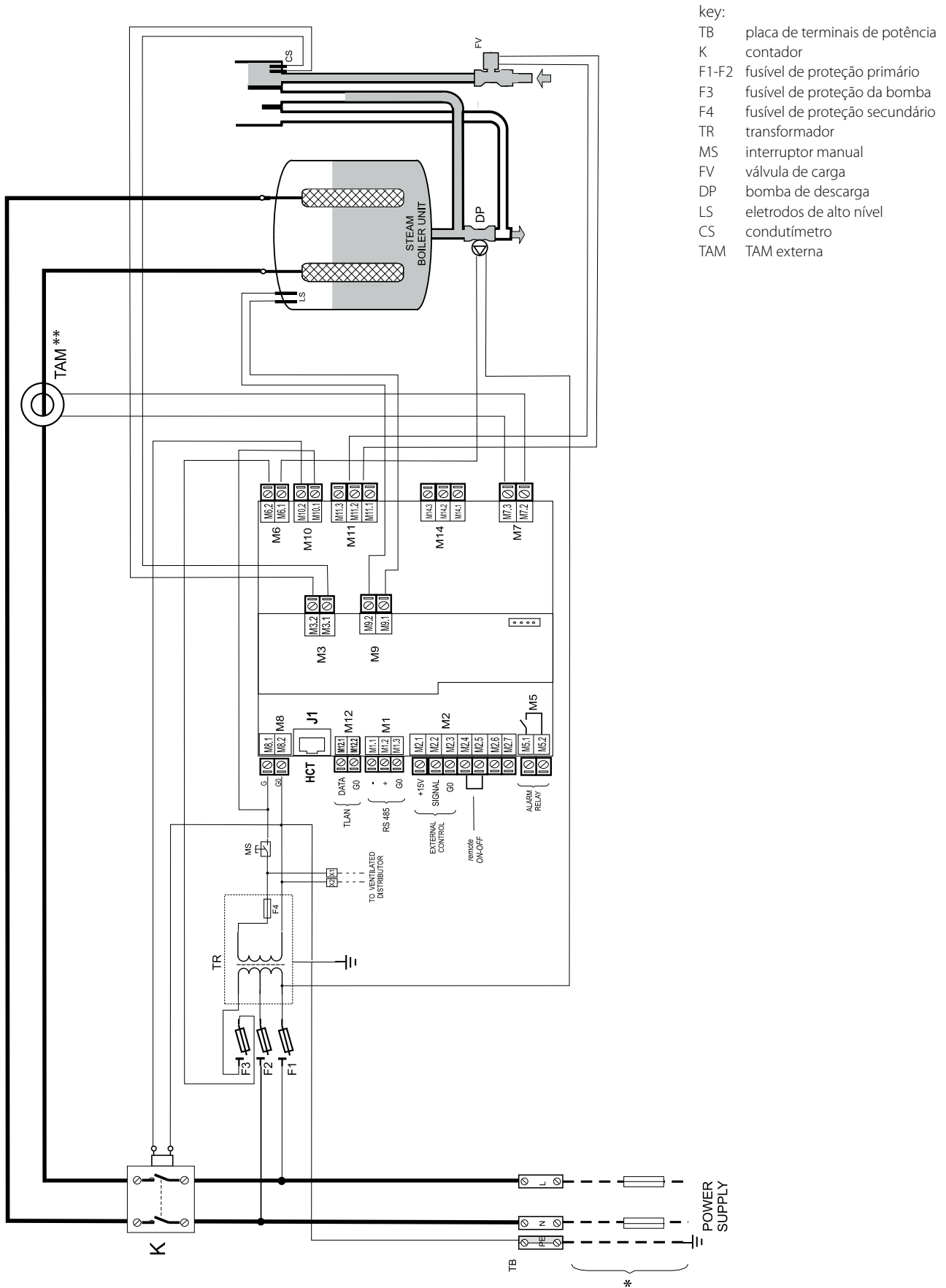

- key:
- TB placa de terminais de potência
 - K contador
 - F1-F2 fusível de proteção primário
 - F3 fusível de proteção da bomba
 - F4 fusível de proteção secundário
 - TR transformador
 - MS interruptor manual
 - FV válvula de carga
 - DP bomba de descarga
 - LS eletrodos de alto nível
 - CS condutímetro
 - TAM TAM externa

Fig.10.a

(**) Atenção: para a configuração e ligações da TAM veja o par. 11.1

10.2 Esquema modelos trifásicos UE003...UE018

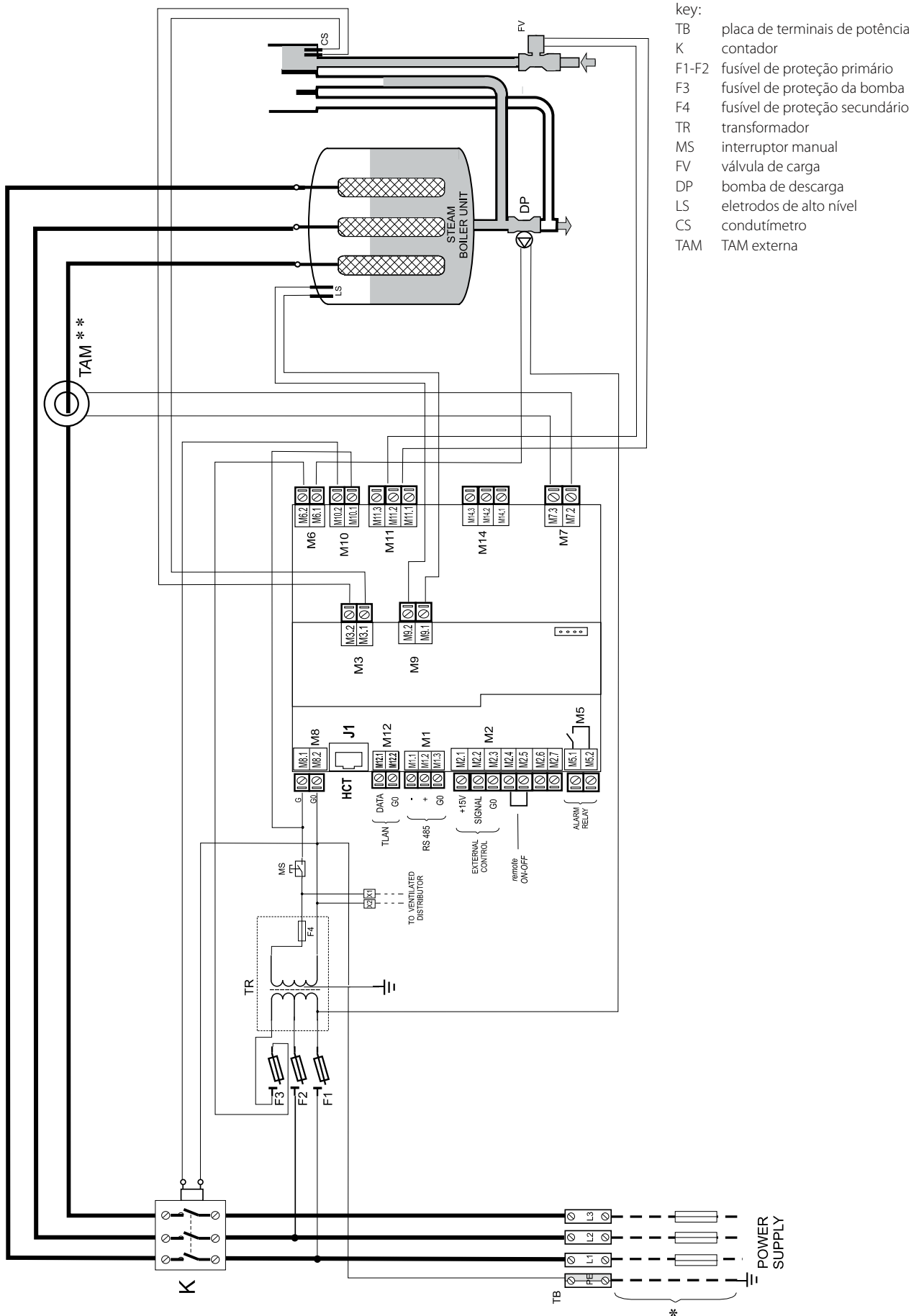
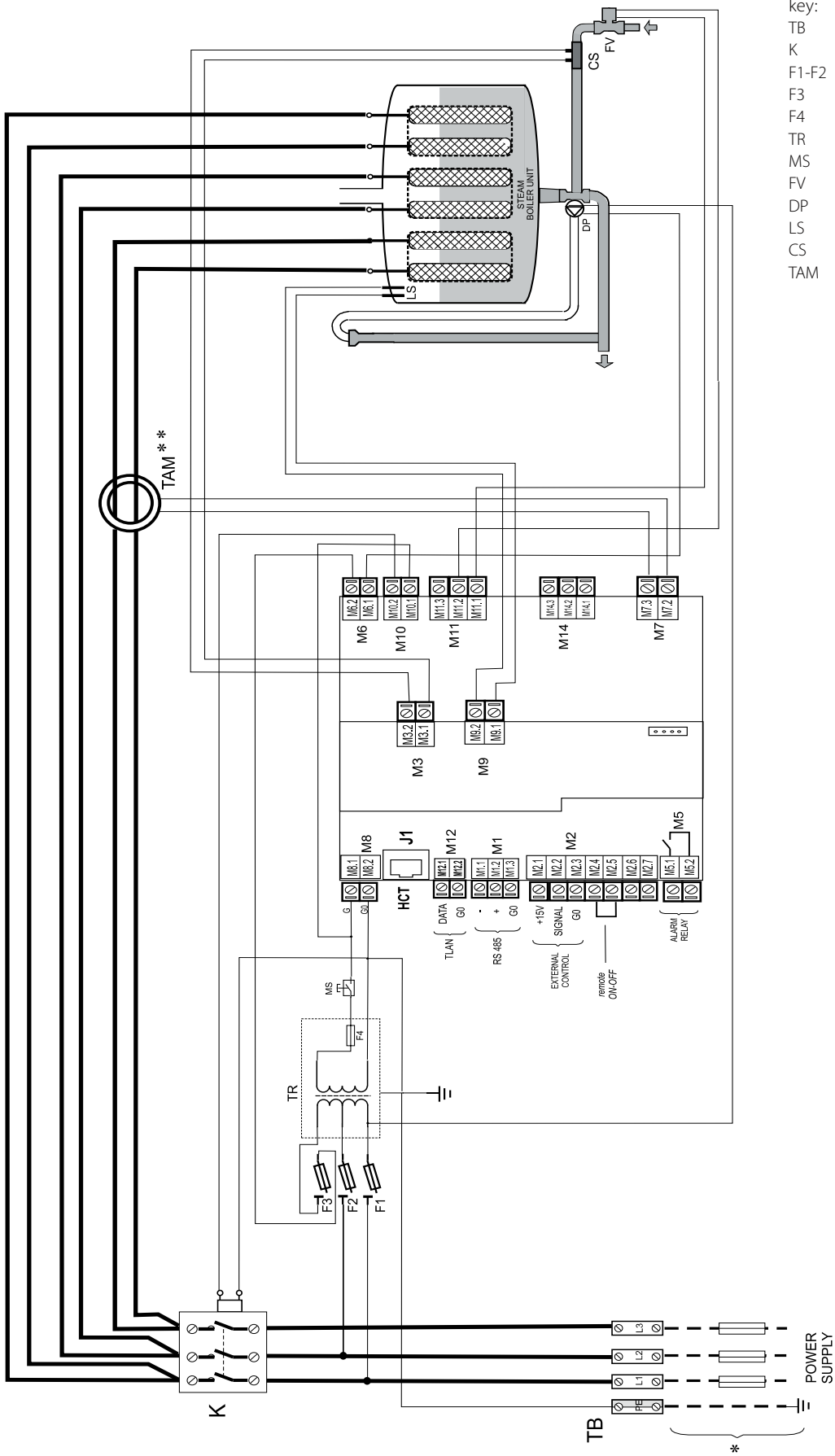

Fig. 10.b

(**) Atenção: para configuração e ligações da TAM veja o par. 11.1

10.3 Esquema de los modelos trifásicos, UE025...UE065



- key:
- TB placa de terminais de potência
 - K contador
 - F1-F2 fusível de proteção primário
 - F3 fusível de proteção da bomba
 - F4 fusível de proteção secundário
 - TR transformador
 - MS interruptor manual
 - FV válvula de carga
 - DP bomba de descarga
 - LS eletrodos de alto nível
 - CS condutímetro
 - TAM TAM externa

Fig. 10.c

(**) Atención: Para las configuraciones y conexiones del TAM, leer pár. 11.1

11. CARACTERÍSTICAS GERAIS E MODELOS

11.1 Modeos humiSteam Basic e características elétricas

Na tabela seguinte encontram-se resumidos os dados elétricos relativos às tensões de alimentação dos vários modelos e às características funcionais de cada um destes. Nota-se que alguns modelos podem ser alimentados com tensões diversas, obviamente com diversas absorções e produções de vapor.

| modelo | produção de vapor ^(2,4) (kg/h) | potência ⁽²⁾ (kW) | alimentação | | | características normais | | cabo ⁽³⁾ (mm ²) | linha-fusíveis ⁽³⁾ (A / type) | esquema elétrico (Fig.) |
|--------|---|------------------------------|-------------|----------------------------------|-----------------------------|---------------------------------|-----|--|--|-------------------------|
| | | | código | tensão ⁽¹⁾ (V - type) | corrente ⁽²⁾ (A) | configuração TAM ⁽⁵⁾ | | | | |
| UE001 | 1,5 | 1,1 | D | 230 - 1~ | 4,9 | 11.A | 100 | 1,5 | 10 A / rápido | 10.a |
| UE003 | 3,0 | 2,2 | D | 230 - 1~ | 9,8 | 11.d | 300 | 2,5 | 16 A / rápido | 10.a |
| | | | K | 230 - 3~ | 5,6 | 11.a | 100 | 2,5 | 16 A / rápido | 10.b |
| | | | L | 400 - 3~ | 3,2 | 11.d | 100 | 1,5 | 10 A / rápido | 10.b |
| UE005 | 5,0 | 3,7 | D | 230 - 1~ | 16,3 | 11.e | 300 | 6,0 | 32 A / rápido | 10.a |
| | | | K | 230 - 3~ | 9,4 | 11.c | 300 | 2,5 | 16 A / rápido | 10.b |
| | | | L | 400 - 3~ | 5,4 | 11.a | 100 | 1,5 | 10 A / rápido | 10.b |
| UE008 | 8,0 | 6,0 | K | 230 - 3~ | 15,1 | 11.c | 300 | 6,0 | 32 A / rápido | 10.b |
| | | | L | 400 - 3~ | 8,7 | 11.a | 100 | 2,5 | 16 A / rápido | 10.b |
| UE009 | 9,0 | 6,7 | D | 230 - 1~ | 29,3 | 11.a | 500 | 10,0 | 40 A / rápido | 10.a |
| UE010 | 10,0 | 7,5 | K | 230 - 3~ | 18,8 | 11.c | 300 | 6,0 | 32 A / rápido | 10.b |
| | | | L | 400 - 3~ | 10,8 | 11.d | 300 | 2,5 | 16 A / rápido | 10.b |
| UE015 | 15,0 | 11,2 | K | 230 - 3~ | 28,2 | 11.c | 500 | 10,0 | 40 A / rápido | 10.b |
| | | | L | 400 - 3~ | 16,2 | 11.a | 300 | 6,0 | 32 A / rápido | 10.b |
| UE018 | 18 | 13,5 | L | 400 - 3~ | 19,5 | 11.a | 300 | 6,0 | 32 A / rápido | 10.b |
| UE025 | 25 | 18,7 | K | 230 - 3~ | 47,1 | 11.b | 500 | 25 | 63 A / rápido | 10.c |
| | | | L | 400 - 3~ | 27,1 | 11.c | 500 | 16 | 50 A / rápido | 10.c |
| UE035 | 35 | 26,2 | K | 230 - 3~ | 65,9 | 11.c | 700 | 35 | 100 A / rápido | 10.c |
| UE045 | 45 | 33,7 | L | 400 - 3~ | 37,9 | 11.c | 500 | 16 | 60 A / rápido | 10.c |
| | | | K | 230 - 3~ | 84,7 | 11.b | 700 | 50 | 75 A / rápido | 10.c |
| UE065 | 65 | 48,7 | L | 400 - 3~ | 48,7 | 11.c | 700 | 25 | 80 A / rápido | 10.c |
| | | | L | 400 - 3~ | 70,4 | 11.c | 700 | 35 | 100 A / rápido | 10.c |

Tab. 11.a

- (1) tolerância admitida na tensão nominal de rede: -15%, +10%;
- (2) tolerância nos valores nominais: +5%, -10% (EN 60335-1);
- (3) valores aconselhados referidos para ao assentamento do cabo de PVC ou de borracha em um canal fechado para um comprimento de 20 m (65.6ft); de qualquer forma é necessário respeitar as Normativas vigentes;
- (4) produção instantânea de vapor nominal máx: a produção média de vapor pode ser influenciada por fatores externos, taiscomo: temperatura ambiente, qualidade da água, sistema de distribuição do vapor;
- (5) refira-se aos esquemas elétricos para a verificação.

Os dados não são absolutos e em caso de desconformidade com as Normativas locais, estas últimas devem prevalecer.

Configurações e ligações TAM (transformador amperométrico para a medição da intensidade de corrente)

⚠ Atenção: configurações e ligações são já realizadas pela CAREL e não requerem nenhuma intervenção. Os esquemas que seguem representam possíveis modalidades de ligação e podem ser úteis em caso de grave mau funcionamento elétrico do umidificador. Toda intervenção deve ser realizada exclusivamente por pessoal qualificado, utilizações impróprias podem causar graves danos.

passagem de um cabo

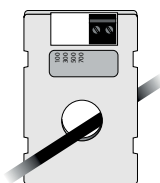

Fig. 11.a

passagem de um ou dois cabos da mesma fase

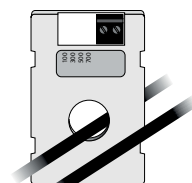

Fig. 11.b

passagem de dois cabos da mesma fase

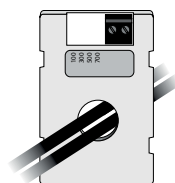

Fig.11.c

passagem de um cabo na modalidade "dupla espiral"

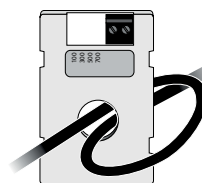

Fig.11.d

passagem de três cabos da mesma fase

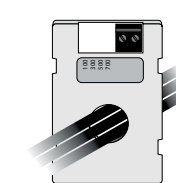

Fig.11.e

⚠ Atenção: para evitar interferências aconselha-se manter os cabos de alimentação separadamente daqueles das sondas.

11.2 Características técnicas

| características técnicas | | modelos UEY | | | | | | | | | | | | | |
|--|-------|--|-----------|-----------|------------------|----------|------------|-----------------------------|-----------|-----------|------------------|-----------|-----------|-----------|------------|
| | | UE001* | UE003* | UE003** | UE005* | UE005** | UE008** | UE009* | UE010** | UE015** | UE018** | UE025** | UE035** | UE045** | UE065** |
| vapor | | | | | | | | | | | | | | | |
| conexão Ø mm (") | 230 V | 22/30 (0.9/1.2) | | | 3 (1.2) | | | 1x40 (1x1.6) | | | 2x40 (2x1.6) | | -- | | |
| | 400 V | 22/30 (0.9/1.2) | | | 30 (1.2) | | | 1x40 (1x1.6) | | | 2x40 (2x1.6) | | | | |
| limites da pressão de envio Pa (PSI) | | 0/1500 (0/0.218) | | | 0/1300 (0/0.188) | | | 0/1350 (0/0.196) | | | 0/2000 (0/0.290) | | | | |
| água de alimentação | | | | | | | | | | | | | | | |
| conexão | | 3/4" G | | | | | | | | | | | | | |
| limites de temperatura °C (°F) | | 1...40 (33.8...104) | | | | | | | | | | | | | |
| limites de pressão (MPa) | | 0,1...0,8 (1...8 bar) | | | | | | | | | | | | | |
| limites de dureza (°fH) | | ≤ 40 | | | | | | | | | | | | | |
| capacidade instantânea (l/min) | | 0,6 | | | 1,1 | | | 5,85 (7 per UE045 A 230Vac) | | | 7 | | | | |
| intervalo de condutibilidade (µS/cm) | | 75...1250 | | | | | | | | | | | | | |
| água de drenagem | | | | | | | | | | | | | | | |
| conexão Ø mm (") | | 40 (1.6) | | | | | | | | | | | | | |
| temperatura típica °C (°F) | | ≤100 (212) | | | | | | | | | | | | | |
| capacidade instantânea (l/min) | | 7 | | | | | | | | | 22,5 | | | | |
| condições ambientais | | | | | | | | | | | | | | | |
| temp. ambiente de func. °C (°F) | | 1...40 (33.8...104) | | | | | | | | | | | | | |
| umidade ambiente de func. (% rH) | | 10...60 | | | | | | | | | | | | | |
| temperatura de armazenamento °C (°F) | | -10...70 (14...158) | | | | | | | | | | | | | |
| umidade de armazenamento (% rH) | | 5... 95 | | | | | | | | | | | | | |
| grau de proteção | | IP20 | | | | | | | | | | | | | |
| controle eletrônico | | | | | | | | | | | | | | | |
| Y basic | | UEY | | | | | | | | | | | | | |
| tensão/frequência dos auxiliares (V - Hz) | | 24 / 50/60 | | | | | | | | | | | | | |
| potência máxima auxiliares (VA) | | 90 | | | | | | | | | | | | | |
| entradas sinais de comando (características gerais) | | selecionáveis por sinal: 0...10 Vdc, 2...10 Vdc, 0...20 mA, 4...20 mA, impedância de entrada: 20 kΩ con segnali: 0...10 Vdc, 2...10 Vdc 100 Ω con sinais: 0...20 mA, 4...20 mA | | | | | | | | | | | | | |
| alimentações sondas ativas (características gerais) | | 15 Vdc, 100 mA, protegidas contra curto circuito +1 Vdc com carga 135 Ω | | | | | | | | | | | | | |
| saídas relé de alarme (características gerais) | | 250 V 5 A (2 A) - tipo de ação micro interrupção 1 C | | | | | | | | | | | | | |
| entrada de habilitação remota (características gerais) | | contato limpo; resistência máx.100 Ω; Vmáx= 5 Vdc; Imáx= 5 mA | | | | | | | | | | | | | |
| potencialidades | | | | | | | | | | | | | | | |
| produção instantânea de vapor ⁽¹⁾ kg/h (lb/h) | | 1,5 (3.3) | 3,0 (6.6) | 3,0 (6.6) | 5,0 (11) | 5,0 (11) | 8,0 (17.6) | 9,0 (19.8) | 10,0 (22) | 15,0 (33) | 18,0 (39.7) | 25 (55.1) | 35 (77.2) | 45 (99.2) | 65 (143.3) |
| potência absorvida de tensão nominal (kW) | | 1,12 | 2,25 | 2,5 | 3,75 | 3,75 | 6,0 | 6,75 | 7,5 | 11,25 | 13,5 | 18,75 | 26,25 | 33,75 | 48,75 |

Tab. 11.b

* monofásico, ** trifásico.

⁽¹⁾= a produção média de vapor é influenciada por fatores como: temperatura ambiente, qualidade da água, sistemas de distribuição do vapor

11.3 Modelos de tubos de condução de vapor

| cód. | modelli UEY | | | | | | | | | | | | |
|---|------------------|-----------|-----------|-----------|-----------|-----------|-----------|-----------|-----------|-----------|-----------|---------------|---|
| | UE001Y | UE003Y | UE005Y | UE008Y | UE009Y | UE010Y | UE015Y | UE018Y | UE025Y | UE035Y | UE045Y | UE065Y | |
| Ø saída de vapor mm (") | 22 (0.9") | 22 (0.9") | 30 (1.2") | 30 (1.2") | 30 (1.2") | 30 (1.2") | 30 (1.2") | 30 (1.2") | 40 (1.6") | 40 (1.6") | 40 (1.6") | 2x40 (2x1.6") | |
| capacidade máx. kg/h (lb/h) | 1/1.5 (2.2/3.3) | 3 (6.6) | 5 (11) | 8 (17.6) | 9 (19.8) | 10 (22) | 15 (33) | 18 (39.7) | 25 (55.1) | 35 (77.2) | 45 (99.2) | 65 (143.3) | |
| Tubos de condução de vapor CAREL | | | | | | | | | | | | | |
| cód. | Ø interno mm (") | | | | | | | | | | | | |
| 1312360AXX | 22 (0.9") | √ | √ | - | - | - | - | - | - | - | - | - | - |
| 1312365AXX | 30 (1.2") | - | - | √ | √ | √ | √ | √ | √ | - | - | - | - |
| 1312367AXX | 40 (1.6") | - | - | - | - | - | - | - | - | √ | √ | √ | √ |

Tab. 11.c

11.4 Modelos de distribuidores de vapor a jato concentrado

| cód. | modelos UEY | | | | | | | | | | | | | |
|-----------------------------|-----------------|-----------|-----------|-----------|-----------|-----------|-----------|-----------|-----------|-----------|-----------|---------------|---------------|---------------|
| | UE001Y | UE003Y | UE005Y | UE008Y | UE009Y | UE010Y | UE015Y | UE018Y | UE025Y | UE035Y | UE045Y | UE045Y (230V) | UE065Y | |
| Ø saída de vapor mm (in) | 22 (0.9") | 22 (0.9") | 30 (1.2") | 30 (1.2") | 30 (1.2") | 30 (1.2") | 30 (1.2") | 30 (1.2") | 30 (1.2") | 40 (1.6") | 40 (1.6") | 40 (1.6") | 2x40 (2x1.6") | 2x40 (2x1.6") |
| capacidade máx. kg/h (lb/h) | 1/1.5 (2.2/3.3) | 3 (6.6) | 5 (11) | 8 (17.6) | 9 (19.8) | 10 (22) | 15 (33) | 18 (39.7) | 25 (55.1) | 35 (77.2) | 45 (99.2) | 45 (99.2) | 45 (99.2) | 65 (143.3) |

| Distribuidores CAREL a jato concentrado | | | | | | | | | | | | | | | |
|---|----------------------------|--------------------------------------|---|---|---|---|---|---|---|------|------|--------|-------|-------|---|
| cód. | Ø entrada de vapor mm (in) | capacidade máx. Kg/h (lb/h) | | | | | | | | | | | | | |
| SDPOEM0012 | 22 (0.9") | 3 (6.6) | 1 | 1 | - | - | - | - | - | - | - | - | - | - | - |
| SDPOEM0022 | 30 (1.2") | 18 (39.7) | 1 | 1 | 1 | 1 | 1 | 1 | 1 | - | - | - | - | - | - |
| SDPOEM0000 | 30 (1.2") | 18 (39.7) com furo de 30mm (1.2") | 1 | 1 | 1 | 1 | 1 | 1 | 1 | (2)* | (2)* | (4)*** | (4)** | (4)** | |

Tab. 11.d

- 1 = o umidificador conecta-se a somente um distribuidor
- (2) = o umidificador conecta-se a dois distribuidores (através do kit de "Y", cód. UEKY000000)
- 2 = o umidificador é dotado de duas saídas que podem conectar-se a dois distribuidores
- (4) = o umidificador é dotado de duas saídas que podem conectar-se a quatro distribuidores (através dois kits de "Y")
- * = utilize o kit CAREL de "Y", cód. UEKY000000 (entrada de 40 mm (1.6") e 2 saídas de 30 mm (1.2"))
- ** = utilize o kit CAREL de "Y", cód. UEKY000000 (entrada de 40 mm (1.6") e 2 saídas de 30 mm (1.2"))
- ** = utilize o kit CAREL de "Y", cód. UEKY40X400 (entrada de 40 mm (1.6") e 2 saídas de 40 mm (1.6") e 2 kits CAREL de "Y" cód. UEKY000000 (ingresso 40 mm (1.6") e 2 saídas de 30 mm (1.2"))

11.5 Modelos de distribuidores lineares e instalações típicas

| cód. | modelos UEY | | | | | | | | | | | | |
|-----------------------------|-----------------|-----------|-----------|-----------|-----------|-----------|-----------|-----------|-----------|-----------|-----------|---------------|---------------|
| | UE001Y | UE003Y | UE005Y | UE008Y | UE009Y | UE010Y | UE015Y | UE018Y | UE025Y | UE035Y | UE045Y | UE045Y (230V) | UE065Y |
| Ø saída de vapor mm (in) | 22 (0.9") | 22 (0.9") | 30 (1.2") | 30 (1.2") | 30 (1.2") | 30 (1.2") | 30 (1.2") | 30 (1.2") | 40 (1.6") | 40 (1.6") | 40 (1.6") | 2x40 (2x1.6") | 2x40 (2x1.6") |
| capacidade máx. kg/h (lb/h) | 1/1.5 (2.2/3.3) | 3 (6.6) | 5 (11) | 8 (17.6) | 9 (19.8) | 10 (22) | 15 (33) | 18 (39.7) | 25 (55.1) | 35 (77.2) | 45 (99.2) | 45 (99.2) | 65 (143.3) |

| Distribuidores lineares CAREL DP | | | | | | | | | | | | | | | |
|----------------------------------|----------------------------|-----------------------------|---------------------|---|---|---|---|---|---|---|---|------|-------|-------|---------|
| cód. | Ø entrada de vapor mm (in) | capacidade máx. Kg/h (lb/h) | comprimento mm (in) | | | | | | | | | | | | |
| DP035D22R0 | 22 (0.9") | 4 (8.8) | 332 (13.1) | 1 | 1 | - | - | - | - | - | - | - | - | - | - |
| DP045D22R0 | 22 (0.9") | 6 (13.2) | 438 (17.2) | 1 | 1 | - | - | - | - | - | - | - | - | - | - |
| DP060D22R0 | 22 (0.9") | 9 (19.8) | 597 (23.5) | 1 | 1 | - | - | - | - | - | - | - | - | - | - |
| DP085D22R0 | 22 (0.9") | 9 (19.8) | 835 (32.9) | 1 | 1 | - | - | - | - | - | - | - | - | - | - |
| DP035D30R0 | 30 (1.2") | 5 (11) | 343 (13.5) | - | - | 1 | - | - | - | - | - | - | - | - | - |
| DP045D30R0 | 30 (1.2") | 8 (17.6) | 427 (16.8) | - | - | 1 | 1 | - | - | - | - | - | - | - | - |
| DP060D30R0 | 30 (1.2") | 12 (26.5) | 596 (23.5) | - | - | 1 | 1 | 1 | 1 | - | - | - | - | - | - |
| DP085D30R0 | 30 (1.2") | 18 (39.7) | 850 (33.5) | - | - | 1 | 1 | 1 | 1 | 1 | 1 | (2)* | (2)* | - | - |
| DP105D30R0 | 30 (1.2") | 18 (39.7) | 1048 (41.3) | - | - | 1 | 1 | 1 | 1 | 1 | 1 | (2)* | (2)* | - | - |
| DP125D30R0 | 30 (1.2") | 18 (39.7) | 1245 (49) | - | - | 1 | 1 | 1 | 1 | 1 | 1 | (2)* | (2)* | - | - |
| DP165D30R0 | 30 (1.2") | 18 (39.7) | 1636 (64.4) | - | - | - | - | - | 1 | 1 | 1 | (2)* | (2)* | - | - |
| DP085D40R0 | 40 (1.6") | 25 (55.1) | 834 (32.8) | - | - | - | - | - | - | - | - | 1 | (2)** | (2)** | 2 (4)** |
| DP105D40R0 | 40 (1.6") | 35 (77.2) | 1015 (40) | - | - | - | - | - | - | - | - | 1 | (2)** | (2)** | 2 |
| DP125D40R0 | 40 (1.6") | 45 (99.2) | 1022 (40.2) | - | - | - | - | - | - | - | - | 1 | 1 | 1 | 1** |
| DP165D40R0 | 40 (1.6") | 45 (99.2) | 1636 (64.4) | - | - | - | - | - | - | - | - | 1 | 1 | 1 | 1** |
| DP205D40R0 | 40 (1.6") | 45 (99.2) | 2025 (79.7) | - | - | - | - | - | - | - | - | 1 | 1 | 1 | 1** |

Tab. 11.e

- 1 = o umidificador conecta-se somente a um distribuidor linear
- (2) = o umidificador conecta-se a dois distribuidores (através do kit de "Y", cód. UEKY000000)
- 2 = o umidificador é dotado de duas saídas que podem conectar-se a dois distribuidores lineares
- (4) = o umidificador é dotado de duas saídas que podem conectar-se a quatro distribuidores lineares (através dois kits de "Y")
- * = utilize o kit CAREL de "Y", cód. UEKY000000 (entrada de 40 mm (1.6") e 2 saídas de 30 mm (1.2"))
- ** = utilize o kit CAREL de "Y", cód. UEKY40X400 (entrada de 40 mm (1.6") e 2 saídas de 40 mm (1.6"))
- *** = utilize dois kits CAREL de "Y", cód. UEKY40X400 (entrada de 40 mm (1.6") e 2 saídas de 40 mm (1.6"))

Para as instalações típicas dos distribuidores lineares veja as fig.11.f na pág 36.

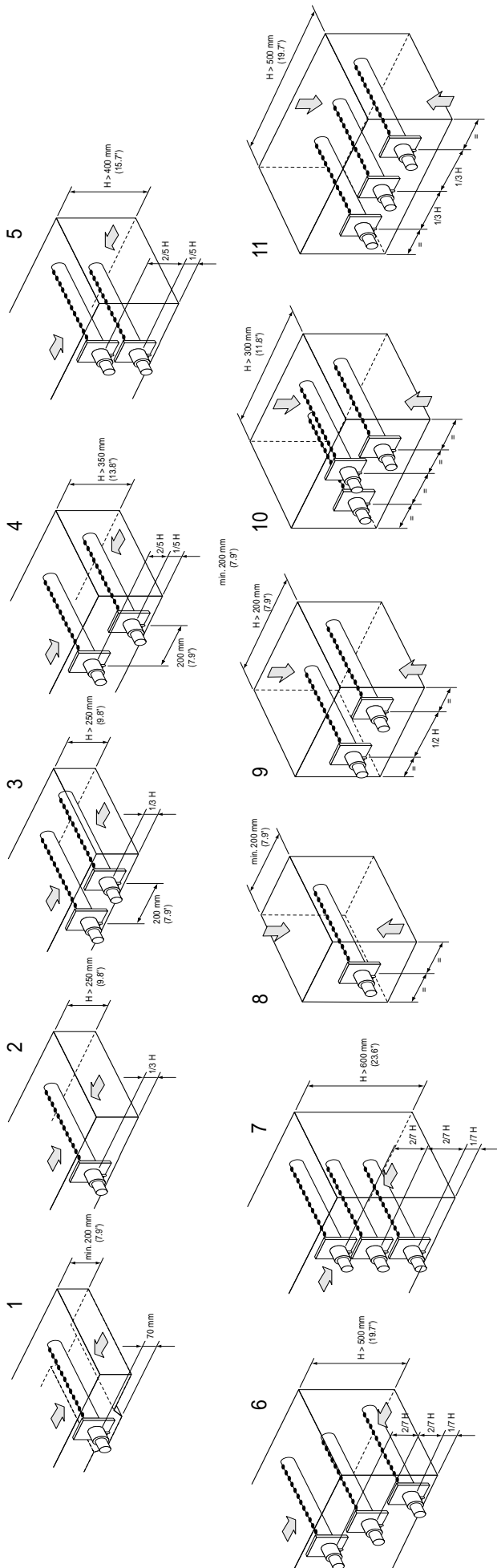

11.6 Tabela parâmetro b1

Lista completa dos parâmetros está disponível no capítulo 7.

| b1 | Oscilação relay alarme na presença de alarme "CY" | Descarga por diluição por contador | Descarga de nova solicitação ≤ 2/3 solicitação atual (contatto aperto) | descarga total por inatividade | Visualização dos alarmes "CL" & "CP" | Relé de alarmes ativado se... | Descarga total periódica | Habilitação gestão relé M14 de sinalização de solicitação de vapor / comando do ventilador externo |
|-------|---|------------------------------------|--|--------------------------------|--------------------------------------|-------------------------------|--------------------------|--|
| DEF.0 | OFF | aberto | SIM | OK, em função de bF | ON | alarmes presentes | OFF | Não habilitado |
| 1 | ON | aberto | SIM | ON, em função de bF | ON | alarmes presentes | OFF | Não habilitado |
| 2 | OFF | fechado | SIM | ON, em função de bF | ON | alarmes presentes | OFF | Não habilitado |
| 3 | ON | fechado | SIM | ON, em função de bF | ON | alarmes presentes | OFF | Não habilitado |
| 4 | OFF | aberto | NO | ON, em função de bF | ON | alarmes presentes | OFF | Não habilitado |
| 5 | ON | aberto | NO | ON, em função de bF | ON | alarmes presentes | OFF | Não habilitado |
| 6 | OFF | fechado | NO | ON, em função de bF | ON | alarmes presentes | OFF | Não habilitado |
| 7 | ON | fechado | NO | ON, em função de bF | ON | alarmes presentes | OFF | Não habilitado |
| 8 | OFF | aberto | SIM | OFF | ON | alarmes presentes | OFF | Não habilitado |
| 9 | ON | aberto | SIM | OFF | ON | alarmes presentes | OFF | Não habilitado |
| 10 | OFF | fechado | SIM | OFF | ON | alarmes presentes | OFF | Não habilitado |
| 11 | ON | fechado | SIM | OFF | ON | alarmes presentes | OFF | Não habilitado |
| 12 | OFF | aberto | NO | OFF | ON | alarmes presentes | OFF | Não habilitado |
| 13 | ON | aberto | NO | OFF | ON | alarmes presentes | OFF | Não habilitado |
| 14 | OFF | fechado | NO | OFF | ON | alarmes presentes | OFF | Não habilitado |
| 15 | ON | fechado | NO | OFF | ON | alarmes presentes | OFF | Não habilitado |
| 16 | OFF | aberto | SIM | ON, em função de bF | OFF | alarmes presentes | OFF | Não habilitado |
| 17 | ON | aberto | SIM | ON, em função de bF | OFF | alarmes presentes | OFF | Não habilitado |
| 18 | OFF | fechado | SIM | ON, em função de bF | OFF | alarmes presentes | OFF | Não habilitado |
| 19 | ON | fechado | SIM | ON, em função de bF | OFF | alarmes presentes | OFF | Não habilitado |
| 20 | OFF | aberto | NO | ON, em função de bF | OFF | alarmes presentes | OFF | Não habilitado |
| 21 | ON | aberto | NO | ON, em função de bF | OFF | alarmes presentes | OFF | Não habilitado |
| 22 | OFF | fechado | NO | ON, em função de bF | OFF | alarmes presentes | OFF | Não habilitado |
| 23 | ON | fechado | NO | ON, em função de bF | OFF | alarmes presentes | OFF | Não habilitado |
| 24 | OFF | aberto | SIM | OFF | OFF | alarmes presentes | OFF | Não habilitado |
| 25 | ON | aberto | SIM | OFF | OFF | alarmes presentes | OFF | Não habilitado |
| 26 | OFF | fechado | SIM | OFF | OFF | alarmes presentes | OFF | Não habilitado |
| 27 | ON | fechado | SIM | OFF | OFF | alarmes presentes | OFF | Não habilitado |
| 28 | OFF | aberto | NO | OFF | OFF | alarmes presentes | OFF | Não habilitado |
| 29 | ON | aberto | NO | OFF | OFF | alarmes presentes | OFF | Não habilitado |
| 30 | OFF | fechado | NO | OFF | OFF | alarmes presentes | OFF | Não habilitado |
| 31 | ON | fechado | NO | OFF | OFF | alarmes presentes | OFF | Não habilitado |
| 32 | OFF | aberto | SIM | ON, em função de bF | ON | alarmes ausentes | OFF | Não habilitado |
| 33 | ON | aberto | SIM | ON, em função de bF | ON | alarmes ausentes | OFF | Não habilitado |
| 34 | OFF | fechado | SIM | ON, em função de bF | ON | alarmes ausentes | OFF | Não habilitado |
| 35 | ON | fechado | SIM | ON, em função de bF | ON | alarmes ausentes | OFF | Não habilitado |
| 36 | OFF | aberto | NO | ON, em função de bF | ON | alarmes ausentes | OFF | Não habilitado |
| 37 | ON | aberto | NO | ON, em função de bF | ON | alarmes ausentes | OFF | Não habilitado |
| 38 | OFF | fechado | NO | ON, em função de bF | ON | alarmes ausentes | OFF | Não habilitado |
| 39 | ON | fechado | NO | ON, em função de bF | ON | alarmes ausentes | OFF | Não habilitado |
| 40 | OFF | aberto | SIM | OFF | ON | alarmes ausentes | OFF | Não habilitado |
| 41 | ON | aberto | SIM | OFF | ON | alarmes ausentes | OFF | Não habilitado |
| 42 | OFF | fechado | SIM | OFF | ON | alarmes ausentes | OFF | Não habilitado |
| 43 | ON | fechado | SIM | OFF | ON | alarmes ausentes | OFF | Não habilitado |
| 44 | OFF | aberto | NO | OFF | ON | alarmes ausentes | OFF | Não habilitado |
| 45 | ON | aberto | NO | OFF | ON | alarmes ausentes | OFF | Não habilitado |
| 46 | OFF | fechado | NO | OFF | ON | alarmes ausentes | OFF | Não habilitado |
| 47 | ON | fechado | NO | OFF | ON | alarmes ausentes | OFF | Não habilitado |
| 48 | OFF | aberto | SIM | ON, em função de bF | OFF | alarmes ausentes | OFF | Não habilitado |
| 49 | ON | aberto | SIM | ON, em função de bF | OFF | alarmes ausentes | OFF | Não habilitado |
| 50 | OFF | fechado | SIM | ON, em função de bF | OFF | alarmes ausentes | OFF | Não habilitado |
| 51 | ON | fechado | SIM | ON, em função de bF | OFF | alarmes ausentes | OFF | Não habilitado |
| 52 | OFF | aberto | NO | ON, em função de bF | OFF | alarmes ausentes | OFF | Não habilitado |
| 53 | ON | aberto | NO | ON, em função de bF | OFF | alarmes ausentes | OFF | Não habilitado |
| 54 | OFF | fechado | NO | ON, em função de bF | OFF | alarmes ausentes | OFF | Não habilitado |
| 55 | ON | fechado | NO | ON, em função de bF | OFF | alarmes ausentes | OFF | Não habilitado |
| 56 | OFF | aberto | SIM | OFF | OFF | alarmes ausentes | OFF | Não habilitado |
| 57 | ON | aberto | SIM | OFF | OFF | alarmes ausentes | OFF | Não habilitado |
| 58 | OFF | fechado | SIM | OFF | OFF | alarmes ausentes | OFF | Não habilitado |
| 59 | ON | fechado | SIM | OFF | OFF | alarmes ausentes | OFF | Não habilitado |
| 60 | OFF | aberto | NO | OFF | OFF | alarmes ausentes | OFF | Não habilitado |
| 61 | ON | aberto | NO | OFF | OFF | alarmes ausentes | OFF | Não habilitado |
| 62 | OFF | fechado | NO | OFF | OFF | alarmes ausentes | OFF | Não habilitado |

| b1 | Oscilação relay alarme na presença de alarme "CY" | Descarga por diluição por contador | Descarga de nova solicitação ≤ 2/3 solicitação atual (contatto aperto) | Descarga total por inatividade | Visualização dos alarmes "CL" & "CP" | Relé de alarmes ativado se... | Descarga total periódica | Habilitação gestão relé M14 de sinalização de solicitação de vapor / comando do ventilador externo |
|-----|---|------------------------------------|--|--------------------------------|--------------------------------------|-------------------------------|--------------------------|--|
| 63 | ON | fechado | NO | OFF | OFF | alarmes ausentes | OFF | Não habilitado |
| 64 | OFF | aberto | SIM | ON, em função de bf | ON | alarmes presentes | ON, em função de bE | Não habilitado |
| 65 | ON | aberto | SIM | ON, em função de bf | ON | alarmes presentes | ON, em função de bE | Não habilitado |
| 66 | OFF | fechado | SIM | ON, em função de bf | ON | alarmes presentes | ON, em função de bE | Não habilitado |
| 67 | ON | fechado | SIM | ON, em função de bf | ON | alarmes presentes | ON, em função de bE | Não habilitado |
| 68 | OFF | aberto | NO | ON, em função de bf | ON | alarmes presentes | ON, em função de bE | Não habilitado |
| 69 | ON | aberto | NO | ON, em função de bf | ON | alarmes presentes | ON, em função de bE | Não habilitado |
| 70 | OFF | fechado | NO | ON, em função de bf | ON | alarmes presentes | ON, em função de bE | Não habilitado |
| 71 | ON | fechado | NO | ON, em função de bf | ON | alarmes presentes | ON, em função de bE | Não habilitado |
| 72 | OFF | aberto | SIM | OFF | ON | alarmes presentes | ON, em função de bE | Não habilitado |
| 73 | ON | aberto | SIM | OFF | ON | alarmes presentes | ON, em função de bE | Não habilitado |
| 74 | OFF | fechado | SIM | OFF | ON | alarmes presentes | ON, em função de bE | Não habilitado |
| 75 | ON | fechado | SIM | OFF | ON | alarmes presentes | ON, em função de bE | Não habilitado |
| 76 | OFF | aberto | NO | OFF | ON | alarmes presentes | ON, em função de bE | Não habilitado |
| 77 | ON | aberto | NO | OFF | ON | alarmes presentes | ON, em função de bE | Não habilitado |
| 78 | OFF | fechado | NO | OFF | ON | alarmes presentes | ON, em função de bE | Não habilitado |
| 79 | ON | fechado | NO | OFF | ON | alarmes presentes | ON, em função de bE | Não habilitado |
| 80 | OFF | aberto | SIM | ON, em função de bf | OFF | alarmes presentes | ON, em função de bE | Não habilitado |
| 81 | ON | aberto | SIM | ON, em função de bf | OFF | alarmes presentes | ON, em função de bE | Não habilitado |
| 82 | OFF | fechado | SIM | ON, em função de bf | OFF | alarmes presentes | ON, em função de bE | Não habilitado |
| 83 | ON | fechado | SIM | ON, em função de bf | OFF | alarmes presentes | ON, em função de bE | Não habilitado |
| 84 | OFF | aberto | NO | ON, em função de bf | OFF | alarmes presentes | ON, em função de bE | Não habilitado |
| 85 | ON | aberto | NO | ON, em função de bf | OFF | alarmes presentes | ON, em função de bE | Não habilitado |
| 86 | OFF | fechado | NO | ON, em função de bf | OFF | alarmes presentes | ON, em função de bE | Não habilitado |
| 87 | ON | fechado | NO | ON, em função de bf | OFF | alarmes presentes | ON, em função de bE | Não habilitado |
| 88 | OFF | aberto | SIM | OFF | OFF | alarmes presentes | ON, em função de bE | Não habilitado |
| 89 | ON | aberto | SIM | OFF | OFF | alarmes presentes | ON, em função de bE | Não habilitado |
| 90 | OFF | fechado | SIM | OFF | OFF | alarmes presentes | ON, em função de bE | Não habilitado |
| 91 | ON | fechado | SIM | OFF | OFF | alarmes presentes | ON, em função de bE | Não habilitado |
| 92 | OFF | aberto | NO | OFF | OFF | alarmes presentes | ON, em função de bE | Não habilitado |
| 93 | ON | aberto | NO | OFF | OFF | alarmes presentes | ON, em função de bE | Não habilitado |
| 94 | OFF | fechado | NO | OFF | OFF | alarmes presentes | ON, em função de bE | Não habilitado |
| 95 | ON | fechado | NO | OFF | OFF | alarmes presentes | ON, em função de bE | Não habilitado |
| 96 | OFF | aberto | SIM | ON, em função de bf | ON | alarmes ausentes | ON, em função de bE | Não habilitado |
| 97 | ON | aberto | SIM | ON, em função de bf | ON | alarmes ausentes | ON, em função de bE | Não habilitado |
| 98 | OFF | fechado | SIM | ON, em função de bf | ON | alarmes ausentes | ON, em função de bE | Não habilitado |
| 99 | ON | fechado | SIM | ON, em função de bf | ON | alarmes ausentes | ON, em função de bE | Não habilitado |
| 100 | OFF | aberto | NO | ON, em função de bf | ON | alarmes ausentes | ON, em função de bE | Não habilitado |
| 101 | ON | aberto | NO | ON, em função de bf | ON | alarmes ausentes | ON, em função de bE | Não habilitado |
| 102 | OFF | fechado | NO | ON, em função de bf | ON | alarmes ausentes | ON, em função de bE | Não habilitado |
| 103 | ON | fechado | NO | ON, em função de bf | ON | alarmes ausentes | ON, em função de bE | Não habilitado |
| 104 | OFF | aberto | SIM | OFF | ON | alarmes ausentes | ON, em função de bE | Não habilitado |
| 105 | ON | aberto | SIM | OFF | ON | alarmes ausentes | ON, em função de bE | Não habilitado |
| 106 | OFF | fechado | SIM | OFF | ON | alarmes ausentes | ON, em função de bE | Não habilitado |
| 107 | ON | fechado | SIM | OFF | ON | alarmes ausentes | ON, em função de bE | Não habilitado |
| 108 | OFF | aberto | NO | OFF | ON | alarmes ausentes | ON, em função de bE | Não habilitado |
| 109 | ON | aberto | NO | OFF | ON | alarmes ausentes | ON, em função de bE | Não habilitado |
| 110 | OFF | fechado | NO | OFF | ON | alarmes ausentes | ON, em função de bE | Não habilitado |
| 111 | ON | fechado | NO | OFF | ON | alarmes ausentes | ON, em função de bE | Não habilitado |
| 112 | OFF | aberto | SIM | ON, em função de bf | OFF | alarmes ausentes | ON, em função de bE | Não habilitado |
| 113 | ON | aberto | SIM | ON, em função de bf | OFF | alarmes ausentes | ON, em função de bE | Não habilitado |
| 114 | OFF | fechado | SIM | ON, em função de bf | OFF | alarmes ausentes | ON, em função de bE | Não habilitado |
| 115 | ON | fechado | SIM | ON, em função de bf | OFF | alarmes ausentes | ON, em função de bE | Não habilitado |
| 116 | OFF | aberto | NO | ON, em função de bf | OFF | alarmes ausentes | ON, em função de bE | Não habilitado |
| 117 | ON | aberto | NO | ON, em função de bf | OFF | alarmes ausentes | ON, em função de bE | Não habilitado |
| 118 | OFF | fechado | NO | ON, em função de bf | OFF | alarmes ausentes | ON, em função de bE | Não habilitado |
| 119 | ON | fechado | NO | ON, em função de bf | OFF | alarmes ausentes | ON, em função de bE | Não habilitado |
| 120 | OFF | aberto | SIM | OFF | OFF | alarmes ausentes | ON, em função de bE | Não habilitado |
| 121 | ON | aberto | SIM | OFF | OFF | alarmes ausentes | ON, em função de bE | Não habilitado |
| 122 | OFF | fechado | SIM | OFF | OFF | alarmes ausentes | ON, em função de bE | Não habilitado |
| 123 | ON | fechado | SIM | OFF | OFF | alarmes ausentes | ON, em função de bE | Não habilitado |
| 124 | OFF | aberto | NO | OFF | OFF | alarmes ausentes | ON, em função de bE | Não habilitado |
| 75 | ON | aberto | NO | OFF | OFF | alarmes ausentes | ON, em função de bE | Não habilitado |
| 126 | OFF | fechado | NO | OFF | OFF | alarmes ausentes | ON, em função de bE | Não habilitado |
| 127 | ON | fechado | NO | OFF | OFF | alarmes ausentes | ON, em função de bE | Não habilitado |

| b1 | Oscilação relay alarme na presença de alarme "CY" | Descarga por diluição por contador | Descarga de nova solicitação ≤ 2/3 solicitação atual (contatto aperto) | Descarga total por inatividade | Visualização dos alarmes "CL" & "CP" | Relé de alarmes ativado se... | Descarga total periódica | Habilitação gestão relé M14 de sinalização de solicitação de vapor / comando do ventilador externo |
|-----|---|------------------------------------|--|--------------------------------|--------------------------------------|-------------------------------|--------------------------|--|
| 128 | OFF | aberto | SIM | ON (bF) | ON | alarmes presentes | OFF | Habilitado |
| 129 | ON | aberto | SIM | ON (bF) | ON | alarmes presentes | OFF | Habilitado |
| 130 | OFF | fechado | SIM | ON (bF) | ON | alarmes presentes | OFF | Habilitado |
| 131 | ON | fechado | SIM | ON (bF) | ON | alarmes presentes | OFF | Habilitado |
| 132 | OFF | aberto | NO | ON (bF) | ON | alarmes presentes | OFF | Habilitado |
| 133 | ON | aberto | NO | ON (bF) | ON | alarmes presentes | OFF | Habilitado |
| 134 | OFF | fechado | NO | ON (bF) | ON | alarmes presentes | OFF | Habilitado |
| 135 | ON | fechado | NO | ON (bF) | ON | alarmes presentes | OFF | Habilitado |
| 136 | OFF | aberto | SIM | OFF | ON | alarmes presentes | OFF | Habilitado |
| 137 | ON | aberto | SIM | OFF | ON | alarmes presentes | OFF | Habilitado |
| 138 | OFF | fechado | SIM | OFF | ON | alarmes presentes | OFF | Habilitado |
| 139 | ON | fechado | SIM | OFF | ON | alarmes presentes | OFF | Habilitado |
| 140 | OFF | aberto | NO | OFF | OFF | alarmes presentes | OFF | Habilitado |
| 141 | ON | aberto | NO | OFF | ON | alarmes presentes | OFF | Habilitado |
| 142 | OFF | fechado | NO | OFF | ON | alarmes presentes | OFF | Habilitado |
| 143 | ON | fechado | NO | OFF | ON | alarmes presentes | OFF | Habilitado |
| 144 | OFF | aberto | SIM | ON (bF) | OFF | alarmes presentes | OFF | Habilitado |
| 145 | ON | aberto | SIM | ON (bF) | OFF | alarmes presentes | OFF | Habilitado |
| 146 | OFF | fechado | SIM | ON (bF) | OFF | alarmes presentes | OFF | Habilitado |
| 147 | ON | fechado | SIM | ON (bF) | OFF | alarmes presentes | OFF | Habilitado |
| 148 | OFF | aberto | NO | ON (bF) | OFF | alarmes presentes | OFF | Habilitado |
| 149 | ON | aberto | NO | ON (bF) | OFF | alarmes presentes | OFF | Habilitado |
| 150 | OFF | fechado | NO | ON (bF) | OFF | alarmes presentes | OFF | Habilitado |
| 151 | ON | fechado | NO | ON (bF) | OFF | alarmes presentes | OFF | Habilitado |
| 152 | OFF | aberto | SIM | OFF | OFF | alarmes presentes | OFF | Habilitado |
| 153 | ON | aberto | SIM | OFF | OFF | alarmes presentes | OFF | Habilitado |
| 154 | OFF | fechado | SIM | OFF | OFF | alarmes presentes | OFF | Habilitado |
| 155 | ON | fechado | SIM | OFF | OFF | alarmes presentes | OFF | Habilitado |
| 156 | OFF | aberto | NO | OFF | OFF | alarmes presentes | OFF | Habilitado |
| 157 | ON | aberto | NO | OFF | OFF | alarmes presentes | OFF | Habilitado |
| 158 | OFF | fechado | NO | OFF | OFF | alarmes presentes | OFF | Habilitado |
| 159 | ON | fechado | NO | OFF | OFF | alarmes presentes | OFF | Habilitado |
| 160 | OFF | aberto | SIM | ON (bF) | ON | alarmes ausentes | OFF | Habilitado |
| 161 | ON | aberto | SIM | ON (bF) | ON | alarmes ausentes | OFF | Habilitado |
| 162 | OFF | fechado | SIM | ON (bF) | ON | alarmes ausentes | OFF | Habilitado |
| 163 | ON | fechado | SIM | ON (bF) | ON | alarmes ausentes | OFF | Habilitado |
| 164 | OFF | aberto | NO | ON (bF) | ON | alarmes ausentes | OFF | Habilitado |
| 165 | ON | aberto | NO | ON (bF) | ON | alarmes ausentes | OFF | Habilitado |
| 166 | OFF | fechado | NO | ON (bF) | ON | alarmes ausentes | OFF | Habilitado |
| 167 | ON | fechado | NO | ON (bF) | ON | alarmes ausentes | OFF | Habilitado |
| 168 | OFF | aberto | SIM | OFF | ON | alarmes ausentes | OFF | Habilitado |
| 169 | ON | aberto | SIM | OFF | ON | alarmes ausentes | OFF | Habilitado |
| 170 | OFF | fechado | SIM | OFF | ON | alarmes ausentes | OFF | Habilitado |
| 171 | ON | fechado | SIM | OFF | ON | alarmes ausentes | OFF | Habilitado |
| 172 | OFF | aberto | NO | OFF | ON | alarmes ausentes | OFF | Habilitado |
| 173 | ON | aberto | NO | OFF | ON | alarmes ausentes | OFF | Habilitado |
| 174 | OFF | fechado | NO | OFF | ON | alarmes ausentes | OFF | Habilitado |
| 175 | ON | fechado | NO | OFF | ON | alarmes ausentes | OFF | Habilitado |
| 176 | OFF | aberto | SIM | ON (bF) | OFF | alarmes ausentes | OFF | Habilitado |
| 177 | ON | aberto | SIM | ON (bF) | OFF | alarmes ausentes | OFF | Habilitado |
| 178 | OFF | fechado | SIM | ON (bF) | OFF | alarmes ausentes | OFF | Habilitado |
| 179 | ON | fechado | SIM | ON (bF) | OFF | alarmes ausentes | OFF | Habilitado |
| 180 | OFF | aberto | NO | ON (bF) | OFF | alarmes ausentes | OFF | Habilitado |
| 181 | ON | aberto | NO | ON (bF) | OFF | alarmes ausentes | OFF | Habilitado |
| 182 | OFF | fechado | NO | ON (bF) | OFF | alarmes ausentes | OFF | Habilitado |
| 183 | ON | fechado | NO | ON (bF) | OFF | alarmes ausentes | OFF | Habilitado |
| 184 | OFF | aberto | SIM | OFF | OFF | alarmes ausentes | OFF | Habilitado |
| 185 | ON | aberto | SIM | OFF | OFF | alarmes ausentes | OFF | Habilitado |
| 186 | OFF | fechado | SIM | OFF | OFF | alarmes ausentes | OFF | Habilitado |
| 187 | ON | fechado | SIM | OFF | OFF | alarmes ausentes | OFF | Habilitado |
| 188 | OFF | aberto | NO | OFF | OFF | alarmes ausentes | OFF | Habilitado |
| 189 | ON | aberto | NO | OFF | OFF | alarmes ausentes | OFF | Habilitado |
| 190 | OFF | fechado | NO | OFF | OFF | alarmes ausentes | OFF | Habilitado |

| b1 | Oscilação relay alarme na presença de alarme "CY" | Descarga por diluição por contador | Descarga de nova solicitação ≤ 2/3 solicitação atual (contatto aperto) | Descarga total por inatividade | Visualização dos alarmes "CL" & "CP" | Relé de alarmes ativado se... | Descarga total periódica | Habilitação gestão relé M14 de sinalização de solicitação de vapor / comando do ventilador externo |
|-----|---|------------------------------------|--|--------------------------------|--------------------------------------|-------------------------------|--------------------------|--|
| 191 | ON | fechado | NO | OFF | OFF | alarmes ausentes | OFF | Habilitado |
| 192 | OFF | aberto | SIM | ON (bF) | ON | alarmes presentes | ON (bE) | Habilitado |
| 193 | ON | aberto | SIM | ON (bF) | ON | alarmes presentes | ON (bE) | Habilitado |
| 194 | OFF | fechado | SIM | ON (bF) | ON | alarmes presentes | ON (bE) | Habilitado |
| 195 | ON | fechado | SIM | ON (bF) | ON | alarmes presentes | ON (bE) | Habilitado |
| 196 | OFF | aberto | NO | ON (bF) | ON | alarmes presentes | ON (bE) | Habilitado |
| 197 | ON | aberto | NO | ON (bF) | ON | alarmes presentes | ON (bE) | Habilitado |
| 198 | OFF | fechado | NO | ON (bF) | ON | alarmes presentes | ON (bE) | Habilitado |
| 199 | ON | fechado | NO | ON (bF) | ON | alarmes presentes | ON (bE) | Habilitado |
| 200 | OFF | aberto | SIM | OFF | ON | alarmes presentes | ON (bE) | Habilitado |
| 201 | ON | aberto | SIM | OFF | ON | alarmes presentes | ON (bE) | Habilitado |
| 202 | OFF | fechado | SIM | OFF | ON | alarmes presentes | ON (bE) | Habilitado |
| 203 | ON | fechado | SIM | OFF | ON | alarmes presentes | ON (bE) | Habilitado |
| 204 | OFF | aberto | NO | OFF | ON | alarmes presentes | ON (bE) | Habilitado |
| 205 | ON | aberto | NO | OFF | ON | alarmes presentes | ON (bE) | Habilitado |
| 206 | OFF | fechado | NO | OFF | ON | alarmes presentes | ON (bE) | Habilitado |
| 207 | ON | fechado | NO | OFF | ON | alarmes presentes | ON (bE) | Habilitado |
| 208 | OFF | aberto | SIM | ON (bF) | OFF | alarmes presentes | ON (bE) | Habilitado |
| 209 | ON | aberto | SIM | ON (bF) | OFF | alarmes presentes | ON (bE) | Habilitado |
| 210 | OFF | fechado | SIM | ON (bF) | OFF | alarmes presentes | ON (bE) | Habilitado |
| 211 | ON | fechado | SIM | ON (bF) | OFF | alarmes presentes | ON (bE) | Habilitado |
| 212 | OFF | aberto | NO | ON (bF) | OFF | alarmes presentes | ON (bE) | Habilitado |
| 213 | ON | aberto | NO | ON (bF) | OFF | alarmes presentes | ON (bE) | Habilitado |
| 214 | OFF | fechado | NO | ON (bF) | OFF | alarmes presentes | ON (bE) | Habilitado |
| 215 | ON | fechado | NO | ON (bF) | OFF | alarmes presentes | ON (bE) | Habilitado |
| 216 | OFF | aberto | SIM | OFF | OFF | alarmes presentes | ON (bE) | Habilitado |
| 217 | ON | aberto | SIM | OFF | OFF | alarmes presentes | ON (bE) | Habilitado |
| 218 | OFF | fechado | SIM | OFF | OFF | alarmes presentes | ON (bE) | Habilitado |
| 219 | ON | fechado | SIM | OFF | OFF | alarmes presentes | ON (bE) | Habilitado |
| 220 | OFF | aberto | NÃO | OFF | OFF | alarmes presentes | ON (bE) | Habilitado |
| 221 | ON | aberto | NÃO | OFF | OFF | alarmes presentes | ON (bE) | Habilitado |
| 222 | OFF | fechado | NÃO | OFF | OFF | alarmes presentes | ON (bE) | Habilitado |
| 223 | ON | fechado | NÃO | OFF | OFF | alarmes presentes | ON (bE) | Habilitado |
| 224 | OFF | aberto | SIM | ON (bF) | ON | alarmes ausentes | ON (bE) | Habilitado |
| 225 | ON | aberto | SIM | ON (bF) | ON | alarmes ausentes | ON (bE) | Habilitado |
| 226 | OFF | fechado | SIM | ON (bF) | ON | alarmes ausentes | ON (bE) | Habilitado |
| 227 | ON | fechado | SIM | ON (bF) | ON | alarmes ausentes | ON (bE) | Habilitado |
| 228 | OFF | aberto | NÃO | ON (bF) | ON | alarmes ausentes | ON (bE) | Habilitado |
| 229 | ON | aberto | NÃO | ON (bF) | ON | alarmes ausentes | ON (bE) | Habilitado |
| 230 | OFF | fechado | NÃO | ON (bF) | ON | alarmes ausentes | ON (bE) | Habilitado |
| 231 | ON | fechado | NÃO | ON (bF) | ON | alarmes ausentes | ON (bE) | Habilitado |
| 232 | OFF | aberto | SIM | OFF | ON | alarmes ausentes | ON (bE) | Habilitado |
| 233 | ON | aberto | SIM | OFF | ON | alarmes ausentes | ON (bE) | Habilitado |
| 234 | OFF | fechado | SIM | OFF | ON | alarmes ausentes | ON (bE) | Habilitado |
| 235 | ON | fechado | SIM | OFF | ON | alarmes ausentes | ON (bE) | Habilitado |
| 236 | OFF | aberto | NÃO | OFF | ON | alarmes ausentes | ON (bE) | Habilitado |
| 237 | ON | aberto | NÃO | OFF | ON | alarmes ausentes | ON (bE) | Habilitado |
| 238 | OFF | fechado | NÃO | OFF | ON | alarmes ausentes | ON (bE) | Habilitado |
| 239 | ON | fechado | NÃO | OFF | ON | alarmes ausentes | ON (bE) | Habilitado |
| 240 | OFF | aberto | SIM | ON (bF) | OFF | alarmes ausentes | ON (bE) | Habilitado |
| 241 | ON | aberto | SIM | ON (bF) | OFF | alarmes ausentes | ON (bE) | Habilitado |
| 242 | OFF | fechado | SIM | ON (bF) | OFF | alarmes ausentes | ON (bE) | Habilitado |
| 243 | ON | fechado | SIM | ON (bF) | OFF | alarmes ausentes | ON (bE) | Habilitado |
| 244 | OFF | aberto | NÃO | ON (bF) | OFF | alarmes ausentes | ON (bE) | Habilitado |
| 245 | ON | aberto | NÃO | ON (bF) | OFF | alarmes ausentes | ON (bE) | Habilitado |
| 246 | OFF | fechado | NÃO | ON (bF) | OFF | alarmes ausentes | ON (bE) | Habilitado |
| 247 | ON | fechado | NÃO | ON (bF) | OFF | alarmes ausentes | ON (bE) | Habilitado |
| 248 | OFF | aberto | SIM | OFF | OFF | alarmes ausentes | ON (bE) | Habilitado |
| 249 | ON | aberto | SIM | OFF | OFF | alarmes ausentes | ON (bE) | Habilitado |
| 250 | OFF | fechado | SIM | OFF | OFF | alarmes ausentes | ON (bE) | Habilitado |
| 251 | ON | fechado | SIM | OFF | OFF | alarmes ausentes | ON (bE) | Habilitado |
| 252 | OFF | aberto | NÃO | OFF | OFF | alarmes ausentes | ON (bE) | Habilitado |
| 253 | ON | aberto | NÃO | OFF | OFF | alarmes ausentes | ON (bE) | Habilitado |
| 254 | OFF | fechado | NÃO | OFF | OFF | alarmes ausentes | ON (bE) | Habilitado |
| 255 | ON | fechado | NÃO | OFF | OFF | alarmes ausentes | ON (bE) | Habilitado |

11.7 CONTROLE DA PLACA VIA REDE

As variáveis referidas na lista são somente um set de todas as variáveis internas. NÃO CONFIGURE VARIÁVEIS NÃO PRESENTES NA TABELA, DO CONTRÁRIO, EXISTE O RISCO DE COMPROMETER O FUNCIONAMENTO DO UMIDIFICADOR.

NOTA: A release software é formada de 4 dígitos e é indicada na etiqueta adesiva no verso do controle. Por exemplo, o código "1.080" indica: release hardware "1.0" e release software "8.0". Assegure-se de ter configurado o endereço correto de rede no parâmetro C3 (variável interna I13) antes de endereçar os controles UEY. Cada umidificador é configurado de default com o endereço 1, cada unidade 2 não poderá ter o mesmo endereço.

| "A" | | variáveis analógicas* (Modbus®: REGISTERS) |
|--------------|----------------|---|
| CAREL | Modbus® | |
| 3 | | parâm. d9: produção nominal em kg/h (veja tabela parâmetros) |
| 4 | | parâm. d7: produção máxima em kg/h (veja tabela parâmetros) |
| 15 | | parâm. d3: capacidade instantânea de vapor kg/h; somente leitura. ex.: formato "#### = #### (100 = 100 kg/h)". |
| 30 | | parâm. d6: corrente (A); somente leitura. ex.: formato "#### = #### (16 = 16a)". |
| 33 | | parâm. C8: tempo máximo de ausência de dados (destinados ao controle) em RS485 que gera stop produção + alarme "ACIMA" (veja tabela parâmetros) |

* Os dados provenientes do controle são interpretados com um dígito decimal.

Ex.: var. 3=150 significa 15.0 kg/h

| "I" | | variáveis inteiras (Modbus®: REGISTERS) |
|--------------|----------------|---|
| CAREL | Modbus® | |
| 1 | 256 | parâm. P0: máxima produção (veja tabela parâmetros) |
| 2 | 257 | parâm. A0: modalidade de funcionamento (veja tabela parâmetros) |
| 3 | 258 | parâm. A1: unidade de medida (veja tabela parâmetros) |
| 4 | 259 | parâm. A2: tipo de solicitação de produção (veja tabela parâmetros) |
| 5 | 260 | parâm. b1: funcionalidades adicionais (veja tabela parâmetros) |
| 6 | 261 | parâm. b2: tempo de atraso no desligamento (veja tabela parâmetros) |
| 7 | 262 | parâm. b4: condutibilidade da água (veja tabela parâmetros) |
| 8 | 263 | parâm. b5: limite de pré-alarمة de condutibilidade (veja tabela parâmetros) |
| 9 | 264 | parâm. b6: imite de alarme de condutibilidade (veja tabela parâmetros) |
| 10 | 265 | parâm. b7: regulagem limite de detecção espuma (veja tabela parâmetros) |
| 11 | 266 | parâm. b8: regulagem condutibilidade interna do cilindro funcionante respeito àquela nominal |
| 12 | 267 | parâm. C0: valor nominal visualizado (veja tabela parâmetros) |
| 13 | 268 | parâm. C3: endereço da porta serial (veja tabela parâmetros) |
| 14 | 269 | parâm. C4: baud rate (veja tabela parâmetros) |
| 15 | 270 | parâm. C5: supervisor: frame (veja tabela parâmetros) |
| 16 | 271 | parâm. C6: atraso envio resposta serial (veja tabela parâmetros) |
| 17 | 272 | parâm. b9: redução duração descarga por diluição (veja tabela parâmetros) |
| 18 | 273 | parâm. bb: tempo em horas limite manutenção cilindro (veja tabela parâmetros) |
| 19 | 274 | parâm. bE: tempo limite entre duas descargas periódicas (veja tabela parâmetros) |
| 20 | 275 | parâm. bF: dias de espera para descarga inatividade (veja tabela parâmetros) |
| 44 | 299 | parâm. d1: sinal de comando por regulador externo veja parágrafo "controle da produção através das variáveis inteiras I62 e I63, somente leitura. ex.: formato "#### = #### (0%-100%, step 1%)" |
| 46 | 301 | estado do umidificador (somente leitura) 0 = desativado (nenhuma solicitação ou bloqueado ou desabilitado); 1 = início ciclo evaporação; 2 = carregamento de água em curso; 3 = evaporação em curso; 4 = descarga AFS; 5 = descarga de água (por diluição ou manual); 6 = término da descarga de água; 7 = descarga completa devido a longo período de inatividade; 8 = descarga completa por solicitação manual ou de rede; 9 = gestão falta de água; 10 = pré-lavagem; 11 = descarga periódica |
| 47 | 302 | tipo de fase do umidif. (somente leitura) 0 = desativado; 1 = soft start; 2 = início da produção regular após a produção reduzida; 3 = prod. regular; 4 = produção reduzida; 5,6,7 = soft start |
| 49 | 304 | parâm. d5: condutibilidade da água de alimentação [μ S/cm] somente leitura, veja tab. parâm. |
| 54 | 309 | parâm. db: contador da máquina (não zerável, veja tabela parâmetros) |
| 55 | 310 | parâm. dA: contador cilindro (zerável, veja tabela parâmetros) |
| 62 | 317 | comandos via RS485 ; Bit 1: reset contador dA; Bit 2: solicitação de produção via variável I63; Bit 3: pré-lavagem; Bit 4: reset dos alarmes ativos; Bit 6: Flag habilitação stop produção + alarme para serial desconectada; Bit 7: Flag solicitação alarme mais antigo; Bit 8: Flag solicitação alarme mais recente; Bit 9: Flag carregamento primeiro alarme do histórico; Bit 12: Flab habilitação criação backup usuário. Com exceção do bit2, os outros são sempre lidos como 0. Durante o acendimento todos os bits valem 0. |
| 63 | 318 | solicitação de produção via rede (quando I62 bit2 = 4) (0%-100%, step 1%). |
| 64 | 319 | match-digit placa de controle (somente leitura) |
| 67 | 577 | parâm. c7 (veja tabela parâmetros) |
| 83 | 338 | estado dos alarmes: Bit 0: Presença de pelo menos um alarme BLOCK; Bit 1: Presença de pelo menos um alarme DISAB; Bit 2: Presença de pelo menos um alarme WARN |
| 84 | 339 | alarmes bloqueadores somente leitura, de bit (b7=sétimo bit), bit=1 alarme ativo. veja tabela alarmes: b0: alarme Mn; b1: alarme EC; b2: alarme E1; b3: alarme E0; b4: alarme EH; b5: alarme EP; b6: não utilizado; b7: não utilizado. |
| 85 | 340 | alarmes desabilitados somente leitura, de bit (b7=sétimo bit), bit=1 alarme ativo. veja tabela alarmes: b0: alarme EU (reset automático); b1: alarme E3; b2: alarme EF (reset automático); b3: alarme Ed; b4: não utilizado; b5: não utilizado; b6: não utilizado; b7: não utilizado. |
| 86 | 341 | advertências somente leitura, de bit (b7=sétimo bit), bit=1 alarme ativo. veja tabela alarmes: b0: pré-alarمة CY; b1: warning Ec; b2: pré-alarمة EA; b3: pré-alarمة CP; b4: pré-alarمة CL; b5, b6, b7: não utilizados |
| 89 | 344 | leitura de uma linha do histórico de alarmes (veja variável I62, bit7-8-9) |

| "D" | variáveis digitais (Modbus®: COILS) |
|-----------------|--|
| CAREL - Modbus® | |
| 1 | umidificador desabilitado por ON/OFF remoto (terminais M2.4 M2.5) somente leitura |
| 2 | sinal de comando desabilitação D2=1 => UEY desabilitado; D2=0 => UEY habilitado (similar a ON/OFF remoto) |
| 3 | umidificador pronto à espera de solicitação (somente leitura) |
| 4 | estado do tele-interruptor 0 = aberto, 1 = fechado (somente leitura) |
| 5 | estado saída a 24vac para a descarga 0 = não descarrega, 1 = descarrega (somente leitura) |
| 6 | estado saída relé para a descarga 0 = não descarrega, 1 = descarrega (somente leitura) |
| 7 | relé cumulativo de alarme 0 = não alimentado, 1 = alimentado (somente leitura) |
| 8 | estado saída a 24vac para o carregamento 0 = não carrega, 1 = carrega (somente leitura) |
| 10 | alto nível de água: 0 = sondas desativadas, 1 = sondas ativadas (somente leitura) |
| 17 | comando de descarga manual 0 = desativado, 1 = ativado; se configurado em 1 através da rede, o descarregamento será realizado até o tempo máximo ou até quando a var. 'D17' for zerada |
| 19 | terminal UEY conectado e on-line com UEY: 0 = não on-line, 1 = on-line (somente leitura) |

11.8 Controle da produção através das variáveis I62 e I63

- Via rede, logo após o acendimento, configure D2 = 0 (não é necessário reconfigurar D2 se a placa não for desligada).
- Configure I2 = 0 para o controle ON/OFF (A0 = 0), I2 = 1 para o controle proporcional (A0 = 1)
- Configure I62 = 4 para enviar a solicitação por meio da variável I63. Caso A0=0, se I63 ≤50: OFF; se I63 ≥51: ON
- Escreva a solicitação de produção na variável I63 com formato 000 to 100 (0% to 100%).

NOTA: se na variável I62 foi configurado o bit 6 = 1, a produção de vapor irá parar quando na serial RS485 não forem detectados os dados relativos ao controle por um período superior ao tempo configurado no parâmetro C8.

A produção poderá reiniciar quando chegarem novos dados.

11.9 Leitura histórico alarmes via rede

A variável em supervisão I89 mostra, um de cada vez, os alarmes que são memorizados no histórico. Normalmente esta variável irá mostrar sempre o código do alarme mais recente, para escorrer todos os alarmes memorizados, é necessário utilizar os seguintes bits da variável I62:

Variável I62 - bit7: Flag solicitação alarme precedente (somente escritura)
Carrega na I89 o código do alarme memorizado anteriormente àquele atualmente visualizado.
No caso em que este alarme já seja o mais antigo, carrega 0

Variável I62 - bit8: Flag solicitação alarme sucessivo (somente escritura)
Carrega na I89 o código do alarme memorizado sucessivamente àquele atualmente visualizado.
No caso em que este já seja o mais recente (por exemplo: depois de ter acionado o bit 0x0200) carrega 0

Variável I62 - bit9: Flag carregamento último alarme do histórico (somente escritura)
Carrega o código do alarme mais recente.

O histórico irá conter máximo os últimos 366 alarmes.

11.10 Perda de comunicação via rede

Em caso de interrupção da comunicação via rede, UEY para a unidade KUE abrindo o tele-interruptor; logo, UEY permanece à espera sem produzir vapor e o alarme E3 é visualizado. A produção de vapor aciona-se novamente na seguinte maneira:

- A comunicação com o controle externo se restabelece: UEY realiza automaticamente a solicitação do controle externo e o alarme E3 desaparece.
- UEY é desligado e aceso novamente: UEY produz ao ser solicitado pelo controle externo (se a comunicação foi restabelecida) ou quando solicitado através do sinal de solicitação externa (0-10 V, 4-20 mA, ecc.) enviado aos terminais M2:1-2-3. Deste modo, caso a comunicação com o controle externo for interrompida, de qualquer forma é possível acionar a produção de vapor desligando e ligando o UEY e enviando-lhe a solicitação através de um sinal externo 0-10V (4-20 mA, ecc.).

11.11 Protocolo Modbus® nas placas UEY

O protocolo Modbus® está disponível selecionando o parâmetro C7 (veja Parâmetros ligação serial).

No capítulo 7 uma lista de variáveis é disponível com os relativos endereços.

Para comandos de leitura/escritura múltipla, o número máximo de variáveis "Register" ou "Coil" è 20.

Estão disponíveis as seguintes funções:

- MB_READ_COIL_STATUS 1: permite a solicitação do estado ON ou OFF de um certo número de variáveis "Coil" (binárias, 1 bit) a partir do endereço especificado. Não é permitido o modo broadcast.
- MB_READ_INPUT_STATUS 2: operativamente idêntica à precedente.
- MB_READ_HOLDING_REG 3: permite a solicitação do valor de um bloqueio consecutivo de variáveis "Register" (numéricas de 16 bits). Não é permitido o modo broadcast.
- MB_READ_INPUT_REG 4: operativamente idêntica à precedente.
- MB_FORCE_SINGLE_COIL 5: permite forçar o estado de uma variável "Coil" (binária, 1 bit) ON ou OFF individualmente (especificar o endereço do bit a ser forçado). O modo broadcast é permitido.
- MB_PRESET_SINGLE_REG 6: permite a configuração do valor de uma variável "Register" individualmente (numérica de 16 bits). O modo broadcast é permitido.
- MB_FORCE_MULTIPLE_COIL 15: permite forçar o estado de um bloqueio de variáveis "Coil" (binárias, 1 bit) consecutivas (especifique o número de bits e o número de bytes). É permitido o modo broadcast.
- MB_PRESET_MULTIPLE_REG 16: permite a configuração do valor de um bloqueio consecutivo de variáveis "Register" (numéricas de 16 bits). É permitido o modo broadcast.

11.12 Exceptions geridas

- 01 illegal function
- 02 illegal data address
- 03 illegal data value

12 FUNÇÕES AVANÇADAS

12.1 Princípio de funcionamento

Os umidificadores de eletrodos submersos produzem vapor aquecendo e levando à ebulição a água contida no interior do cilindro. O calor é obtido fazendo passar corrente elétrica através da água do cilindro. Este procedimento é obtido aplicando uma tensão aos eletrodos (redes) submersos na água.

Inicialmente, quando o cilindro é novo ou recém limpo, a quantidade de corrente depende quase exclusivamente do tipo de água de alimentação: quanto mais rica de sais, mais conduz corrente e alcança antes o nível de produção de vapor solicitado. Com o passar do tempo o depósito de sais no cilindro aumenta (não evaporam com a água) contribuindo para o alcance da produção nominal. Regularmente, o nível de produção solicitado é mantido automaticamente através da regulagem da corrente absorvida, agindo no nível de água do cilindro.

Os sais que se depositam com o passar do tempo são causa do progressivo desgaste do cilindro. Para evitar um excessivo acúmulo, o umidificador periodicamente descarrega e substitui automaticamente uma certa quantidade de água.

12.2 Princípios de regulação

Regulação ON/OFF

A ação, de tipo "todo ou nada", é ativada por um contato externo que determina o set point e o diferencial de regulação.

O contato externo pode ser umidostato, o qual, de acordo com o estado, determina o funcionamento do umidificador:

- contato fechado: o umidificador produz vapor se o contato de ON/OFF estiver fecha;
- contato aberto: a produção de vapor termina.

Regulação proporcional

A produção de vapor é proporcional ao valor de um sinal "Y" proveniente de um dispositivo externo. O tipo de sinal é selecionável entre os seguintes: 0...10 Vdc, 2...10 Vdc, 0...20 mA, 4...20 mA

A excursão inteira é indicada com a faixa proporcional. A produção máxima do umidificador corresponde ao valor máximo do sinal externo, pode ser programada entre 20% e 100% do valor nominal do umidificador (parâmetro P0).

A produção mínima possui histerese de ativação dada pelo valor h_y , equivalente a 5% da inteira excursão da faixa proporcional do sin "Y".

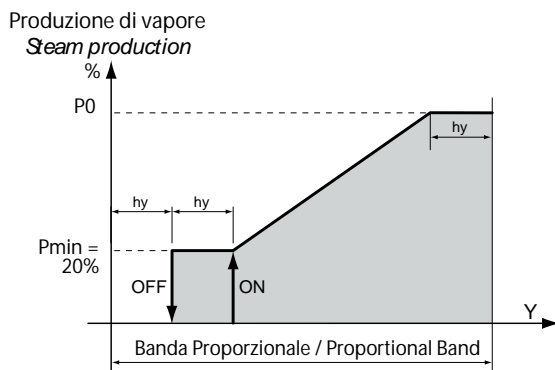

Fig. 12.a

12.3 Condutibilidade da água de alimentação

Medição e alarmes da condutibilidade

A condutibilidade da água de alimentação é medida pelo condutímetro na abertura da eletroválvula de alimentação.

São disponíveis dois limites configuráveis de alarme:

- b5: limite de pré-alarme (somente sinalização, sem ativação do relé;
- de alarme com retorno automático da sinalização no retorno da causa);
- b6: limite de alarme (bloqueio total da máquina com ativação do relé de alarme).

A intervenção ocorre quando a medição supera um dos dois limites continuamente por 60 minutos, ou instantaneamente se a medição supera em 3 vezes o próprio limite.

Para evitar a sinalização de alarme configure os limites acima do valor máximo de leitura.

12.4 Descarregamento automático da água

O umidificador descarrega e substitui automaticamente uma parte da água contida no cilindro para impedir uma concentração excessiva de sais após o processo de evaporação.

A boma de descarga é ativada por um tempo prefixado quando a condutibilidade interna supera o limite máximo; tal situação é identificada indiretamente através do cálculo da velocidade de evaporação.

Durante a fase de drenagem automática os eletrodos não são alimentados para impedir que a água descarregada fique em tensão (no display aparece a mensagem "dr").

Descarga por excesso de espuma

Na fase de produção de vapor pode formar-se uma camada de espuma sobre a água (depende do tipo de água utilizada). Tal espuma deve ser eliminada porque pode provocar vazamentos de água misturados ao vapor. Para identificar a presença de espuma, no teto do cilindro estão presentes dois eletrodos de detecção. Quando os eletrodos detectam espuma, o umidificador ativa uma série de descargas de água repetidamente. Se a situação persiste é ativada uma lavagem automática e completa do cilindro.

Descarga por inatividade

No caso de prolongada inutilização do umidificador (permanece aceso mas não produz vapor) é conveniente programar a descarga automática da água presente no cilindro para evitar estagnações e riscos higiênicos. O tempo de inatividade configurado com o parâmetro "bF" (default 3 dias). A descarga pode ser desabilitada configurando-se o parâmetro b1 (veja o parágrafo 11.6)

Descarga em tensão

Em virtude da descarga automática por excessiva presença de sais na água, os eletrodos não são alimentados e a produção de vapor se abaixa. Se for desejada a manutenção da tensão durante a descarga, configure o parâmetro b1 (veja o par. 11.6)

Descarga em virtude de forte redução da solicitação de produção

Em virtude de uma forte redução da solicitação de produção, o umidificador, ao invés de esperar que o nível de água (e a produção) diminua por efeito da própria produção, efetua uma descarga. A redução da solicitação de produção é considerada forte se a corrente apresentar um excesso de 33% em relação àquela associada à própria solicitação. É possível desabilitar esta função.

Configure o parâmetro b1 (veja o parágrafo 11.6)

Descarga periódica

No caso de utilização de água rica de substâncias como humus, limo, aconselha-se a configuração de uma descarga periódica do cilindro com o fim de não acumular resíduos.

Para configurar a descarga periódica é necessário colocar o peso 64 no parâmetro b1. Deste modo, a cada 24 horas o umidificador descarregará toda a água estagnadora no cilindro e será visualizado no display o código "dP" (drain period). Se a descarga periódica está habilitada, é possível variar o número de horas entre duas descargas periódicas através do parâmetro "bE".

Nota:

Para a descarga manual veja o cap. 6, para aquela mecânica veja o par. 9.4.

12.5 Gestão automática da falta da água de alimentação

O umidificador identifica a falata de água de alimentação (ou a quantidade muito baixa) controlando se a corrente dos eletrodos não aumenta após a abertura da eletroválvula de carga.

Neste caso, o umidificador:

- visualiza o alarme "EF" no display
 - ativa o relé de alarme,
 - abre o tele-interruptor e fecha a eletroválvula de carga por 10 min.
- Transcorridos os 10 minutos, é aberta novamente a eletroválvula de carga, fechado o tele-interruptor e medida a corrente de fase: se aumenta, o alarme se desativa, se não aumenta, o procedimento se repete.

NOTA: o reset do alarme é automático e é gerido pelo procedimento acima descrito.

12.6 Oscilação do relè de alarme

Atingidas as horas de funcionamento após as quais dispara a solicitação de manutenção do cilindro (alarmes "CY"), o relé de alarme (no caso em que não existam alarmes ativos) permanecerá ativo por 10 segundos a cada 12 horas até o alcance do alarme "Mn".

Esta função se ativa através do parâmetro b1 (veja o parágrafo 11.6); normalmente está desabilitada.

12.7 Gestão contato auxiliari (presença requerida ventilador)

O contato auxiliar pode ser utilizado se:

- romete a indicação da presença de solicitação de vapor (não o valor da mesma);
- gerir a ativação/desativação de uma unidade ventiladora externa com base na presença da solicitação de vapor.

Ativando esta função através do parâmetro b1 (veja o parágrafo 11.6) o contato será ativado quando se estiver na presença de produção de vapor com um atraso de A6 segundos e desativado com um atraso de A7 segundos.

Durante os tempos A6 e A7 os símbolo (ventilador) aparecerá no diplay que pisca, nesta fase de ativação o símbolo (ventilador) estará fixo.

Durante a descarga manual (veja o cap. 6.12) o contato se desativará (sempre com um atraso A7)

Durante a pré-lavagem (veja o cap. 6.1) o contato se ativará com os relativos atrasos.

12.8 Procedimento manual

Com este procedimento é possível pilotar manualmente as utilizações do umidificador.

A partir da máscara principal pressione a tecla PRG por 2 segundos. Insira a password 70 com UP ou DOWN.

Aparecerá a escrita **MAN**

Pressione PRG.

Aparecerá a escrita **tIr**

Nesta fase as várias utilizações poderão ser escorridas com UP e DOWN:

- **tIr** = Tele-interruptor
- **drn** = bomba de descarga
- **FiL** = EV de carga
- **drt** = EV draintemping (não utilizada)
- **ALr** = Relé de alarme
- **FAn** = Contato Auxiliar (ventilatore)

Pressionando PRG de uma destas visualizações será mostrado:

- ON se a utilização estiver ativa naquele momento
- OFF se a utilização estiver desativada naquele momento

Pressionando PRG a visualização começará a piscar Com as teclas UP e DOWN será possível modificar o valor Pressionando PRG se confirma.

Pressionando ESC retorna-se à visualização precedente.

N.B: A SAÍDA DE TAL MODALIDADE OCORRE SOMENTE COM A TECLA ESC DA VISUALIZAÇÃO MAN OU DESLIGANDO O UMIDIFICADOR.

12.9 LED da placa de controle

Na placa de expansão posicionada acima da placa de controle estão presentes três LEDS:

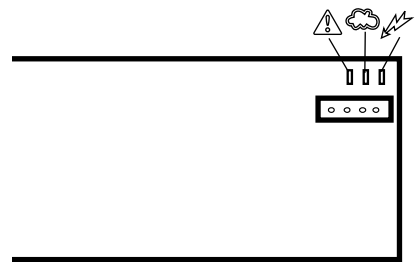

Fig. 12.b

Legenda:

| LED placa | Símbolos display | Significado |
|-----------|------------------|--|
| Vermelho | | presença de um alarme (com base no tipo de pisca-pisca é possível identificar o tipo de alarme, veja o cap. 8) |
| Amarelo | | produção de vapor em curso (led sempre aceso 100% produção, 2 piscadas 20%, 3 piscadas 30%, ...) |
| Verde | | umidificador aceso |

Tab. 12.a

NOTA: os leds AMARELO e VERMELHO são ativos somente quando o display está desligado.

CAREL

CAREL INDUSTRIES HQs

Via dell'Industria, 11 - 35020 Brugine - Padova (Italy)

Tel. (+39) 049.9716611 - Fax (+39) 049.9716600

e-mail: carel@carel.com - www.carel.com

Agenzia / Agency: