

Фанкойл GUTS-CH 431

1. Описание

GUTS-CH 431 — фанкойл горизонтального типа с 4-х трубным теплообменником

2. Чертеж

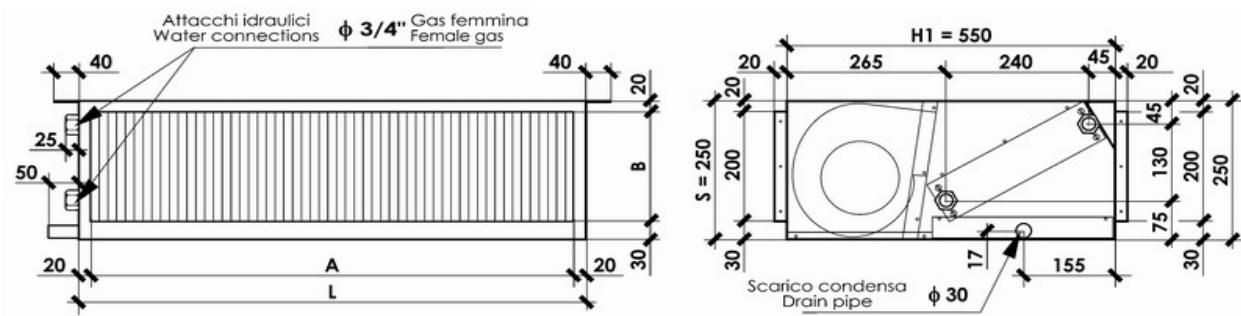

A=1160

B=200

L=1200

3. Технические характеристики

| GUTS-CH 431 | | | | |
|-----------------------------|--|--|--------|---------|
| Расход воздуха | Высокая скорость, [м³/ч] | (H) | 2620 | |
| | Средняя скорость, [м³/ч] | (S) | 2148 | |
| | Низкая скорость, [м³/ч] | (L) | 1624 | |
| Мощность | Полная холодопроизводительность, [кВт] | (H) | 14.72 | |
| | | (S) | 13.34 | |
| | | (L) | 11.56 | |
| | Явная холодопроизводительность [кВт] | (H) | 11.83 | |
| | | (S) | 10.40 | |
| | | (L) | 8.66 | |
| | Расход воды [л/ч] | | | 2532.00 |
| | Падение давления воды [кПа] | | | 24.60 |
| | Теплопроизводительность [кВт] | (H) | 14.45 | |
| | | (S) | 12.84 | |
| (L) | | 10.84 | | |
| Расход воды [л/ч] | | | 1243.0 | |
| Падение давления воды [кПа] | | | 42.6 | |
| Уровень звукового давления | Высокая скорость, [дБ (A)] | (H) | 48 | |
| | Средняя скорость, [дБ (A)] | (S) | 43 | |
| | Низкая скорость, [дБ (A)] | (L) | 39 | |
| Вентилятор | Тип | Двухстороннего всасывания с загнутыми вперед лопатками | | |
| | Тип | 3-х скоростной | | |
| Электродвигатель | Количество | 1 | | |
| | Электропитание | 1ф ~ 220 В — 50 Гц / 60 Гц | | |
| | Потребляемая мощность [Вт] | 430 | | |
| | Тип | Медная труба / Алюминиевое оребрение | | |
| Теплообменник | Рабочее давление | Опрессовка: 1.5 МПа | | |
| | Холодная вода | 3/4" | | |
| Присоединительные размеры | Горячая вода | 1/2" | | |
| | Дренаж | 30мм | | |
| | Вес | 52.0 | | |

Указанные параметры определены при следующих технических условиях:

Холодопроизводительность: температура воздуха в помещении 27 °С (по сухому термометру) / 19,5 °С (по мокрому термометру);
Температура воды 7 °С / 12 °С (вход/выход).

Теплопроизводительность: температура воздуха в помещении 21 °С; температура воды 60 °С / 50 °С (вход/выход).

Звуковая мощность определена испытаниями в шумовой лаборатории при фоновом уровне шума 17 дБ(А).