

DIR

VARIZON® Низкоскоростной диффузор с регулируемым распределением воздуха



DIR

Общие сведения

- ▶ Плоский низкоскоростной диффузор для скрытого монтажа в стену
- ▶ Регулируемая картина распределения воздуха и зона влияния
- ▶ Для любых типов помещений
- ▶ Легкий монтаж
- ▶ Возможность чистки
- ▶ Никаких видимых крепежных деталей
- ▶ Производится в разной цветовой гамме
- ▶ Включен в базы данных MagiCAD и CadVent

Краткая таблица

РАСХОД ВОЗДУХА - УРОВЕНЬ ШУМА			
DIR	л/с		
Размер	25 dB(A)	30 dB(A)	35 dB(A)
400	34	40	48
500	47	57	66
600	60	71	85
900	110	130	148

Для диффузора с присоединенным воздуховодом

КОНСТРУКЦИЯ

Комплектный плоский низкоскоростной диффузор для монтажа в стену с ригелями. Состоит из 2 частей- опорная коробка и перфорированная лицевая панель. Опорная коробка снабжена измерительным выводом, прямоугольной соединительной манжетой и выдвижной крепежной рамой с дозирующим листом со специальными поворотными форсунками. Лист можно легко демонтировать для доступа к воздуховодам. Лицевая панель смонтирована/подвешена на крепежной раме.

МАТЕРИАЛЫ И ПОКРЫТИЕ

Диффузор выполнен из оцинкованного стального листа и лакирован белой интерьерной краской RAL 9010. Можно заказать другие стандартные цвета: матово-серый RAL 7037, металлический белый RAL 9006, смолянисто-черный RAL 9005, металлический серый RAL 9007, ярко-белый RAL 9003 (NCS 0500).

СПЕЦИАЛЬНОЕ ИСПОЛНЕНИЕ

Можно заказать диффузор других размеров, с усиленной лицевой панелью и проч. Более подробную информацию можно получить у нашего представителя в Вашей стране.

ПРИНАДЛЕЖНОСТИ

Присоединяемый воздуховод:

DIRT 4a. Прямоугольный с обрезиненным соединительным ниппелем круглого сечения. Выдвигается на 300 мм в высоту.

ПРОЕКТИРОВАНИЕ

Поворотными форсунками VARIZON®, расположенными за лицевой панелью диффузора, можно менять картину распределения воздуха/зоны влияния, не меняя расход воздуха, перепад давления или уровень шума. Такое гибкое решение упрощает внесение изменений в планировку помещения, расстановку мебели и проч. Для монтажа опорной коробки требуется строительный ригель не менее 70 мм, а для типоразмера диффузора 900- не менее 95 мм.

МОНТАЖ

Опорная коробка и присоединяемый воздуховод монтируются до монтажа стенового листа. Коробка крепится к ригелю через винтовые соединения в боковых планках коробки. Отверстия для впускного ниппеля/манжеты присоединяемого воздуховода, а также для стенового листа делаются согласно рис. 3 и 4. Затем монтируется стеновой лист, после чего крепежная рама вставляется в опорную коробку и крепится винтами. И, наконец, лицевая панель прочно насаживается на крепежную раму (рис. 1).

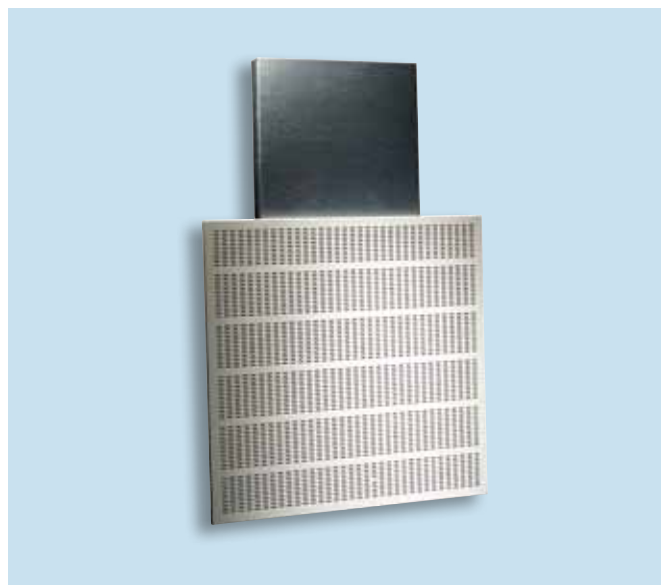

НАЛАДКА

Измерительный вывод расположен сбоку диффузора за алюминиевой планкой. К-фактор указан на паспортной табличке диффузора, а также на стр. 5 данного каталога. Для наладки расхода воздуха рекомендуется использовать регулировочную заслонку типа CRM, монтируемую в присоединяемый воздуховод перед его впускной манжетой (рис.2).

ОБСЛУЖИВАНИЕ

Чистится теплой водой с посудомоечным средством либо пылесосом с мягкой щеткой. Доступ к воздуховодам путем снятия лицевой панели и дозирующего листа.

ЭКОЛОГИЯ

Декларация на применяемые материалы имеется на нашем сайте.



Рис.1. Монтаж



q = расчетный расход, л/с
 p = актуальное давление, Па
 k = коэффициент наладки

Рис. 2. Наладка, обслуживание

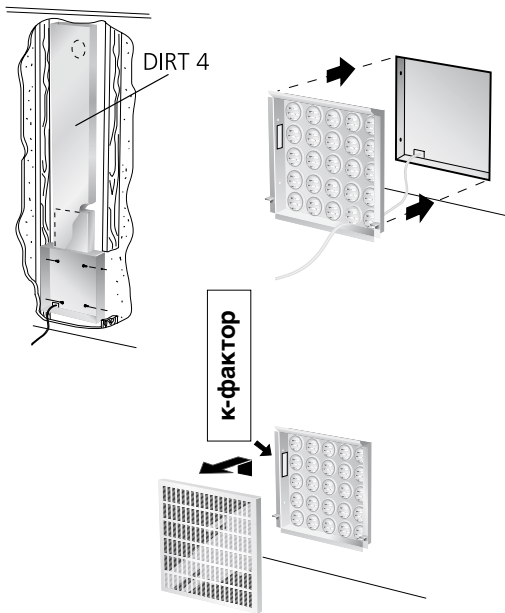
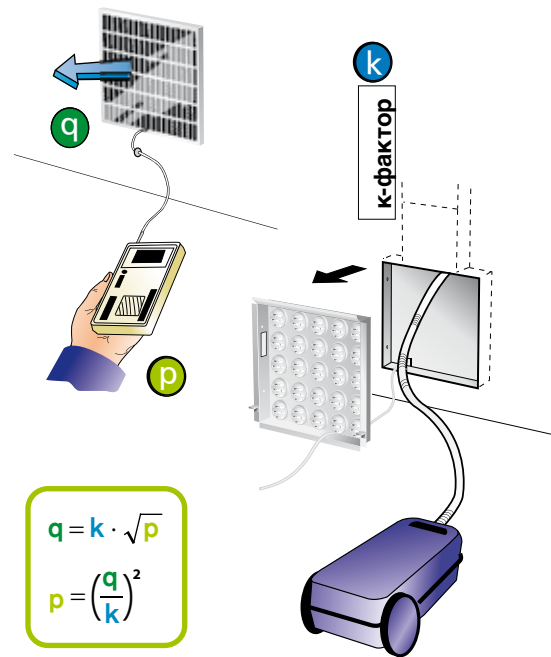
ТЕХНИЧЕСКИЕ ДАННЫЕ

- Уровень шума dB(A) относится к помещениям с эквивалентной 10 м² площадью звукопоглощения.
- Рекомендуемая разность между температурой помещения и приточного воздуха не более -6К.
- Расчет ширины струи, скорости воздуха в зоне влияния и уровня шума в помещениях других размеров, производится в расчетной программе ProAir web, см. наш сайт.

Уровень шума - DIR

Мощность звука L_w (dB)
 Таблица K_{ок}

Размер DIR	Средняя частота (октавная полоса) Hz							
	63	125	250	500	1000	2000	4000	8000
400	-6	9	2	4	-2	-12	-19	-20
500	3	5	2	4	-1	-11	-18	-19
600	-1	-2	0	3	1	-10	-17	-19
900	-8	1	1	4	-1	-11	-19	-18
Допуск ±	2	2	2	2	2	2	2	2

Шумоглушение ΔL (dB)
 Таблица ΔL

Размер DIR	Средняя частота (октавная полоса) Hz							
	63	125	250	500	1000	2000	4000	8000
400	18	13	10	7	9	4	8	7
500	18	13	10	6	9	5	8	7
600	18	13	7	4	7	6	7	6
900	13	8	4	2	1	0	0	0
Допуск ±	2	2	2	2	2	2	2	2

Диаграммы выбора - DIR

Расход воздуха – Перепад давления – Уровень шума – Зона влияния

- Зона влияния ограничивается расстоянием до предела изовелы 0,2 м/сек при Δt -3К. Здесь Δt -разность между температурой воздуха в помещении, измеренной на высоте 1,2 м над полом и температурой приточного воздуха. Скорость воздуха относится к диффузору, расположенному на высоте 0,5 м над полом.
- Диаграмма не предназначена для наладки диффузора.
- ∇ = Min расход воздуха для получения давления наладки/регулирования.
- Значение dB(C) обычно на 6-9 dB больше значения dB(A).
- При $\Delta t = -6К$ значения $a_{0,20}$ и $b_{0,20}$ выше на 20%.



Рис. 3. Рабочая зона

DIR 400



DIR 500

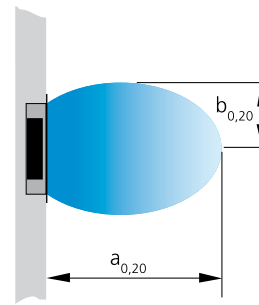
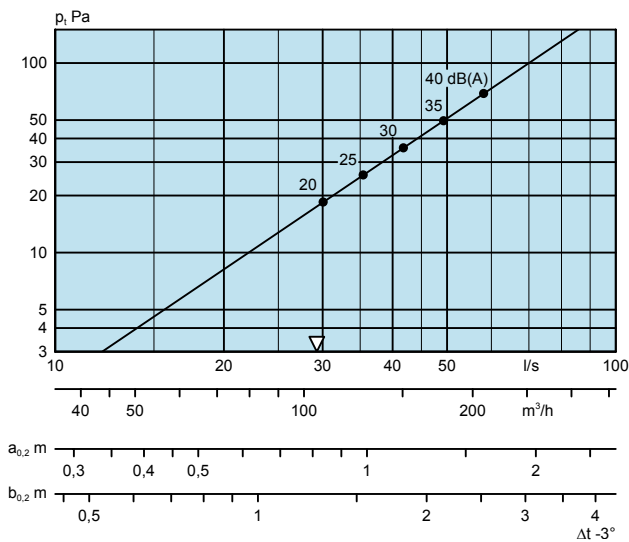
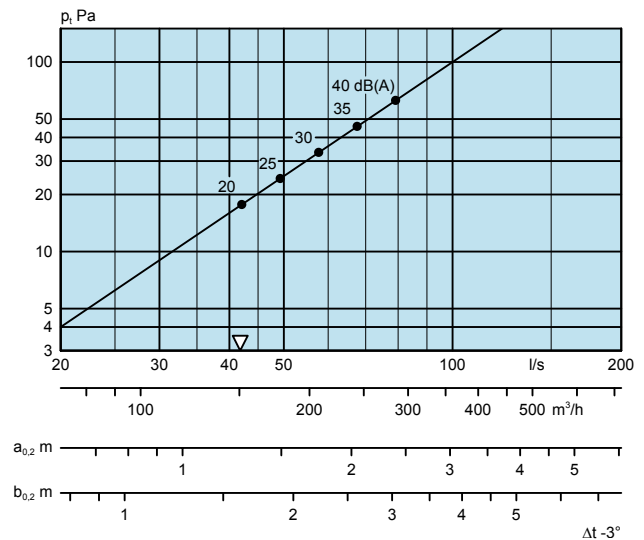

DIR 600

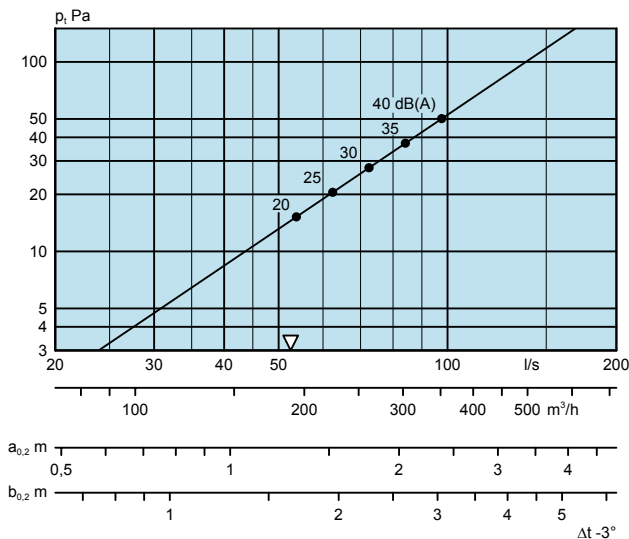

DIR 900

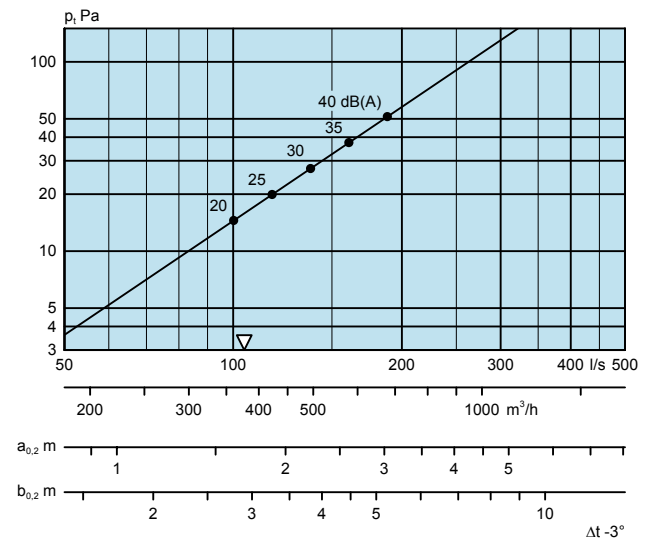



Рис. 4. Настройка форсунок Varizon

РАЗМЕРЫ И ВЕС

DIR

Размер	A	B	D	E	F	G	ØH
400	402	343	402	345	50	80	99
500	502	443	502	445	50	80	124
600	602	543	602	545	50	80	159
900	602	543	902	845	70	100	199

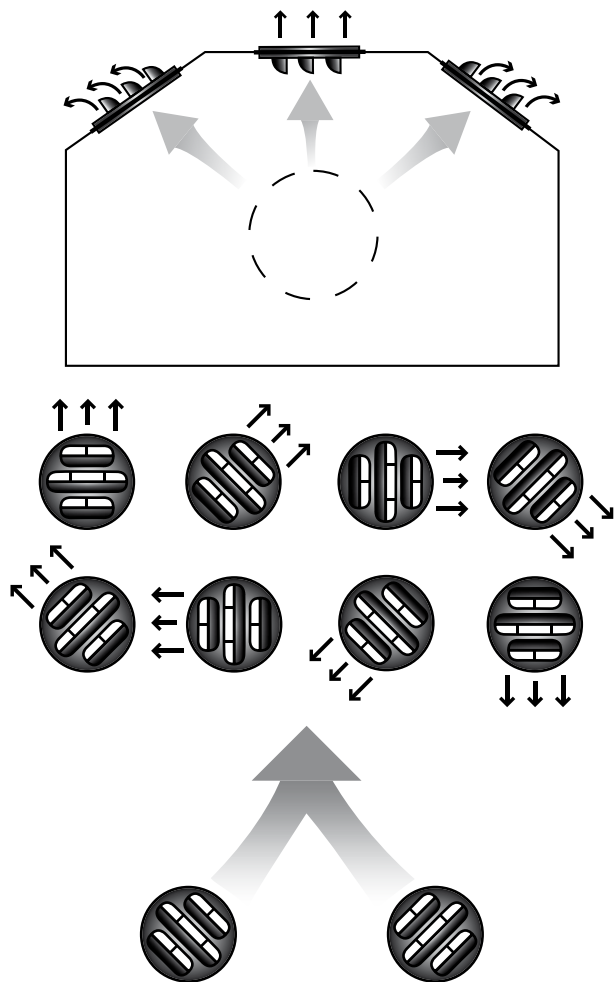
Размер	J	K	L	M	N	Вес, кг DIR	Вес, кг DIRT 4
400	72	80-102	254	252	54	5	5
500	86	80-102	304	302	54	8	7
600	105	80-102	354	352	54	10	10
900	125	100-122	504	502	74	15	12



Рис. 5. Встроенный DIR, размеры
 1. Лицевая панель
 2. Соединительная манжета
 3. Опорная коробка
 4. Крепежная рама



Рис. 6. DIR и DIRT 4

К-фактор

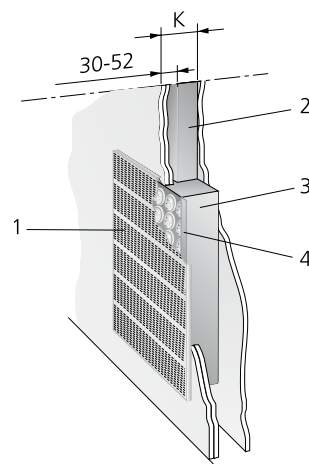
Размер	Приток
400-100	13,1
500-125	18,7
600-160	23,5
900-200	46,8

Число измерительных шлангов: 1

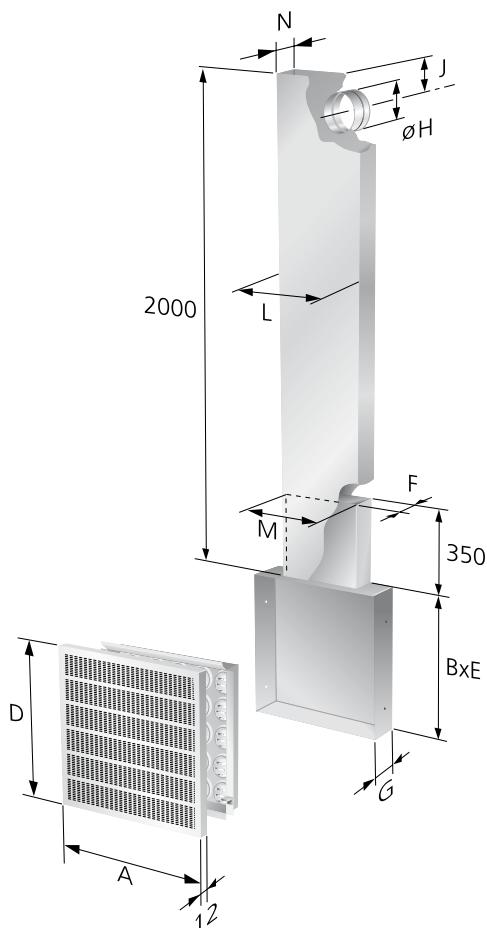
DIR

СПЕЦИФИКАЦИЯ**Продукт**

Встраиваемый
низкоскоростной диффузор
Версия

DIR c -aaa

Размер: 400, 500, 600, 900

Принадлежности

Присоединяемый воздуховод
Версия

DIRT4 a -aaa

Размер: 400, 500, 600, 900

ОПИСАТЕЛЬНЫЙ ТЕКСТ

Прямоугольный низкоскоростной диффузор VARIZON® типа DIR производства Swegon для встроенного монтажа в стену со следующими характеристиками:

- Регулируемая картина распределения воздуха и зона влияния
- Возможность чистки/ухода
- Выдвижная монтажная рама
- Выдвижной присоединяемый воздуховод
- Окраска пудровой эмалью

Принадлежности:

Воздуховод DIRT4a aaa xx шт

Размер: DIRc aaa xx шт